

АО «Казахский университет международных отношений и мировых языков имени Абылай хана»	Дата: 29.08.2025	Версия 11
Академическая политика. Раздел II. Послевузовское образование	АП 10-2025	Страница 1 из 130



УТВЕРЖДЕНО
 Решением Ученого Совета АО «Казахский университет международных отношений и мировых языков имени Абылай хана» от 29 августа 2025 года, протокол № 1



СИСТЕМА МЕНЕДЖМЕНТА КАЧЕСТВА
 АКАДЕМИЧЕСКАЯ ПОЛИТИКА
 РАЗДЕЛ II. ПОСЛЕВУЗОВСКОЕ ОБРАЗОВАНИЕ

АП 10 – 2025

Рег. № 56
 Экз. № 1
 Копия № _____

АЛМАТЫ, 2025

Запрещается несанкционированное копирование документа

АО «Казахский университет международных отношений и мировых языков имени Абылай хана»	Дата: 29.08.2025	Версия 11
Академическая политика. Раздел II. Послевузовское образование	АП 10-2025	Страница 2 из 130

Содержание

Введение	3
1 Политика реализации послевузовского образования	5
1.1 Магистратура	5
1.2 Докторантура	11
2 Политика выбора образовательных программ	16
3 Политика приема на образовательные программы послевузовского образования	19
4 Организация итогового контроля на послевузовском образовании	27
5 Политика организации и проведения практики	29
6 Политика по написанию докторской диссертации	50
7 Политика прохождения научной стажировки	65
8 Политика по назначению научного руководства	72
9 Политика по написанию магистерской диссертации	77
10 Политика по написанию магистерского проекта	91
11 Политика научно-исследовательской и научно-экспериментальной работы магистрантов и докторантов	106
12 Процедура восстановления докторантов	115
13 Политика академической аттестации магистрантов и докторантов	121
14 Политика по целевой подготовке научно-педагогических кадров Организации образования.....	122
15 Изменения	125
16 Согласование, хранение, рассылка	125
Приложение А	127
Приложение Б.....	128
Приложение В	129
Приложение Г.....	130

АО «Казахский университет международных отношений и мировых языков имени Абылай хана»	Дата: 29.08.2025	Версия 11
Академическая политика. Раздел II. Послевузовское образование	АП 10-2025	Страница 3 из 130

Введение

Настоящая Академическая политика (далее – «Академическая политика» или «АП») определяет ключевые принципы, обязательные требования и порядок организации образовательных программ послевузовского образования в Акционерном обществе «Казахский университет международных отношений и мировых языков имени Абылай хана» (далее – «Организация образования» или в примененном контексте «ОВПО» или АО «КазУМОиМЯ им. Абылай хана»). Настоящий документ распространяется на подготовку магистрантов и докторантов, регулируя основные аспекты их обучения, научно-исследовательской деятельности и итоговой аттестации, и разработан в соответствии с действующими нормативно-правовыми актами Республики Казахстан в сфере высшего и послевузовского образования, включая Закон Республики Казахстан «Об образовании», Закон «О науке и технологической политике», а также актуальные приказы Министерства науки и высшего образования Республики Казахстан.

Основные принципы раздела II:

- Приверженность высоким академическим стандартам и обеспечение качества образовательного процесса;
- Развитие научного потенциала обучающихся, содействие публикационной активности и академическим исследованиям;
- Ориентация на студентоцентрированное обучение и индивидуальные образовательные траектории;
- Соблюдение академической честности и предотвращение плагиата;
- Обеспечение прозрачности и справедливости в процедурах приема, аттестации и защиты диссертационных исследований;
- Развитие международного сотрудничества и академической мобильности обучающихся и преподавательского состава.

Данный раздел обязателен для исполнения всеми структурными подразделениями Организации образования, задействованными в реализации образовательных программ послевузовского образования, включая административные службы, преподавателей, научных руководителей и самих обучающихся.

Введение и соблюдение данного регламента способствует повышению конкурентоспособности выпускников, усилению научного потенциала Организации образования и его интеграции в международное образовательное пространство.

При разработке данного раздела АП учитывались следующие нормативно-правовые акты Республики Казахстан:

1. **Закон Республики Казахстан от 27 июля 2007 года № 319-III «Об образовании»** - закон регулирует общественные отношения в сфере образования, определяет основные принципы государственной политики в области образования и направлен на обеспечение конституционного права граждан на образование.

2. **Закон Республики Казахстан от 1 июля 2024 года № 103-VIII ЗРК «О науке и технологической политике»** - закон регулирует общественные отношения в области науки, научной и (или) научно-технической деятельности, коммерциализации результатов научной и (или) научно-технической деятельности, а также определяет основные цели и принципы государственной научно-технологической политики.

3. **Закон Республики Казахстан от 11 июля 1997 года № 151 «О языках в Республике Казахстан»** - закон регулирует государственную языковую политику и направлен на обеспечение равноправного развития языков народов Казахстана, устанавливает статус казахского языка как государственного, а также гарантирует свободное использование русского и других языков. Закон определяет принципы языкового образования,

АО «Казахский университет международных отношений и мировых языков имени Абылай хана»	Дата: 29.08.2025	Версия 11
Академическая политика. Раздел II. Послевузовское образование	АП 10-2025	Страница 4 из 130

делопроизводства и официального общения в различных сферах, включая государственные учреждения и образовательные организации.

4. **Закон Республики Казахстан от 18 ноября 2015 года № 410-V ЗРК «О противодействии коррупции»** - закон направлен на предупреждение, выявление и пресечение коррупционных правонарушений. Он регулирует меры по обеспечению прозрачности в деятельности государственных и частных организаций, определяет права и обязанности граждан, организаций и должностных лиц в борьбе с коррупцией. Также он устанавливает механизмы антикоррупционного контроля в образовательных учреждениях, что важно для обеспечения академической честности и добропорядочности в образовательной среде.

5. **Приказ Министра науки и высшего образования Республики Казахстан от 20 июля 2022 года № 2 «Об утверждении государственных общеобязательных стандартов высшего и послевузовского образования»** - устанавливает стандарты, обязательные для исполнения организациями образования, реализующими образовательные программы высшего и послевузовского образования.

6. **Приказ Министра образования и науки Республики Казахстан от 30 октября 2018 года № 595 «Об утверждении Типовых правил деятельности организаций высшего и послевузовского образования»** - определяет типовые правила, регулирующие деятельность организаций высшего и послевузовского образования.

7. **Приказ Министра образования и науки Республики Казахстан от 20 апреля 2011 года № 152 «Об утверждении Правил организации учебного процесса по кредитной технологии обучения в организациях высшего и (или) послевузовского образования»** - устанавливает правила организации учебного процесса с использованием кредитной технологии обучения.

8. **Совместный приказ Министра науки и высшего образования Республики Казахстан от 1 декабря 2022 года № 166 и Министра национальной экономики Республики Казахстан от 2 декабря 2022 года № 116 «Об утверждении критериев оценки степени риска и проверочных листов за системой образования, в части высшего и послевузовского образования»** - устанавливает критерии оценки степени риска и проверочные листы для системы образования в сфере высшего и послевузовского образования.

9. **Приказ Министра образования и науки Республики Казахстан от 31 октября 2018 года № 600 «Об утверждении Типовых правил приема на обучение в организации образования, реализующие образовательные программы высшего и послевузовского образования»** - определяет типовые правила приема на обучение в организации образования, реализующие образовательные программы высшего и послевузовского образования.

10. **Приказ Министра науки и высшего образования Республики Казахстан от 5 января 2024 года № 4 «Об утверждении квалификационных требований, предъявляемых к образовательной деятельности организаций, предоставляющих высшее и (или) послевузовское образование, и перечня документов, подтверждающих соответствие им»** - устанавливает квалификационные требования к образовательной деятельности организаций, предоставляющих высшее и (или) послевузовское образование, и перечень документов, подтверждающих соответствие этим требованиям.

11. **Приказ Министра образования и науки Республики Казахстан от 31 марта 2011 года № 127 «Об утверждении Правил присуждения степеней»** - определяют порядок присуждения степеней доктора философии (PhD), доктора по профилю.

12. **Приказ Министра науки и высшего образования Республики Казахстан от 20 ноября 2024 года № 529 «Об утверждении типовых правил научной этики»** - обеспечивают доверие общества к науке и технологии и повышает ее роль в интересах

АО «Казахский университет международных отношений и мировых языков имени Абылай хана»	Дата: 29.08.2025	Версия 11
Академическая политика. Раздел II. Послевузовское образование	АП 10-2025	Страница 5 из 130

социального прогресса и устойчивого развития.

Кроме того, при разработке данного раздела учитывались внутренние нормативные документы Организации образования, включая правила приема на обучение и решения Ученого совета Организации образования.

1 Политика реализации послевузовского образования

1.1 Магистратура

1.1.1 Содержание образовательной программы магистратуры состоит из:

- 1) теоретического обучения, включающего изучение циклов базовых и профилирующих дисциплин;
- 2) практической подготовки магистрантов: различные виды практик, научных или профессиональных стажировок;
- 3) научно-исследовательской работы, включающую выполнение магистерской диссертации - для научно-педагогической магистратуры, или экспериментально-исследовательской работы, включающую выполнение магистерского проекта - для профильной магистратуры;
- 4) итоговой аттестации.

1.1.2 Циклы базовых (далее – БД) и профилирующих (далее – ПД) дисциплин включают в себя дисциплины вузовского компонента (далее – ВК) и компонента по выбору (далее – КВ).

Соотношение вузовского компонента и компонента по выбору определяется нормативно-контрольным управлением (далее - НКУ) Организации образования. При этом, учитываются потребности рынка труда и магистрантов.

Вузовский компонент цикла БД образовательных программ магистратуры научно-педагогического направления включает дисциплины, предусматривающие формирование компетенций в области истории и философии науки, владения профессиональным иностранным языком, психолого-педагогического цикла, включающие методику и методы преподавания и технологию обучения, для профильного направления – дисциплины, предусматривающие формирование компетенций в области владения профессиональным иностранным языком, управленческие компетенции и навыки руководства.

Организация образования разрабатывает междисциплинарные программы по дисциплинам ВК цикла БД.

1.1.3 В магистратуре научно-педагогического направления объем цикла БД составляет 35 академических кредитов в общем объеме образовательной программы магистратуры. Из них 20 академических кредитов отводится на ВК.

1.1.4 В магистратуре профильного направления объем цикла БД в общем объеме образовательной программы магистратуры составляет не менее 10 академических кредитов. Из них объем дисциплин ВК составляет 6 академических кредитов.

1.1.5 В магистратуре научно-педагогического направления объем цикла ПД составляет 53 академических кредитов в общем объеме образовательной программы магистратуры.

1.1.6 В магистратуре профильного направления объем цикла ПД составляет не менее 29 академических кредитов в общем объеме образовательной программы магистратуры, которые распределяются между ВК и КВ самостоятельно Организацией образования.

1.1.7 Программы дисциплин и модулей имеют междисциплинарный и мультидисциплинарный характер, обеспечивающий подготовку кадров на стыке ряда областей знаний.

АО «Казахский университет международных отношений и мировых языков имени Абылай хана»	Дата: 29.08.2025	Версия 11
Академическая политика. Раздел II. Послевузовское образование	АП 10-2025	Страница 6 из 130

Структура образовательной программы магистратуры по соответствующим направлениям определяется согласно Государственному общеобязательному стандарту послевузовского образования (далее по тексту - ГОСО).

1.1.8 Организация образования осуществляет образовательную деятельность в соответствии с лицензией на образовательную деятельность, и в течение срока действия лицензии и осуществления Организацией образования образовательной деятельности соблюдает квалификационные требования, предъявляемые к образовательной деятельности, устанавливаемые законодательством Республики Казахстан.

1.1.9 Планирование содержания образования, способа организации и проведения учебного процесса осуществляется НКУ Организации образования на основе кредитной технологии обучения.

1.1.10 Магистратура по научно-педагогическому направлению реализовывает образовательные программы по подготовке научных и научно-педагогических кадров для ОВПО РК и научных организаций, обладающих углубленной научно-педагогической и исследовательской подготовкой.

1.1.11 Магистратура по профильному направлению реализовывает образовательные программы по подготовке управленческих кадров для отраслей экономики, права, образования, сферы услуг и бизнеса, обладающих углубленной научно-педагогической и исследовательской подготовкой.

1.1.12 Обязательным компонентом магистерской программы являются:

- 1) практическая подготовка магистрантов, включающая различные виды практик, научных или профессиональных стажировок;
- 2) научно-исследовательская работа, включающая выполнение магистерской диссертации для научно-педагогической магистратуры или экспериментально-исследовательская работа, включающая выполнение магистерского проекта для профильной магистратуры.

1.1.13 Образовательная программа научно-педагогической магистратуры включает два вида практик, которые проводятся параллельно с теоретическим обучением или в отдельный период:

- 1) педагогическую в цикле БД – в организациях высшего и/или послевузовского образования, включая Организацию образования;
- 2) исследовательскую в цикле ПД – по месту выполнения диссертации.

1.1.14 Педагогическая практика проводится с целью формирования практических навыков методики преподавания и обучения. При этом, магистранты привлекаются к проведению занятий по образовательным программам бакалавриата Организации образования.

1.1.15 Исследовательская практика магистранта проводится с целью ознакомления с новейшими теоретическими, методологическими и технологическими достижениями отечественной и зарубежной науки, современными методами научных исследований, обработки и интерпретации экспериментальных данных.

1.1.16 Образовательная программа профильной магистратуры включает производственную практику в цикле ПД.

Производственная практика в цикле ПД проводится с целью закрепления теоретических знаний, полученных в процессе обучения, приобретения практических навыков, компетенций и опыта профессиональной деятельности по обучаемой образовательной программе магистратуры, а также освоения передового опыта.

1.1.17 Содержание исследовательской (производственной) практики определяется темой диссертационного (проектного) исследования, в соответствии с разделом «Политика организации и проведение практик» настоящей Академической политики.

АО «Казахский университет международных отношений и мировых языков имени Абылай хана»	Дата: 29.08.2025	Версия 11
Академическая политика. Раздел II. Послевузовское образование	АП 10-2025	Страница 7 из 130

1.1.18 В рамках научно-исследовательских (экспериментально-исследовательских) работ магистранта (далее – НИРМ (ЭИРМ)) индивидуальным планом работы магистранта для ознакомления с инновационными технологиями и новыми видами производств предусматривается обязательное прохождение научной стажировки в научных организациях и (или) организациях соответствующих отраслей или сфер деятельности;

Место прохождения научной стажировки соответствует научному направлению образовательной программы и тематике исследования.

Продолжительность стажировки составляет не менее 14 календарных дней.

Организация образования совместно с организацией, на базе которой проходит стажировка, утверждает программу стажировки и недельный план.

НИРМ (ЭИРМ) планируется параллельно с другими видами учебной работы или в отдельный период.

1.1.19 Результаты научно-исследовательской или экспериментально-исследовательской работы в конце каждого периода их прохождения оформляются магистрантом в виде отчета.

1.1.20 Требования к научно-исследовательской работе магистранта в научно-педагогической магистратуре:

- 1) соответствует профилю образовательной программы магистратуры, по которой выполняется и защищается магистерская диссертация;
- 2) актуальна и содержит научную новизну и практическую значимость;
- 3) основывается на современных теоретических, методических и технологических достижениях науки и практики;
- 4) выполняется с использованием современных методов научных исследований;
- 5) содержит научно-исследовательские (методические, практические) разделы по основным защищаемым положениям;
- 6) базируется на передовом международном опыте в соответствующей области знания.

1.1.21 Требования к экспериментально-исследовательской работе магистранта в профильной магистратуре:

- 1) соответствует профилю образовательной программы магистратуры, по которой выполняется и защищается магистерский проект;
- 2) основывается на современных достижениях науки, техники и производства и содержит конкретные практические рекомендации, самостоятельные решения управленческих задач;
- 3) выполняется с применением передовых информационных технологий;
- 4) содержит экспериментально-исследовательские (методические, практические) разделы по основным защищаемым положениям.

1.1.22 Ежегодно по завершению учебного года магистрант проходит академическую аттестацию на предмет выполнения индивидуального плана работы. Процедура проведения академической аттестации магистранта определяется политикой академической аттестации магистрантов и докторантов, приведенной в разделе 14 настоящей Академической политики, и организуется Управлением послевузовского образования (УПО) Организации образования.

Заключительным итогом научно-исследовательской или экспериментально-исследовательской работы магистранта является магистерская диссертация (проект).

1.1.23 Основные результаты магистерской диссертации представляются не менее чем в одной публикации и (или) одном выступлении на научно-практической конференции.

1.1.24 Управление научно-инновационной деятельностью (УНИР) и УПО Организации образования оказывает содействие магистранту в публикации результатов исследования.

АО «Казахский университет международных отношений и мировых языков имени Абылай хана»	Дата: 29.08.2025	Версия 11
Академическая политика. Раздел II. Послевузовское образование	АП 10-2025	Страница 8 из 130

1.1.25 В течение двух месяцев после зачисления магистранта приказом руководителя Организации образования на основании решения ученого совета Организации образования утверждается тема магистерской диссертации (проекта) и назначается научный руководитель. С учетом результатов НИРМ (ЭИРМ) допускается корректировка темы магистерской диссертации (проекта).

Научное руководство осуществляется преподавателем, имеющим ученую степень и (или) степень (академическую) доктора философии (PhD)/доктора по профилю, соответствующую профилю направления подготовки кадров, со стажем научно-педагогической работы не менее трех лет, являющимся автором не менее 5 (пяти) научных статей за последние 5 (пять) лет в изданиях, включенных в Перечень научных изданий, рекомендуемых для публикации основных результатов научной деятельности, утвержденный уполномоченным органом в области науки и высшего образования (далее - Перечень изданий) и не менее 1 (одной) научной статьи за последние 5 (пять) лет в международном рецензируемом научном журнале, имеющем импакт-фактор по данным JCR (ЖСР) или индексируемым в одной из баз Science Citation Index Expanded (Сайнс Цитэйшн Индекс Экспандед), Social Science Citation Index (Сошиал Сайнс Цитэйшн Индекс) или Arts and Humanities Citation Index (Артс энд Хьюмэнитис Цитэйшн Индекс) в Web of Science Core Collection (Вэб оф Сайнс Кор Коллекшн) или показатель процентиля по CiteScore (СайтСкор) не менее 25 в базе данных Scopus (Скопус).

1.1.26 Требования к содержанию и оформлению магистерской диссертации (проекта), их подготовке и защите определяются политикой по написанию магистерской диссертации, либо политикой по написанию магистерского проекта, приведенных в разделах 9, 10 настоящей Академической политики.

1.1.27 Магистерская диссертация (проект) обязательно проходит проверку на предмет плагиата, правила и порядок проведения которой определяются внутренним актом Организации образования, регламентирующим порядок использования системы проверки на плагиат, посредством академической антиплагиатной системой поиска Strikeplagiarism.com.

1.1.28 Защита магистерской диссертации (проекта) включает подготовку магистерской диссертации (проекта), ее (его) оформление и процедуру защиты.

1.1.29 Процедура защиты магистерской диссертации (проекта) определяется политикой по написанию магистерской диссертации, либо политикой по написанию магистерского проекта, приведенной в разделе 9, 10 настоящей Академической Политики.

1.1.30 Магистр, окончивший профильную магистратуру, допускается к педагогической деятельности после дополнительного освоения образовательной программы магистратуры педагогического профиля.

1.1.31 Магистру профильного направления, завершившему образовательную программу магистратуры педагогического профиля, выдается соответствующее свидетельство к основному диплому.

Свидетельство об освоении образовательной программы магистратуры педагогического профиля определяется Организацией образования самостоятельно и обязательно признается ОВПО независимо от формы собственности и ведомственной подчиненности.

1.1.32 Итоговая аттестация составляет не менее 8 академических кредитов в общем объеме образовательной программы магистратуры научно-педагогического и профильного направлений и проводится в форме написания и защиты магистерской диссертации (проекта).

1.1.33 Целью итоговой аттестации является оценка достигнутых результатов обучения и освоенных компетенций по завершению изучения образовательной программы магистратуры.

АО «Казахский университет международных отношений и мировых языков имени Абылай хана»	Дата: 29.08.2025	Версия 11
Академическая политика. Раздел II. Послевузовское образование	АП 10-2025	Страница 9 из 130

Обучающийся в магистратуре осваивает дополнительные виды обучения самостоятельно на платной основе.

1.1.34 Подготовка кадров в магистратуре осуществляется на базе образовательных программ высшего образования. При поступлении и совпадении профиля образовательной программы магистратуры с программой высшего образования результаты обучения предыдущего уровня признаются автоматически; при несовпадении профиля образовательной программы магистратуры с образовательной программой высшего образования магистранту устанавливаются пререквизиты для освоения.

Перечень необходимых пререквизитов определяется УПО Организации образования, а сроки их освоения приводятся в академическом календаре, разработанном НКУ, и утверждается решением ученого Совета Организации образования. Пререквизиты осваиваются магистрантом на платной основе.

В качестве пререквизитов магистрант представляет результаты обучения неформального образования соответствующего уровня, признание которых осуществляется Организацией образования в соответствии с правилами признания результатов обучения, полученных взрослыми через неформальное образование, а также результатов признания профессиональной квалификации.

1.1.35 Учебная нагрузка измеряется временем, требуемым магистранту для изучения учебной дисциплины, модуля или всей образовательной программы магистратуры и необходимой для достижения установленных результатов обучения в образовательной программе магистратуры.

1.1.36 Учебная нагрузка включает всю учебную деятельность магистранта – лекции, семинары, групповые занятия, групповые упражнения, практические занятия, курсовые работы (проекты), практическую и лабораторные работы, студийные занятия, практику, научную или профессиональную стажировку, научно-исследовательскую работу (экспериментально-исследовательскую работу), выполнение магистерской диссертации (проекта), самостоятельную работу, в том числе под руководством преподавателя.

1.1.37 Магистрант обучается на основе индивидуального плана работы, который составляется под руководством научного руководителя.

Организация образования самостоятельно определяет структуру индивидуального плана работы магистранта.

1.1.38 Индивидуальный план работы магистранта составляется на весь период обучения и включает следующие разделы:

- 1) ИУП (при необходимости может уточняться ежегодно);
- 2) научно-исследовательская (экспериментально-исследовательская) работа, включающая в себя тему, направление исследования, сроки и форму отчетности;
- 3) практика (программа, база, сроки и форма отчетности определяются Организацией образования);
- 4) тема магистерской диссертации (магистерского проекта) с обоснованием и структурой;
- 5) план выполнения магистерской диссертации (магистерского проекта);
- 6) план научных публикаций, стажировок.

1.1.39 При определении учебной нагрузки магистранта необходимо исходить из того, что учебный год состоит из академических периодов, формы которого (семестр – 15 недель, триместр – 10 недель, квартал – 7-8 недель) определяются Организацией образования самостоятельно, и периода итоговой аттестации (на выпускном курсе). Допускается использование комбинированных форм организации академических периодов.

1.1.40 Полная учебная нагрузка одного учебного года соответствует не менее 60 академическим кредитам и соответствует не менее 1 800 академическим часам за один

АО «Казахский университет международных отношений и мировых языков имени Абылай хана»	Дата: 29.08.2025	Версия 11
Академическая политика. Раздел II. Послевузовское образование	АП 10-2025	Страница 10 из 130

учебный год.

1.1.41 Один академический кредит соответствует 30 академическим часам.

1.1.42 Учебная нагрузка, указанная в пунктах 1.1.39. и 1.1.40., представляет типичную учебную нагрузку. Допускается освоение магистрантом за семестр меньшего или большего числа академических кредитов. Для отдельных категорий магистрантов, в зависимости от формы и технологий обучения, фактическое время достижения результатов обучения отличается и рассчитывается Организацией образования самостоятельно.

1.1.43 Основным критерием завершенности обучения по программам магистратуры является освоение обучающимся:

- 1) в научно-педагогической магистратуре не менее 120 академических кредитов за весь период обучения, включая все виды учебной и научной деятельности магистранта;
- 2) в профильной магистратуре не менее 60 академических кредитов со сроком обучения 1 год.

1.1.44 Требования к уровню подготовки магистранта определяются на основе Дублинских дескрипторов второго уровня высшего образования (магистратура) и отражают освоенные компетенции, выраженные в достигнутых результатах обучения. Результаты обучения формулируются как на уровне всей образовательной программы магистратуры, так и на уровне отдельных модулей или учебной дисциплины.

1.1.45 Дескрипторы отражают результаты обучения, характеризующие способности магистранта:

- 1) демонстрировать развивающиеся знания и понимание в изучаемой области, основанные на передовых знаниях этой области, при разработке и (или) применении идей в контексте исследования;
- 2) применять на профессиональном уровне свои знания, понимание и способности для решения проблем в новой среде, в более широком междисциплинарном контексте;
- 3) осуществлять сбор и интерпретацию информации для формирования суждений с учетом социальных, этических и научных соображений;
- 4) четко и недвусмысленно сообщать информацию, идеи, выводы, проблемы и решения, как специалистам, так и неспециалистам;
- 5) навыки обучения, необходимые для самостоятельного продолжения дальнейшего обучения в изучаемой области.

1.1.46 Лицам, завершившим обучение по образовательной программе магистратуры и успешно прошедшим итоговую аттестацию, присуждается степень «магистр» и выдается документ об образовании собственного образца с приложением (транскрипт) к нему, бесплатно.

1.1.47 По запросу выпускника Организации образования дополнительно выдает выпускнику общеевропейское приложение к диплому (Diploma Supplement (диплома саплэмент)), бесплатно.

1.1.48 Срок обучения в магистратуре определяется объемом освоенных академических кредитов. При освоении установленного объема академических кредитов и достижении ожидаемых результатов обучения для получения степени магистра образовательная программа магистратуры считается полностью освоенной.

1.1.49 Подготовка кадров в магистратуре осуществляется на базе образовательных программ по двум направлениям:

- 1) научно-педагогическому;
- 2) профильному.

1.1.50 Перевод и восстановление магистрантов с одной образовательной программы на другую, с одного ОВПО в другой осуществляется в период летних и зимних каникул.

АО «Казахский университет международных отношений и мировых языков имени Абылай хана»	Дата: 29.08.2025	Версия 11
Академическая политика. Раздел II. Послевузовское образование	АП 10-2025	Страница 11 из 130

1.2 Докторантура

1.2.1 Теоретическое обучение составляет 45 академических кредитов в общем объеме образовательной программы докторантуры и состоит из циклов базовых (далее – БД) и профилирующих (далее – ПД) дисциплин, которые включают дисциплины вузовского компонента (далее – ВК) и компонента по выбору (далее – КВ), практику.

1.2.2 Перечень дисциплин ВК и КВ контролируется НКУ Организации образования. При этом учитываются потребности рынка труда, ожидания работодателей, потребности и интересы докторантов.

Программы дисциплин и модулей имеют междисциплинарный и мультидисциплинарный характер, обеспечивающий подготовку кадров на стыке ряда областей знаний.

1.2.3 Подготовка кадров в докторантуре PhD Организации образования осуществляется на базе образовательных программ магистратуры.

При поступлении и совпадении профиля образовательной программы докторантуры с программой магистратуры результаты обучения предыдущего уровня образования признаются автоматически; в случае несовпадения профиля образовательной программы докторантуры с программой магистратуры докторанту устанавливаются пререквизиты для освоения. Пререквизиты осваиваются докторантом на платной основе.

В качестве пререквизитов докторант вправе представить результаты обучения неформального образования соответствующего уровня, признание которых осуществляется Организацией образования в соответствии с правилами признания результатов обучения, полученных взрослыми через неформальное образование, а также, результатов признания профессиональной квалификации.

При поступлении магистра профильного направления в докторантуру PhD ему дополнительно устанавливается в качестве пререквизитов образовательная программа педагогического профиля научно-педагогической магистратуры.

1.2.4 Образовательная программа подготовки доктора философии (PhD) имеет научно-педагогическую направленность и предполагает фундаментальную образовательную, методологическую и исследовательскую подготовку и углубленное изучение дисциплин по соответствующим направлениям наук для системы высшего и послевузовского образования и научной сферы.

1.2.5 Образовательные программы докторантуры в части профессиональной подготовки разрабатываются на основе изучения опыта зарубежных вузов и научных центров, реализующих аккредитованные программы подготовки докторов PhD.

1.2.6 Практика проводится с целью формирования практических навыков научной, научно-педагогической и профессиональной деятельности. Образовательная программа докторантуры включает в себя педагогическую и исследовательскую практику.

В период педагогической практики докторанты при необходимости, по решению Организации образования привлекаются к проведению занятий в бакалавриате и магистратуре на кафедрах Организации образования.

Исследовательская практика докторанта проводится с целью изучения новейших теоретических, методологических и технологических достижений отечественной и зарубежной науки, а также закрепления практических навыков, применения современных методов научных исследований, обработки и интерпретации экспериментальных данных в диссертационном исследовании.

Содержание исследовательской практики определяется темой докторской диссертации.

1.2.7 Научная составляющая образовательной программы докторантуры формируется из научно-исследовательской (далее – НИРД) или экспериментально-исследовательской работы (далее – ЭИРД) докторанта, научных публикаций, написания и

АО «Казахский университет международных отношений и мировых языков имени Абылай хана»	Дата: 29.08.2025	Версия 11
Академическая политика. Раздел II. Послевузовское образование	АП 10-2025	Страница 12 из 130

защиты докторской диссертации.

Объем научно-исследовательской (экспериментально-исследовательской) работы докторанта составляет 123 академических кредита в общем объеме образовательной программы докторантуры.

1.2.8 В рамках НИРД (ЭИРД) индивидуальным планом работы докторанта для ознакомления с инновационными технологиями и новыми видами производств предусматривается обязательное прохождение стажировки в научных организациях и (или) организациях соответствующих отраслей или сфер деятельности, в том числе за рубежом.

Место прохождения стажировки соответствует научному направлению образовательной программы, тематике докторской диссертации.

Сроки прохождения зарубежной стажировки определяются политикой прохождения научной стажировки, приведенной в разделе 7 настоящей Академической политики. При этом, продолжительность стажировки составляет не менее 30 календарных дней.

Организация образования совместно с организацией, на базе которой проходит стажировка, утверждает программу стажировки и недельный план.

Программа стажировки включает наличие образовательного и научного компонентов.

Стажировка осуществляется лицами, имеющими предварительные результаты исследований и (или) публикации по теме исследования.

Результаты стажировки рассматриваются на научном семинаре Организации образования.

1.2.9 Требования к НИРД обучающегося по программе доктора философии (PhD):

- 1) соответствие основной проблематике образовательной программы докторантуры, по которой защищается докторская диссертация;
- 2) актуальна и содержит научную новизну и практическую значимость;
- 3) основывается на современных теоретических, методических и технологических достижениях науки и практики;
- 4) базируется на современных методах обработки и интерпретации данных с применением компьютерных технологий;
- 5) выполняется с использованием современных методов научных исследований;
- 6) содержит научно-исследовательские (методические, практические) разделы по основным защищаемым положениям.

1.2.10 Ежегодно по завершении учебного года докторант проходит академическую аттестацию на предмет выполнения индивидуального плана работы. Процедура проведения академической аттестации докторанта определяется политикой об академической аттестации магистрантов и докторантов, приведенной в разделе 13 настоящей Академической политики.

1.2.11 Выполнение докторской диссертации осуществляется в период НИРД (ЭИРД). Заключительным итогом НИРД (ЭИРД) является докторская диссертация.

1.2.12 Для руководства докторской диссертацией докторанту в течение двух месяцев после зачисления назначается научное руководство.

Научное руководство утверждается приказом первого руководителя Организации образования на основании решения ученого совета.

Научное руководство докторантами на соискание степени доктора философии (PhD) осуществляется консультантами в количестве не менее 2-х человек, один из которых – ученый из зарубежного ОВПО.

Диссертация выполняется под руководством отечественного и зарубежного научных консультантов, имеющих ученые степени (кандидат наук, доктор наук, доктор философии (PhD), доктор по профилю) или академические степени доктора философии (PhD), доктора по профилю или степени доктора философии (PhD), доктора по профилю и являющихся специалистами в области научных исследований докторанта.

АО «Казахский университет международных отношений и мировых языков имени Абылай хана»	Дата: 29.08.2025	Версия 11
Академическая политика. Раздел II. Послевузовское образование	АП 10-2025	Страница 13 из 130

Научное руководство докторантами определяется «Политикой по назначению научного руководства», содержащейся в настоящей Академической политике.

Научные консультанты обеспечивают выполнение докторской диссертации и соблюдение принципов академической честности, и своевременное представление диссертационной работы на защиту.

Научное руководство осуществляется научным руководителем преподавателем, имеющим ученую степень и (или) степень (академическую) доктора философии PhD/доктора по профилю, являющимся автором: не менее 5 (пяти) научных статей, опубликованных за последние 5 (пять) лет в изданиях по профилю, включенных в Перечень научных изданий и 1 (одной) научной статьи в международном рецензируемом научном журнале, имеющем импакт-фактор по данным JCR (ЖСР) или индексируемом в одной из баз Science Citation Index Expanded (Сайнс Цитэйшн Индекс Экспандед), Social Science Citation Index (Сошиал Сайнс Цитэйшн Индекс) или Arts and Humanities Citation Index (Артс энд Хьюманитис Цитэйшн Индекс) в Web of Science Core Collection (Вэб оф Сайнс Кор Коллекшн) либо имеющих показатель процентиля по CiteScore (СайтСкор) не менее 35 (тридцати пяти).

1.2.13 Научное обоснование диссертационного исследования (research proposal (ресёрч пропозал) – документ, подготовленный докторантом и утвержденный Организацией образования в течение первого или второго годов обучения, включающий цель, задачи и методологию исследования, обзор литературы и ожидаемые результаты исследования.

1.2.14 Докторская диссертация определяет уровень профессиональной квалификации докторанта и степень овладения им методологией научного познания в соответствии с требованиями ГОСО по соответствующему направлению подготовки.

1.2.15 Тема докторской диссертации определяется в течение первого семестра, рекомендуется решением Ученого совета и утверждается приказом руководителя Организации образования. С учетом результатов НИРД (ЭИРД) и (или) полученных научных (экспериментальных) результатов или повторного утверждения научного обоснования диссертационного исследования (research proposal (ресорч пропозал)) допускается корректировка темы докторской диссертации.

Тема докторской диссертации с обоснованием и структурой, план выполнения докторской диссертации с указанием сроков завершения работы над диссертацией, план научных публикаций, план практик, стажировок отражаются в индивидуальном плане работы докторанта.

1.2.16 Содержание диссертационного исследования направлено на реализацию национальных приоритетов, государственных программ, программы фундаментальных или прикладных исследований.

1.2.17 Основные результаты научных исследований докторанта публикуются в научных, научно-аналитических и научно-практических изданиях в соответствии с приказом Министра образования и науки Республики Казахстан от 31 марта 2011 года № 127 «Об утверждении Правил присуждения степеней».

1.2.18 Требования к научной публикации докторантов указаны в «Политике по написанию докторской диссертации», содержащейся в настоящей Академической политике.

1.2.19 Структура образовательной программы докторантуры по научно-педагогическому направлению приведена согласно приложению 7 к ГОСО.

Образовательные программы докторантуры структурируются по принципу модульного обучения.

1.2.20 Итоговая аттестация составляет не менее 12 академических кредитов в общем объеме образовательной программы докторантуры и проводится в форме диссертационной работы или серии статей, требования к которым предусмотрены Правилами присуждения степеней, утвержденных приказом Министра образования и науки Республики Казахстан от

АО «Казахский университет международных отношений и мировых языков имени Абылай хана»	Дата: 29.08.2025	Версия 11
Академическая политика. Раздел II. Послевузовское образование	АП 10-2025	Страница 14 из 130

31 марта 2011 года № 127.

Докторская диссертация проходит проверку на предмет обнаружения заимствования текста других авторов, которая осуществляется Национальным центром государственной научно-технической экспертизы.

1.2.21 Целью итоговой аттестации является оценка научно-теоретического и исследовательско-аналитического уровня докторанта, сформированных профессиональных и управленческих компетенций, готовности к самостоятельному выполнению профессиональных задач и соответствие его подготовки требованиям профессионального стандарта и образовательной программы докторантуры.

1.2.22 Учебная нагрузка измеряется временем, требуемым докторанту для изучения учебной дисциплины, модуля или всей образовательной программы докторантуры и необходимой для достижения установленных результатов обучения в образовательной программе докторантуры.

1.2.23 Учебная нагрузка включает всю учебную деятельность докторанта – лекции, семинары, групповые занятия, практическую работу, практику на производстве, научную стажировку, научно-исследовательскую работу (экспериментально-исследовательскую работу), написание и защиту докторской диссертации, самостоятельную работу, в том числе под руководством научного руководителя.

1.2.24 Докторант обучается на основе индивидуального плана работы, который составляется под руководством научных консультантов.

1.2.25 Индивидуальный план работы докторанта составляется на весь период обучения и включает следующие разделы:

- ИУП (при необходимости может ежегодно уточняться);
- научно-исследовательскую, экспериментально-исследовательскую работу (тему, направление исследования, сроки и форму отчетности);
- практику (программа, база, сроки и форма отчетности);
- тема докторской диссертации с обоснованием и структурой;
- план выполнения докторской диссертации;
- план научных публикаций и стажировок, в том числе зарубежных.

1.2.26 При определении учебной нагрузки докторанта исходят из того, что учебный год состоит из академических периодов, формы которого определены следующим образом: семестр – 15 недель, триместр – 10 недель, квартал – 7-8 недель периода итоговой аттестации (на выпускном курсе). Допускается использование комбинированных форм организации академических периодов.

1.2.27 Полная учебная нагрузка одного учебного года соответствует 60 академическим кредитам и соответствует 1 800 академическим часам за один учебный год.

1.2.28 Один академический кредит соответствует 30 академическим часам.

1.2.29 Учебная нагрузка, указанная в пунктах 1.2.26 и 1.2.27 настоящей Академической политики, представляет типичную учебную нагрузку. Допускается освоение докторантом за семестр меньшего или большего числа академических кредитов. Для отдельных категорий докторантов, в зависимости от формы и технологий обучения, фактическое время достижения результатов обучения может отличаться и рассчитывается Организацией образования самостоятельно.

1.2.30 Основным критерием завершенности образовательного процесса по подготовке докторов философии (PhD) является освоение докторантом не менее 180 академических кредитов, включая все виды учебной и научной деятельности.

В случаях досрочного освоения образовательной программы докторантуры и успешной защиты диссертации докторанту присуждается степень доктора философии (PhD) независимо от срока обучения.

АО «Казахский университет международных отношений и мировых языков имени Абылай хана»	Дата: 29.08.2025	Версия 11
Академическая политика. Раздел II. Послевузовское образование	АП 10-2025	Страница 15 из 130

Требования к уровню подготовки докторанта определяются на основе Дублинских дескрипторов третьего уровня высшего образования (докторантура) и отражают освоенные компетенции, выраженные в достигнутых результатах обучения.

Результаты обучения формулируются как на уровне всей образовательной программы докторантуры, так и на уровне отдельных модулей или учебной дисциплины.

1.2.31 Дескрипторы третьего уровня в рамках Всеобъемлющей рамки квалификаций Европейского пространства высшего образования (РК-ЕПВО) отражают результаты обучения, характеризующие способности обучающегося:

- демонстрировать системное понимание области изучения, овладение навыками и методами исследования, используемыми в данной области;
- демонстрировать способность мыслить, проектировать, внедрять и адаптировать существенный процесс исследований с научным подходом;
- вносить вклад собственными оригинальными исследованиями в расширение границ научной области, которые заслуживает публикации на национальном или международном уровне;
- критически анализировать, оценивать и синтезировать новые и сложные идеи;
- сообщать свои знания и достижения коллегам, научному сообществу и широкой общественности;
- содействовать продвижению в академическом и профессиональном контексте технологического, социального или культурного развития общества, основанному на знаниях.

1.2.32 Лицам, освоившим образовательную программу докторантуры и защитившим докторскую диссертацию, при положительном решении Комитета по обеспечению качества в сфере науки и высшего образования Министерства науки и высшего образования Республики Казахстан (далее по тексту Комитет), по результатам проведенной экспертизы присуждается степень доктора философии (PhD), и выдается диплом в соответствии с приказом Министра образования и науки Республики Казахстан от 31 марта 2011 года № 127 "Об утверждении Правил присуждения степеней" и приложение (транскрипт).

1.2.33 Лица, получившие степень доктора PhD, для углубления научных знаний, решения научных и прикладных задач по специализированной теме выполняют постдокторскую программу или проводят научные исследования под руководством ведущего ученого выбранной ОВПО.

1.2.34 Докторанту, освоившему полный курс теоретического обучения образовательной программы докторантуры, но не выполнившему НИРД (ЭИРД), предоставляется возможность повторно освоить академические кредиты НИРД (ЭИРД) и защитить диссертацию в последующие годы на платной основе.

Докторанту, освоившему полный курс теоретического обучения образовательной программы докторантуры, выполнившему НИРД (ЭИРД), но, не защитившему докторскую диссертацию, результаты обучения и академические кредиты присваиваются, и предоставляется возможность защитить диссертацию в течение двух лет после выпуска на бесплатной основе, а в последующие годы - на платной основе, в объеме не менее 4 академических кредитов.

При этом по истечению 3 лет после выпуска докторант допускается к защите только после повторного утверждения научного обоснования диссертационного исследования (research proposal) на платной основе (см. раздел 13 настоящей Академической политики).

1.2.35 Срок обучения в докторантуре определяется объемом освоенных академических кредитов. При освоении установленного объема академических кредитов и достижении ожидаемых результатов обучения для получения степени доктора философии (PhD) образовательная программа докторантуры считается полностью освоенной.

1.2.36 Подготовка кадров в докторантуре осуществляется на базе образовательных

АО «Казахский университет международных отношений и мировых языков имени Абылай хана»	Дата: 29.08.2025	Версия 11
Академическая политика. Раздел II. Послевузовское образование	АП 10-2025	Страница 16 из 130

программ магистратуры по научно-педагогическому направлению со сроком обучения не менее трех лет.

1.2.37 Перевод и восстановление магистрантов с одного ОВПО в другой осуществляется в период летних и зимних каникул.

1.2.38 Защита докторской диссертации является заключительным этапом подготовки докторанта. Она должна показать зрелость выпускника как научного работника, способного творчески формулировать и решать научные проблемы, вносить вклад собственными оригинальными исследованиями в расширение границ в соответствующей области науки, содействовать развитию общества, основанного на знаниях.

1.2.39 Диссертационная работа в твердом переплете, и на электронном носителе передается в библиотеку (научный зал) Организации образования для целей его хранения, и включается в библиотечную картотеку.

1.2.40 Основные научные результаты диссертации на соискание степени доктора философии (PhD) публикуются до защиты диссертации в научных изданиях, включенных в Перечень научных изданий, рекомендуемых для публикации основных результатов научной деятельности (далее - Перечень изданий), и (или) в международном рецензируемом научном журнале.

Международный рецензируемый научный журнал имеет импакт-фактор по данным Journal Citation Reports (Журнал Цитэйшэн Репортс) (далее - JCR (ЖСР) и (или) индексируется в базе данных Web of Science Core Collection (Вэб оф Сайнс Кор Коллекшн) (разделы Arts and Humanities Citation Index (Арт энд Хьюманитис Цитэйшэн Индекс), Science Citation Index Expanded (Сайенс Цитэйшэн Индекс Экспандид), Social Sciences Citation Index (Сошиал Сайенсиз Цитэйшэн Индекс) компании Clarivate Analytics (Кларивэйт Аналитикс) или имеет определенный процентиль по CiteScore (СайтСкор) в базе данных Scopus (Скопус) по одной из научных областей, соответствующих содержанию диссертации.

1.2.41 Требования к публикациям для допуска к защите должны соответствовать Правилам присуждения степеней, утвержденных приказом Министра образования и науки Республики Казахстан от 31 марта 2011 года № 127.

2 Политика выбора образовательных программ

2.1 Организация образования на основании государственной лицензии на занятие образовательной деятельностью АБ 0137365 от 3 февраля 2010 года и приложений к нему осуществляет подготовку обучающихся по образовательным программам магистратуры и докторантуры в соответствии с Классификатором направлений подготовки кадров с высшим и послевузовским образованием.

2.2 Перечень ОП Организации образования размещен в Реестре ОП, размещенном на сайте Национального Центра развития высшего образования МНВО РК, а также, на официальном сайте Организации образования.

2.3 ОП разрабатываются Организацией образования в соответствии с Национальной рамкой квалификации, отраслевыми рамками квалификации, профессиональными стандартами (при наличии) на основании Дублинских дескрипторов. Все ОП ориентированы на результат обучения, потребности рынка труда и современный уровень развития науки и отраслей экономики.

2.4 Основным критерием завершенности обучения по программам магистратуры научно-педагогического профиля является освоение магистрантом не менее 120 академических кредитов за весь период обучения, включая все виды учебной деятельности магистранта. Основным критерием завершенности обучения по программам профильной

АО «Казахский университет международных отношений и мировых языков имени Абылай хана»	Дата: 29.08.2025	Версия 11
Академическая политика. Раздел II. Послевузовское образование	АП 10-2025	Страница 17 из 130

магистратуры является освоение магистрантом от 60 до 90 академических кредитов за весь период обучения, включая все виды учебной деятельности магистранта.

2.5 Срок обучения магистрантов научно-педагогической магистратуры определяется периодом освоения 120 академических кредитов за весь период обучения и 60 кредитов за учебный год и составляет 2 года.

2.6 Срок обучения магистрантов профильной магистратуры определяется периодом освоения 60 или 90 академических кредитов за весь период обучения и 60 кредитов за учебный год и составляет 1 год или 1,5 года соответственно. *В соответствии с потребностями магистранта период обучения может быть увеличен или уменьшен, если магистрант формирует индивидуальный учебный план из дисциплин и иных видов учебной деятельности объемом менее или более 60 кредитов за учебный год.*

2.7 Основным критерием завершенности обучения по программам докторантуры является освоение докторантом не менее 180 академических кредитов за весь период обучения, включая все виды учебной деятельности докторанта.

2.8 Срок обучения докторантов определяется периодом освоения 180 академических кредитов за весь период обучения и 60 кредитов за учебный год и составляет 3 года. *В соответствии с потребностями докторанта период обучения может быть увеличен или уменьшен, если докторант формирует индивидуальный учебный план из дисциплин и иных видов учебной деятельности объемом менее или более 60 кредитов за учебный год.*

2.9 ОП подразделяются на действующие, новые и инновационные. Действующей ОП является образовательная программа Организации образования, по которой осуществляется подготовка кадров магистратуры и докторантуры. Новой ОП является образовательная программа, вновь разработанная и утвержденная Организацией образования. Инновационной ОП является образовательная программа, не имеющая аналогов среди ОВПО РК и вводимая в образовательную деятельность впервые.

2.10 Образовательные программы магистратуры и докторантуры Организации образования адаптированы для обучения лиц с особыми образовательными потребностями.

2.11 Организация образования реализует ОП на казахском, русском и английском языках обучения. Выбор языка обучения осуществляется поступающим в послевузовские образовательные программы на этапе приема. Магистранты и докторанты имеют возможность изменения основного языка освоения ОП и выбора языка освоения отдельных дисциплин.

2.12 Магистрант/докторант может выбрать образовательную программу либо на казахском, либо русском, либо на английском языках.

Магистрант/докторант имеет право на смешанный языковой формат, предполагающий реализацию образовательной программы на двух языках, где рекомендуемый объем дисциплин, реализуемых на английском языке, составляет не менее 50% от общего количества дисциплин. Для формирования и развития профессиональной иноязычной коммуникативной компетенции магистрантов и докторантов в Организации образования от 50 до 100 % дисциплин в зависимости от специализации, преподаются на английском языке, что способствует повышению конкурентоспособности выпускников не только на отечественном, но и на международном рынке труда, овладению профессиональной терминологией на английском языке и профессиональной коммуникативной компетенцией, проведению научного исследования с учетом зарубежного опыта.

Овладение основ теоретических дисциплин на английском языке повышает конкурентоспособность специалистов иноязычного профиля, а изучение дисциплин на английском языке позволяет сопоставить местный и зарубежный опыт ведения научных исследований и использовать признанные интернациональные научные методы.

АО «Казахский университет международных отношений и мировых языков имени Абылай хана»	Дата: 29.08.2025	Версия 11
Академическая политика. Раздел II. Послевузовское образование	АП 10-2025	Страница 18 из 130

В свете современных процессов глобализации, а также, развития самых разнообразных международных процессов использование английского языка в профессиональных целях является настоящей необходимостью.

Освоение дисциплин на английском языке дает обучающимся огромное количество преимуществ:

- передовая научная литература публикуется на английском языке, следовательно, обучающиеся получают возможность изучать данную литературу;
- обучающиеся могут публиковаться на популярных научных порталах и в рецензируемых журналах;
- освоение научного аппарата и его дальнейшее использование для зарубежных публикаций;
- максимальная конкурентоспособность после завершения обучения.

2.13 Магистрант/докторант вправе перейти с одного языка обучения на другой, либо на смешанный языковой формат обучения, на основании личного заявления в период каникул.

2.14 В Организацией образования реализуется двудипломное образование, для чего Организацией образования совместно с зарубежными вузами-партнерами разрабатываются двудипломные ОП и учебные планы, дающее возможность обучения по двум образовательным программам и учебным планам с целью получения двух равноценных дипломов или одного основного и второго дополнительного. Вузы-партнеры в рамках двудипломного образования взаимно признают результаты обучения, полученные в рамках двудипломного обучения.

Реализация двудипломных ОП осуществляется как на базе Организации образования, так и на базе вуза-партнера. Информация о двудипломных ОП, реализуемых в Организации образования, размещена на сайте Организации образования.

2.15 Включение обучающегося в программу двудипломного образования (далее по тексту – ДДО) осуществляется на основании его личного заявления, поданного на имя руководителя Организации образования.

2.16 Образовательные программы реализуемые в Организации образования предусматривают возможность освоения наряду с основной ОП (Major), также и дополнительной ОП (Minor), изучаемые в рамках 120 академических кредитов, в зависимости от направления подготовки магистерской программы.

2.17 При определении индивидуальной образовательной траектории, в момент регистрации на учебные дисциплины, обучающийся может выбрать освоение только основной ОП (Major) или основной ОП (Major) и дополнительной ОП (Minor).

2.18 Поступающий и обучающийся имеют право выбора ОП в рамках области образования и направления подготовки магистратуры/докторантуры.

2.19 Выбор ОП поступающими возможен в рамках профориентационной деятельности и работы приемной комиссии Организации образования, знакомства с реестром ОП, размещенным на сайте Национального Центра развития высшего образования МНВО РК.

2.20 Выбор ОП магистрантом/докторантом также возможен в период процедуры восстановления и перевода.

2.21 Выбрав ОП, магистрант/докторант подаёт заявление о восстановлении или переводе.

2.22 Магистрант/докторант самостоятельно формирует индивидуальную траекторию обучения на основании типового учебного плана (ООД) по образовательной программе и Каталога элективных дисциплин (модулей). Магистрант/докторант выбирает требуемое количество обязательных, вузовских и элективных дисциплин (модулей), которые отражаются в индивидуальном учебном плане (ИУП).

2.23 Максимальное количество академических кредитов, включаемое в ИУП

АО «Казахский университет международных отношений и мировых языков имени Абылай хана»	Дата: 29.08.2025	Версия 11
Академическая политика. Раздел II. Послевузовское образование	АП 10-2025	Страница 19 из 130

магистранта/докторанта, должно соответствовать количеству кредитов, установленному ГОСО на учебный год.

2.24 Информация о дисциплинах, включая их краткое описание, содержится в каталоге дисциплин (модулей), который доводится до сведения магистранта/докторанта выпускающими кафедрами и эдвайзерами/тьюторами, а также, размещается на образовательном портале Организации образования.

2.25 Выбор дисциплин (модулей) должен осуществляться с обязательным учетом последовательности изучения дисциплин. Обучающийся не может быть зарегистрирован на дисциплину, если в предыдущем семестре он не освоил пререквизиты к данной дисциплине.

2.26 Сформированный индивидуальный учебный план (ИУП) в 3-х экземплярах подписывается обучающимся и предоставляется ведущему специалисту УПО для согласования. Ведущий специалист УПО, при отсутствии замечаний, подписывает ИУП, согласовывает его в Офисе Регистратора, и после его подписания, передает ИУП для утверждения начальнику УПО.

После утверждения ИУП начальником УПО один экземпляр остается у обучающегося, второй экземпляр передается в Офис Регистратора для приобщения в личное дело обучающегося, а третий хранится в УПО и служит основой для осуществления контроля выполнения обучающимся учебного плана.

2.27 На основании ИУП обучающихся кафедрами разрабатываются рабочие учебные планы, утверждаемые на Ученом совете Организации образования.

2.28 Учебные занятия по каждой дисциплине (модулю) и формирование расписания осуществляются на основании регистрации обучающихся на дисциплину (модуль). Обучающийся должен зарегистрироваться на определенное количество академических кредитов, предусмотренное КЭД.

3 Политика приема на образовательные программы послевузовского образования

3.1 Прием магистрантов, докторантов в Организацию образования осуществляется посредством размещения государственного образовательного заказа на подготовку кадров по научно-педагогическому и профильному направлениям, а также, оплаты обучения за счет внебюджетных и собственных средств обучающегося.

3.2 Прием лиц в магистратуру, докторантуру, в том числе по целевой подготовке, осуществляется Организацией образования на конкурсной основе по результатам комплексного тестирования (далее-КТ) или вступительных экзаменов.

Прием иностранцев в магистратуру, докторантуру осуществляется на платной основе. Получение иностранцами на конкурсной основе в соответствии с государственным образовательным заказом бесплатного послевузовского образования определяется международными договорами Республики Казахстан, за исключением стипендиальной программы по программам магистратуры.

Прием лиц, отслуживших срочную воинскую службу, в профильную магистратуру на платной основе в течение трех лет после прохождения срочной воинской службы осуществляется без вступительных экзаменов, по результатам собеседования, проводимого приемной комиссией Организации образования в течение календарного года. При этом, зачисление граждан, отслуживших срочную воинскую службу, осуществляется в соответствии с академическим календарем за 5 (пять) дней до начала следующего академического периода.

3.3 Для приема документов и организации проведения вступительных экзаменов в Организации образования создается приемная комиссия, состоящая из нечетного количества

АО «Казахский университет международных отношений и мировых языков имени Абылай хана»	Дата: 29.08.2025	Версия 11
Академическая политика. Раздел II. Послевузовское образование	АП 10-2025	Страница 20 из 130

членов. Председателем приемной комиссии является руководитель Организации образования или лицо, исполняющее его обязанности.

3.4 Состав и функции приемной комиссии утверждается приказом руководителя Организации образования или лицом, исполняющим его обязанности.

3.5 Приказом руководителя Организации образования или лица, исполняющего его обязанности, назначается ответственный секретарь приемной комиссии.

3.6 Для поступающих в магистратуру приемная комиссия осуществляет:

1) консультирование поступающих по вопросам выбираемой группы образовательных программ послевузовского образования, ознакомление с процедурой КТ и/или вступительного (творческого) экзамена;

2) организацию проведения вступительного экзамена по арабскому языку и (или) творческого экзамена по группам образовательных программ.

3.7 Для поступающих в докторантуру приемная комиссия осуществляет:

1) консультирование поступающих по вопросам выбираемой группы образовательных программ послевузовского образования, ознакомление с процедурой вступительного экзамена;

2) организацию приема и проверки документов, поступающих;

3) организацию проведения вступительного экзамена по группам образовательных программ.

3.8 На образовательные программы магистратуры Организации образования принимаются лица, освоившие образовательные программы высшего образования.

3.9 На образовательные программы докторантуры Организации образования принимаются лица, имеющие степень «магистр» и стаж работы не менее 9 (девяти) месяцев.

3.10 Зачисление в магистратуру и докторантуру проводится в следующие сроки:

1) с 15 до 28 августа календарного года;

2) с 26 декабря до 10 января календарного года.

3.11 Прием заявлений, поступающих в магистратуру Организации образования, проводится приемной комиссией или через информационную систему НЦТ в соответствии со сроками, установленными Типовыми правилами приема на обучение в организации образования, реализующие образовательные программы высшего и послевузовского образования (далее - Типовые правила приема). Информация о сроках приёма документов размещается на официальном сайте Организации образования.

3.12 Комплексное тестирование для лиц, поступающих в магистратуру Организации образования, проводится в соответствии со сроками, установленными Типовыми правилами приема.

3.13 Прием заявлений от лиц, поступающих в магистратуру для сдачи комплексного тестирования (КТ) проводится через информационную систему Национального центра тестирования

1) с 01 июня по 8 июля текущего года.

2) с 28 октября по 10 ноября текущего календарного года

Лицам, имеющим международные сертификаты, подтверждающие владение иностранным языком IELTS (International English Language Tests System (Интернашнал Инглиш Лангудж Тестс Систем), TOEFL IBT (Test of English as a Foreign Language Internet-based test (Тест ов Инглиш аз а Форин Лангудж Интернет бейзид тест), DSH (Deutsche Sprachprüfung fuer den Hochschulzugang (дойче шпрахпрюфун фюр дейн хохшулцуган), TestDaF-Prüfung (тестдаф-прюфун), TFI (Test de Franais International (Тест де франсэ Интернациональ), Diplome d'Etudes en Langue française (Диплом дэтюд ан Ланг франсэз), DALF (Diplome Approfondi de Langue française (Диплом Апрофонди де Ланг Франсэз), TCF (Test de connaissance du français (Тест де коннэссанс дю франсэ), и международные

АО «Казахский университет международных отношений и мировых языков имени Абылай хана»	Дата: 29.08.2025	Версия 11
Академическая политика. Раздел II. Послевузовское образование	АП 10-2025	Страница 21 из 130

сертификаты о сдаче стандартизированного теста GRE (Graduate Record Examinations (грэдуэйт рекорд экзаменейшенс), необходимо внести данные сертификата при подаче заявления для участия в КТ в электронном формате и в конкурсе.

Перевод баллов указанных выше сертификатов осуществляется после подачи заявления для участия в конкурсе по присуждению образовательных грантов за счет средств республиканского бюджета или местного бюджета, или при зачислении в Организацию образования на платной основе.

3.14 Лица, поступающие в научно-педагогическую магистратуру, сдают КТ, включающее тест по иностранному языку (по выбору английский, немецкий, французский), тест по профилю групп образовательных программ, тест на определение готовности к обучению по выбору на казахском или русском языке.

Лица, поступающие в профильную магистратуру с казахским или русским языком обучения, сдают КТ, включающее тест по профилю групп образовательных программ по выбору на казахском или русском языке.

Лица, поступающие в профильную магистратуру с английским языком обучения, сдают КТ, включающее тест по профилю групп образовательных программ на английском языке.

Лица, поступающие в научно-педагогическую магистратуру по группам образовательных программ, требующих творческой подготовки, сдают:

1) КТ, включающее тест по иностранному языку (по выбору английский, немецкий, французский), тест на определение готовности к обучению по выбору на казахском или русском языке.

2) два творческих экзамена по профилю групп образовательных программ.

Лица, поступающие в профильную магистратуру по группам образовательных программ, требующих творческой подготовки с казахским или русским языком обучения, сдают два творческих экзамена по профилю групп образовательных программ.

Лица, поступающие в магистратуру по группам образовательных программ, требующих знания арабского языка, сдают:

1) вступительный экзамен по арабскому языку;

2) КТ, включающее тест на определение готовности к обучению, тест по профилю групп образовательных программ, по выбору на казахском или русском языке.

3.15 Проведение КТ осуществляется в соответствии с Правилами проведения комплексного тестирования, утвержденные в соответствии с законодательством Республики Казахстан.

3.16 Зачисление лиц в научно-педагогическую магистратуру на платной основе осуществляется по итогам КТ в соответствии со Шкалой 150-балльной системы оценок для КТ в магистратуру с казахским или русским языком обучения: не менее 75 баллов, при этом по иностранному языку - не менее 25 баллов, по первой профильной дисциплине - не менее 7 баллов, по второй профильной дисциплине - не менее 7 баллов, по тесту на определение готовности к обучению - не менее 7 баллов.

Зачисление лиц в профильную магистратуру с казахским или русским языком обучения на платной основе осуществляется по итогам КТ в соответствии со Шкалой 70-балльной системы оценок для комплексного тестирования в профильную магистратуру с казахским или русским языком обучения: не менее 30 баллов, при этом по профилю группы образовательных программ: по первой профильной дисциплине - не менее 7 баллов, по второй профильной дисциплине - не менее 7 баллов.

Зачисление лиц в профильную магистратуру с английским языком обучения на платной основе осуществляется по итогам КТ в соответствии со Шкалой 70-балльной системы оценок для комплексного тестирования в профильную магистратуру с английским языком обучения: не менее 30 баллов, при этом по профилю группы образовательных программ: по первой

АО «Казахский университет международных отношений и мировых языков имени Абылай хана»	Дата: 29.08.2025	Версия 11
Академическая политика. Раздел II. Послевузовское образование	АП 10-2025	Страница 22 из 130

профильной дисциплине - не менее 7 баллов, по второй профильной дисциплине - не менее 7 баллов.

Лица, имеющие не менее пяти лет стажа на руководящей должности в соответствии с реестром должностей политических и административных государственных служащих, реестром должностей гражданских служащих соответствующих отраслей или не менее десяти лет стажа по соответствующему профилю образовательной программы профильной магистратуры зачисляются на платной основе по результатам собеседования, проводимого приемными комиссиями ОВПО.

Зачисление лиц в магистратуру по группам образовательных программ, требующих творческой подготовки на платной основе, осуществляется по итогам КТ и творческих экзаменов по профилю группы образовательных программ: не менее 75 баллов, при этом по иностранному языку - не менее 25 баллов, по тесту на определение готовности к обучению - не менее 7 баллов и по творческим экзаменам - не менее 7 баллов по каждому творческому экзамену. По каждому творческому экзамену максимальное количество баллов должно составлять 35.

Зачисление лиц в магистратуру по группам образовательных программ, требующих знания арабского языка на платной основе, осуществляется по итогам вступительного экзамена по арабскому языку и КТ согласно приложению 7: не менее 75 баллов, при этом по арабскому языку - не менее 25 баллов, по профилю группы образовательных программ: по первой профильной дисциплине - не менее 7 баллов, по второй профильной дисциплине - не менее 7 баллов, по тесту на определение готовности к обучению - не менее 7 баллов.

Лица, поступающие в магистратуру, зачисляются в Организацию образования при условии прохождения ими проходного порогового балла, установленного Организацией образования.

3.17 Вступительный экзамен по арабскому языку проводится Организацией образования в письменной форме.

На период проведения вступительного экзамена по арабскому языку в Организации образования создается экзаменационная комиссия.

Состав экзаменационной комиссии формируется из числа профессорско-преподавательского состава Организации образования, имеющих ученую степень доктора или кандидата наук, или степень доктора философии (PhD) по соответствующему профилю и утверждается приказом руководителя Организации образования или лицом, исполняющим его обязанности с избранием председателя комиссий из числа членов комиссии.

В состав экзаменационной комиссии не входят члены апелляционной комиссии.

Программы проведения вступительного экзамена по арабскому языку разрабатываются Организацией образования и утверждаются председателем приемной комиссии Организации образования.

Расписание экзамена по арабскому языку (дата, время и место проведения, консультации) утверждается председателем приемной комиссии и доводится до сведения поступающих до начала приема документов.

Вступительный экзамен по арабскому языку проводится в аудиториях (помещениях), оснащенных видео и (или) аудио записью. Видеозапись или аудиозапись вступительного экзамена по арабскому языку хранится до 1 сентября текущего года, а затем уничтожается по акту в присутствии Председателя приемной комиссии, ответственного секретаря и не менее трех членов приемной комиссии. Форма акта уничтожения видеоматериалов или аудиоматериалов определяется приемной комиссией.

Итоги проведения экзамена по арабскому языку оформляются ведомостью оценок и протоколом комиссии в произвольной форме, которые передаются ответственному секретарю

АО «Казахский университет международных отношений и мировых языков имени Абылай хана»	Дата: 29.08.2025	Версия 11
Академическая политика. Раздел II. Послевузовское образование	АП 10-2025	Страница 23 из 130

приемной комиссии (его заместителю) для объявления результатов. Протокол комиссии подписывается председателем и всеми присутствующими членами комиссии.

Ответственный секретарь, в течение 3 (трех) календарных дней после завершения экзамена по арабскому языку представляют в уполномоченный орган в области науки и высшего образования итоговый отчет по организации и проведению экзамена по арабскому языку в произвольной форме, а также, копии приказов об итогах экзамена.

По результатам вступительного экзамена по арабскому языку приемная комиссия выдает поступающему выписку из ведомости для поступления в ОВПО на платной основе независимо от места сдачи экзамена по арабскому языку.

3.18 Результаты КТ, вступительных, а также, творческих экзаменов объявляются в день их проведения.

3.19 Лица, поступающие в магистратуру, по желанию освобождаются от блока иностранного языка, при наличии международного сертификата, подтверждающего владение иностранным языком в соответствии с общеевропейскими компетенциями (стандартами) владения иностранным языком, в соответствии со шкалой перевода баллов, согласно Типовым правилам приема, по следующим языкам:

английский язык:

- IELTS Academic (International English Language Testing System Academic);
- TOEFL IBT (Test of English as a Foreign Language Internet-based test);

немецкий язык:

- DSH (Deutsche Sprachprüfung fuer den Hochschulzugang),
- TestDaF-Prüfung;

французский язык:

- TFI (Test de Franzais International™),
- DELF (Diplome d' Etudes en Langue franzaise),
- DALF (Diplome Approfondi de Langue franzaise),
- TCF (Test de connaissance du franzaais).

3.20 Лица, поступающие в магистратуру на группы образовательных программ областей образования «Педагогические науки», «Гуманитарные науки», «Социальные науки» по желанию освобождаются от блока иностранного языка и теста на определение готовности к обучению КТ в научно-педагогическую магистратуру с казахским или русским языком обучения при наличии международного сертификата о сдаче стандартизированного теста GRE (Graduate Record Examinations), в соответствии со шкалой перевода баллов, согласно Типовых правил приема.

3.21 При подаче документов для участия в конкурсе на присуждение образовательного гранта, а также, при зачислении в Организацию образования подлинность и срок действия представляемых сертификатов проверяются приемной комиссией Организации образования.

3.22 Для участия в конкурсе на присуждение образовательного гранта в магистратуру поступающие в заявлении указывают одну группу образовательных программ и до 3-х (трех) ОВПО.

3.23 Прием заявлений в докторантуру Организации образования и вступительные экзамены проводятся в соответствии со сроками, установленными Типовыми правилами приема.

Прием заявлений (в произвольной форме) для лиц, претендующих на обучение по государственному образовательному заказу в рамках целевой подготовки по группам образовательных программ докторантуры, осуществляется в Организации образования.

3.24 Лица, поступающие на обучение в докторантуру Организации образования, предоставляют международные сертификаты, подтверждающие владение иностранным языком в соответствии с общеевропейскими компетенциями (стандартами) владения

АО «Казахский университет международных отношений и мировых языков имени Абылай хана»	Дата: 29.08.2025	Версия 11
Академическая политика. Раздел II. Послевузовское образование	АП 10-2025	Страница 24 из 130

иностранным языком:

английский язык:

- IELTS Academic (International English Language Testing System Academic) пороговый балл - не менее 5.0;
- TOEFL IBT (Test of English as a Foreign Language Internet-based test), пороговый балл - не менее 35;
- TOEFL ITP (Test of English as a Foreign Language Institutional Testing Programm), пороговый балл - не менее 417;
- TOEIC (Test of English for International Communication (Тест ов Инглиш фо Интернейшнал комуникэйшн)), пороговый балл - не менее 550;
- Duolingo English Test (Дуолинго Инглиш тест), пороговый балл - не менее 80;

немецкий язык:

- Deutsche Sprachprüfung fuer den Hochschulzugang (DSH, Niveau B1/ не ниже уровня B1),
- TestDaF-Prüfung (Niveau B1/ не ниже уровня B1);

французский язык:

- TFI (Test de Franzais International™) - не ниже уровня B1 по секциям чтения и аудирования), DELF (Diplome d'Etudes en Langue franzaise) - не ниже уровня B1,
- DALF (Diplome Approfondi de Langue franzaise) - не ниже уровня B1,
- TCF (Test de connaissance du franzaise) - не ниже уровня B1.

Подлинность и срок действия представляемых сертификатов проверяются приемной комиссией Организации образования.

Лица, имеющие сертификат (TOEFL ITP (Test of English as a Foreign Language Institutional Testing Programm) сдают дополнительное тестирование до начала вступительного экзамена в докторантуру.

Количество тестовых заданий дополнительного тестирования составляет 100 вопросов. Максимальное количество баллов составляет 100 баллов.

Дата, время и место сдачи дополнительного тестирования доводятся до сведения поступающих через их личный кабинет. Дополнительное тестирование оценивается в форме - «допуск» или «недопуск». Для получения оценки «допуск» необходимо набрать не менее 75 баллов. Дополнительное тестирование проводится НЦТ в организациях, определенных уполномоченным органом в области науки и высшего образования. Результаты дополнительного тестирования отображаются на экране компьютера после завершения дополнительного тестирования. По результатам дополнительного тестирования выдается электронный сертификат, который публикуется и подтверждается на сайте НЦТ и направляется в личный кабинет поступающего.

Сертификат дополнительного тестирования, проведенного в период **с 4 по 20 августа**, действителен **до 1 декабря** текущего календарного года.

Сертификат дополнительного тестирования, проведенного в период **с 18 ноября по 11 декабря**, действителен **до 1 марта** следующего календарного года.

3.25 Лица, завершившие зарубежные ОВПО в странах, государственным или официальным языком которых является английский и имеющих специализированную аккредитацию зарубежных аккредитационных органов, включенных в реестры и ассоциации аккредитационных органов государств - членов Организации экономического сотрудничества и развития (ОЭСР), в течение 5 (пяти) лет не предоставляют международные сертификаты, подтверждающие владение иностранным языком в соответствии с общеевропейскими компетенциями (стандартами) владения иностранным языком.

3.26 На период проведения вступительных экзаменов в докторантуру в Организации образования приказом руководителя Организации образования или лица его замещающего

АО «Казахский университет международных отношений и мировых языков имени Абылай хана»	Дата: 29.08.2025	Версия 11
Академическая политика. Раздел II. Послевузовское образование	АП 10-2025	Страница 25 из 130

создаются экзаменационные комиссии по группам образовательных программ с указанием их председателей. Допускается создание одной экзаменационной комиссии по родственным направлениям подготовки кадров.

3.27 Экзаменационные комиссии по группам образовательных программ формируются из числа ППС Организации образования, сотрудников, имеющих ученую степень доктора или кандидата наук или степень доктора философии (PhD) по соответствующему профилю. В состав экзаменационной комиссии не входят члены апелляционной комиссии.

3.28 Состав экзаменационных комиссий с указанием их председателей утверждается приказом руководителя Организации образования или лица его замещающего и направляется в уполномоченный орган в области науки и высшего образования.

3.29 Вступительные экзамены по группам образовательных программ докторантуры проводятся в бумажном или компьютерном формате. Вступительный экзамен в бумажном формате по группам образовательных программ докторантуры самостоятельно Организацией образования. При этом, поступающий сдает вступительный экзамен по группе образовательных программ докторантуры только в Организации образования при намерении поступить в докторантуру Организации образования.

Вступительный экзамен в компьютерном формате по группам образовательных программ докторантуры проводится в организациях, определенных уполномоченным органом в области науки и высшего образования. Информация о формате вступительного экзамена при поступлении в докторантуру доступна на сайте <https://testcenter.kz/ru/postupayushchim-v-doktoranturu/format-vstupitelnogo-ekzamena-dlya-postupleniya-v-doktoranturu/>.

3.30 Вступительный экзамен в докторантуру состоит из:

- собеседования с лицом, поступающим на Вступительный экзамен в докторантуру по программе докторов философии (PhD) состоит из следующих блоков:

- 1) собеседование с поступающим, проводимое экзаменационной комиссией Организации образования;
- 2) написание эссе;
- 3) ответы на экзаменационные вопросы по профилю группы образовательной программы.

Итоговая оценка в докторантуру по программе докторов философии (PhD) представляет собой совокупность баллов, полученных путем суммирования результатов оценивания эссе, ответа на экзаменационные вопросы по профилю группы образовательной программы и собеседования в соответствии с приложением 9 настоящих Правил.

На вступительный экзамен в докторантуру по программе докторов философии (PhD) отводится 3 часа 30 минут (210 минут), из них:

- на собеседование - 20 минут;
- на написание эссе и ответов на экзаменационные вопросы по профилю группы образовательной программы - 190 минут (3 часа 10 минут).

Вступительный экзамен в докторантуру по программе докторов по профилю состоит из блоков собеседования и экзаменационных вопросов по профилю группы образовательной программы.

Итоговая оценка в докторантуру по программе докторов по профилю представляет собой совокупность баллов, полученных путем суммирования результатов оценивания собеседования, ответов на экзаменационные вопросы по профилю группы образовательной программы и наличия рекомендательного письма от предприятий и организаций в соответствии с Типовыми правилами приема.

На вступительный экзамен в докторантуру по программе докторов по профилю отводится 2 часа 30 минут (150 минут). При этом, лицам с инвалидностью с нарушениями

АО «Казахский университет международных отношений и мировых языков имени Абылай хана»	Дата: 29.08.2025	Версия 11
Академическая политика. Раздел II. Послевузовское образование	АП 10-2025	Страница 26 из 130

зрения, слуха, функций опорно-двигательного аппарата при предъявлении документа об установлении инвалидности, предоставляется дополнительное время до 30 минут.

3.31 Собеседование для лиц, поступающих в докторантуру осуществляется Организацией образования самостоятельно до прохождения вступительных экзаменов по блокам «Написание эссе» и «Ответы на экзаменационные вопросы по профилю группы образовательных программ».

Собеседование направлено на оценку профессиональных и личных качеств поступающего, потенциала для проведения научно-исследовательской или экспериментально-исследовательской работы.

Собеседование проводится в дистанционной форме с обязательным использованием видеосвязи. Видеозапись хранится в архиве не менее трех лет.

Собеседование оформляется протоколом, который подписывается председателем, членами и секретарем экзаменационной комиссии.

В случае неявки поступающего на собеседование выставляется 0 баллов, и оформляется протокол, подписываемый председателем, членами и секретарем экзаменационной комиссии.

Результат собеседования отражается в личном кабинете в формате «допуск»/«недопуск».

3.32 Экзаменационные комиссии Организации образования проверяют работы по индивидуальному коду поступающего и направляют результаты рассмотрения через информационную систему в НИЦТ для дальнейшего опубликования результатов.

3.33 Лица, поступающие на группы образовательных программ областей образования «Педагогические науки», а также направлений подготовки кадров «Гуманитарные науки», «Социальные науки» сдают блок по экзаменационным вопросам по профилю группы образовательных программ, и освобождаются от написания эссе при наличии международного сертификата о сдаче стандартизированного теста Graduate Record Examinations (грэдзуйт рекорд экзаменейшен) GRE в соответствии со шкалой перевода баллов.

Лицам, имеющим международный сертификат о сдаче стандартизированного теста GRE необходимо внести данные при подаче заявления для участия во вступительном экзамене и в конкурсе.

Перевод баллов сертификата в баллы написания эссе осуществляется при подаче заявления для участия в конкурсе на присуждение государственного образовательного гранта и при зачислении в Организацию образования на платной основе.

Подлинность и срок действия представляемых сертификатов проверяются приемной комиссией Организации образования.

3.34 Организация образования за двадцать календарных дней до проведения вступительных экзаменов направляет в МНВО РК график проведения вступительных экзаменов по группам образовательных программ докторантуры, магистратуры.

3.35 Для рассмотрения заявлений лиц, не согласных с результатами собеседования в Организации образования создаются апелляционные комиссии. Состав апелляционных комиссий утверждается приказом председателя приемной комиссии.

3.36 Для рассмотрения заявлений лиц, не согласных с результатами вступительного экзамена в докторантуру создается Республиканская комиссия по рассмотрению апелляций при МНВО РК. Председатель и состав Республиканской апелляционной комиссии, утверждаются приказом МНВО РК.

3.37 Апелляционная комиссия принимает и рассматривает заявления от лиц, поступающих в докторантуру по содержанию экзаменационных материалов и техническим причинам. Апелляционная комиссия и/или республиканская апелляционная комиссия принимают решение по заявлению лица, апеллирующего результаты вступительного экзамена.

АО «Казахский университет международных отношений и мировых языков имени Абылай хана»	Дата: 29.08.2025	Версия 11
Академическая политика. Раздел II. Послевузовское образование	АП 10-2025	Страница 27 из 130

3.38 Заявления на апелляцию вступительного экзамена в докторантуру в компьютерном формате принимаются на следующий день с 13:00 до 13:40 часов после объявления результатов, на базе организации, определяемой уполномоченным органом в области науки и высшего образования.

3.39 Решения апелляционными комиссиями принимаются большинством голосов от общего числа членов комиссии. В случае равенства голосов, голос председателя комиссии является решающим. Работа апелляционных комиссий оформляется протоколом, подписанным председателем и всеми членами комиссии.

3.40 Для зачисления в Организацию образования, поступающий в магистратуру или докторантуру подает в приемную комиссию пакет документов, предусмотренных Типовыми правилами приема.

3.41 Документы на иностранном языке предоставляются с нотариально засвидетельствованным переводом на казахский или русский язык.

3.42 Документы об образовании, выданные зарубежными организациями образования, проходят процедуру признания документов об образовании в установленном законодательством порядке Республики Казахстан после зачисления лиц в течение 1 (первого) академического периода обучения.

3.43 Зачисление лиц в докторантуру на платной основе осуществляется на основе международного сертификата, подтверждающего владение иностранным языком в соответствии с общеевропейскими компетенциями (стандартами) владения иностранным языком и по итогам вступительного экзамена по профилю группы образовательных программ докторантуры и набравших не менее 75 баллов из возможных 100 баллов.

3.44 На обучение в докторантуре по государственному образовательному заказу на конкурсной основе зачисляются лица, набравшие по вступительному экзамену, не менее 75 баллов.

3.45 В случае одинаковых показателей конкурсных баллов, преимущество при зачислении в докторантуру по программе докторов философии (PhD) получают лица, имеющие наиболее высокую оценку вступительного экзамена по профилю группы образовательной программы. Затем учитываются баллы за эссе, научные достижения, соответствующие профилю образовательной программы: научные публикации, в том числе в рейтинговых научных изданиях, входящих в 1, 2 квартиль по данным Journal Citation Reports базы данных Web of science компании Clarivate Analytics за последние 3 календарных года; свидетельства о научных разработках; сертификаты о присуждении научных стипендий, грантов; грамоты/дипломы за участие в научных конференциях и конкурсах.

3.46 Неосвоенные места по государственному образовательному заказу в докторантуру, в том числе целевые, возвращаются в уполномоченные органы в области науки и высшего образования, здравоохранения, культуры и спорта в виде заявки для дальнейшего перераспределения между ОВПО в разрезе групп образовательных программ послевузовского образования до 15 октября календарного года.

3.47 Организация образования представляет в уполномоченные органы в области науки и высшего образования в течение 10 (десяти) календарных дней итоговый отчет по организации и проведению приема, а также копии приказов о зачислении по образовательным программам послевузовского образования по государственному образовательному заказу.

4 Организация итогового контроля на послевузовском образовании

4.1 Продолжительность экзаменационных сессий и количество экзаменов определяется в соответствии с утвержденным рабочим учебным планом (РУП) образовательных программ и Академическим календарем. Ответственность за организацию и

АО «Казахский университет международных отношений и мировых языков имени Абылай хана»	Дата: 29.08.2025	Версия 11
Академическая политика. Раздел II. Послевузовское образование	АП 10-2025	Страница 28 из 130

проведение Экзаменационной сессии возлагается на начальника Управления послевузовского образования (далее - УПО), Учебное управление (далее - УУ), Нормативно-контрольное управление (далее - НКУ).

4.2 Форма и порядок проведения экзамена устанавливается Академическим Советом по образовательным программам (далее - АСОП) не позднее месячного срока после начала Академического периода.

4.3 Итоговый контроль (практико-ориентированный экзамен) проводится в форме защиты проектов.

4.4 Преподаватель по соответствующей дисциплине разрабатывает методические рекомендации, регламентирующие порядок организации и проведения практико-ориентированного экзамена в форме защиты проектов. Проведение текущего экзамена в форме защиты проектов является видом научно-исследовательской работы, направленной на подготовку к защите магистерской и докторской диссертации и различными практикам (научно-исследовательской, научно-педагогической и другими). Текущий экзамен в проектной форме состоит из тематических проектов по специальной дисциплине и определяется индивидуальными планами магистрантов и докторантов, а также программами дисциплин учебного плана с ориентацией на современные исследования актуальных проблем, разрабатываемых выпускающими кафедрами и НИПШ Организации образования с учетом темы магистерской/докторской диссертации.

4.5 Текущий проектный экзамен проводится в устной форме в виде публичной защиты.

4.6 Выполнение проекта предполагает следующие этапы:

Проект. Теоретическая часть.

Этап 1. Определение темы проекта, связанной с темой научного исследования магистранта/докторанта. Обоснование актуальности и научной новизны выбранной темы.

Этап 2. Определение цели и задач проекта, его объекта и предмета. Формулирование гипотезы исследования.

Этап 3. Определение методов исследования. На основе изученной научной литературы осуществление описания основных методов, которые будут использованы в проекте.

Этап 4. Составление библиографии по теме проекта. Список научной литературы должен включать труды как отечественных, так и зарубежных ученых по теме проекта и смежных с ней проблем.

Этап 5. На основе изучения и анализа научной литературы, определение и уточнение базовых понятий, связанных с темой. Формирование научного аппарата проекта.

Этап 6. Изучение и обобщение отечественного и зарубежного теоретического опыта в области исследования. Обзор научной литературы по теме исследования.

Этап 7. Определение теоретических основ исследования. Формулировка концепции, которая представляется магистранту/докторанту наиболее верной и соответствующей его исследованию и точке зрения. Аргументация в пользу выбранной позиции.

1 рубежный контроль – публичная защита теоретической части проекта.

Проект. Практическая часть.

Этап 1. Определение критериев отбора фактического материала. Сбор фактического материала. Формирование базы эмпирических данных, необходимых для выполнения проекта.

Этап 2. Классификация собранного фактического материала. Магистранту/докторанту необходимо обратить внимание на классификационные признаки. Описание фактического материала в соответствии с ними.

Этап 3. Комплексный анализ фактического материала в соответствии с выбранной научной концепцией. Следует использовать необходимые методы исследования.

АО «Казахский университет международных отношений и мировых языков имени Абылай хана»	Дата: 29.08.2025	Версия 11
Академическая политика. Раздел II. Послевузовское образование	АП 10-2025	Страница 29 из 130

Этап 4. Обобщение результатов проведенного исследования. Формулирование выводов. Выводы должны соответствовать цели и задачам исследования.

Этап 5. Подтверждение или опровержение адекватности и релевантности, выдвинутой ранее гипотезы. Предоставление доказательств.

Этап 6. На основе проведенного исследования, полученных результатов и выводов разработка прикладных материалов. Прикладная продукция может быть представлена в виде учебно-методической продукции, статьи, разработки уроков, методических материалов, методических рекомендаций, аналитического отчета и др.

Этап 7. Подготовка презентации Проекта. Презентация должна включать основные этапы исследования и его теоретические и практические результаты.

Этап 8. Защита проекта.

2 рубежный контроль – публичная защита практической части проекта.

Экзамен – публичная защита завершеного проекта с прикладной продукцией.

Текст теоретической части проекта в обязательном порядке проверяется в специализированной системе, с целью анализа текстовых документов с целью выявления заимствований, оценки оригинальности и поиска источников совпадений в интернете и базах данных. Оригинальность работы должна быть не менее 88%.

4.7 При наличии уважительной причины неявки на экзамен (по болезни, семейным обстоятельствам: регистрация брака, рождение ребенка, смерти близких родственников, супруга (супруги) и (или) их полнородных братьев и сестер, родителей (родителей), детей, дедушек, бабушек, внуков), подтвержденной документами, распоряжением начальника УПО устанавливается индивидуальный график сдачи экзамена.

4.8 При отсутствии уважительной причины, в том числе, не допуск по причине финансовой задолженности, неявка на экзамен приравнивается оценке «неудовлетворительно».

5 Политика организации и проведения практики

5.1 Политика исследовательской практики докторантов и магистрантов

Исследовательская практика является обязательной частью образовательной программы докторантуры и магистратуры. Исследовательская практика проводится в отдельный период в цикле профилирующих дисциплин по месту выполнения диссертации обучающихся согласно академическому календарю.

Цели исследовательской практики:

Исследовательская практика проводится с целью ознакомления с новейшими теоретическими, методологическими и технологическими достижениями отечественной и зарубежной науки, современными методами научных исследований, обработки и интерпретации экспериментальных данных.

Задачи исследовательской практики:

- формирование и развитие профессиональных знаний в сфере избранной образовательной программы, закрепление полученных теоретических знаний по дисциплинам направления и специальным дисциплинам образовательных программ;
- овладение необходимыми профессиональными компетенциями по избранному направлению специализированной подготовки;
- сбор фактического материала для подготовки диссертации.

5.1.1 Содержание практики

Содержание исследовательской практики определяется темой диссертационного исследования. Исследовательская практика осуществляется в форме проведения

АО «Казахский университет международных отношений и мировых языков имени Абылай хана»	Дата: 29.08.2025	Версия 11
Академическая политика. Раздел II. Послевузовское образование	АП 10-2025	Страница 30 из 130

исследовательского проекта, выполняемого обучающимися в рамках утвержденной темы диссертации с учетом интересов и возможностей подразделений, в которых она проводится.

Работа обучающихся в период практики организуется в соответствии с логикой работы над диссертацией, и планом выполнения диссертации на момент прохождения исследовательской практики:

- выбор темы, определение проблемы, объекта и предмета исследования; формулирование цели и задач исследования;
- теоретический анализ литературы и исследований по проблеме, подбор необходимых источников по теме (патентные материалы, научные отчеты, техническую документацию и др.);
- составление библиографии;
- формулирование рабочей гипотезы;
- выбор базы проведения исследования; определение комплекса методов исследования;
- проведение констатирующего эксперимента;
- анализ экспериментальных данных;
- оформление результатов исследования.

Практиканты работают с первоисточниками, монографиями, авторефератами и диссертационными исследованиями, консультируются с научным руководителем и преподавателями.

Ожидаемые результаты от научно-исследовательской практики следующие:

- знание основных положений методологии научного исследования и умение применить их при работе над выбранной темой диссертации;
- умение использовать современные методы сбора, анализа и обработки научной информации;
- умение изложить научные знания по проблеме исследования в виде отчетов, публикаций докладов.

5.1.2 Руководство исследовательской практикой

Выбор места исследовательской практики и содержания работ определяется необходимостью ознакомления практикантов с деятельностью научных учреждений, осуществляющих работы и проводящих исследования по направлению избранной образовательной программы.

Местом проведения исследовательской практики являются НИИ, исследовательские центры, экспертные организации, НИПЛ Организации образования и др.

Учебно-методическое руководство исследовательской практикой осуществляется выпускающей кафедрой.

Преподаватели, назначенные кафедрой, осуществляют руководство практикой обучающихся на рабочих местах, проводят консультации по вопросам организации и проведения практики. Преподаватели, ответственные за прохождение исследовательской практикой, обязаны посетить и провести контроль посещаемости баз практики. При этом необходимо обратить внимание на соблюдение индивидуального плана прохождения практики. В необходимых случаях преподаватели кафедры должны оказывать методическую помощь по сбору и обобщению материала или выполнения диссертации.

Руководитель исследовательской практики в соответствии с настоящей Академической политикой, должен помочь составить для каждого практиканта план прохождения практики. В плане следует предусмотреть постановку и решение основных задач диссертации.

В обязанности руководителя кроме того входят:

- проведение установочной конференции с обучающимися, где руководитель

АО «Казахский университет международных отношений и мировых языков имени Абылай хана»	Дата: 29.08.2025	Версия 11
Академическая политика. Раздел II. Послевузовское образование	АП 10-2025	Страница 31 из 130

ознакомливает со сроками, с целью и задачами исследовательской практики, сроком сдачи отчета по практике, программой исследовательской практики, перечнем основных документов.

- контроль за прохождением исследовательской практики в соответствии с утвержденной программой и в установленные графиком сроки, а также с учетом темы диссертации;
- контроль за соблюдением практикантами исследовательской дисциплины;
- предоставление практикантам возможности пользоваться имеющейся литературой, документацией и техникой;
- по окончании практики проведение с обучающимися итоговой конференции, прием отчетов и других форм контроля, с целью выявления степени усвоения полученных практических навыков.

Руководителем с места практики могут быть ученые по профилю или практики соответствующего научного направления.

В обязанности общего руководителя входят:

- помощь в разработке и составлении плана исследовательской практики;
- организация исследовательской практики, согласно плану прохождения практики;
- обеспечение практикантов рабочими местами и создание необходимых условий для успешного прохождения практики;
- организация и проведение научных консультаций по вопросам практики и диссертационного исследования;
- составление отзыва на практиканта.

В отзыве отмечается трудовая дисциплина практиканта, его отношение к своим обязанностям, степень выполнения программы исследовательской практики, профессиональная этика, квалификационная характеристика.

Научный руководитель:

- согласовывает программу научно-исследовательской практики и тему исследовательского проекта с руководителем практики;
- проводит необходимые организационные мероприятия по выполнению программы практики;
- определяет общую схему выполнения исследования, график проведения практики, режим работы практиканта и осуществляет систематический контроль за ходом практики и работы практикантов;
- оказывает помощь практикантам по всем вопросам, связанным с прохождением практики и оформлением отчета.
- осуществляет постановку задач по самостоятельной работе практикантов в период практики с выдачей индивидуального задания по сбору необходимых материалов для написания диссертации, оказывает соответствующую консультационную помощь;
- дает рекомендации по изучению специальной литературы и методов исследования.

5.1.3 Обязанности практикантов

Магистранты и докторанты при прохождении исследовательской практики обязаны строго соблюдать трудовую дисциплину и правила внутреннего распорядка. На время практики устанавливается рабочий день в соответствии с графиком работы.

Практикант в процессе прохождения практики должен:

- работать с эмпирической базой исследования в соответствии с выбранной темой диссертации (составление программы и плана эмпирического исследования, постановка и формулировка задач эмпирического исследования, определение объекта эмпирического

АО «Казахский университет международных отношений и мировых языков имени Абылай хана»	Дата: 29.08.2025	Версия 11
Академическая политика. Раздел II. Послевузовское образование	АП 10-2025	Страница 32 из 130

исследования, выбор методики эмпирического исследования, изучение методов сбора и анализа эмпирических данных);

- провести статистические и социологические исследования, связанные с темой диссертации;
- освоить методику анкетирования и интервьюирования (составление анкеты, опрос, анализ и обобщение результатов);
- освоить методику наблюдения, эксперимента и моделирования;
- подготовить аргументации для проведения научной дискуссии, в том числе публичной;
- изучить справочно-библиографические системы, способы поиска информации;
- приобрести навыки работы с библиографическими справочниками, составить научно-библиографические списки, использовать библиографическое описание в научных работах;
- работать с электронными базами данных отечественных и зарубежных библиотечных фондов;
- работать цифровыми ресурсами и владеть цифровой технологией научных исследований;
- обобщить и подготовить результаты научно-исследовательской деятельности магистранта для продолжения научных исследований в рамках системы послевузовского образования;
- подготовить аналитический отчет.

Практикант обязан:

- ежедневно вести отчет по исследовательской практике, в котором кратко отражается проделанная работа;
- нести ответственность за выполненную работу;
- приобретать навыки самостоятельной работы на рабочих местах;
- своевременно и в полном объеме выполнять индивидуальный план прохождения практики;
- принимать активное участие в общественной и научной жизни коллектива.

На практикантов, нарушивших правила внутреннего распорядка, руководство организации могут налагать соответствующие взыскания, о чем сообщается на кафедру, а также, руководству Организации образования для решения вопроса о дальнейшем пребывании магистранта в стенах учебного заведения.

Практикант, не выполнивший программу исследовательской практики, получивший отрицательный отзыв с базы практики или отрицательную оценку при защите отчета, не допускается к государственным экзаменам.

5.1.4 Подведение итогов исследовательской практики

Практика оценивается руководителем на основе аналитического отчета, составляемого магистрантом и справки из научно-исследовательской организации, в которой практикант проходил практику.

Аттестация по итогам практики проводится на основании защиты оформленного отчета и отзыва научного руководителя в комиссии, включающей научного руководителя практиканта и руководителя практики. По итогам положительной аттестации практиканту выставляется дифференцированная оценка (отлично, хорошо, удовлетворительно).

Оценка по практике приравнивается к оценкам по дисциплинам теоретического обучения и учитывается при проведении итоговой промежуточной (сессионной) аттестации обучающихся.

АО «Казахский университет международных отношений и мировых языков имени Абылай хана»	Дата: 29.08.2025	Версия 11
Академическая политика. Раздел II. Послевузовское образование	АП 10-2025	Страница 33 из 130

Практикант, не выполнивший без уважительной причины, требования программы практики или получивший неудовлетворительную оценку, отчисляется из Организации образования как имеющий академическую задолженность.

Практикант должен предоставить следующую отчетную документацию:

- утвержденный индивидуальный план исследовательской практики (Приложение А;
- аналитический отчет, составленный практикантом (Приложение Б и В). Справки из научно-исследовательской организации или кафедры, в которой практикант проходил практику. В справке должны быть указаны: полное название организации, основные направления деятельности магистранта, оценка его деятельности в период практики, печать и подпись руководителя. (Приложение Г);
- выписка из протокола итоговой конференции по защите отчета практикантов по исследовательской практике с подписью и печатью УПО (в произвольной форме);
- характеристика деятельности практиканта на месте практики (в произвольной форме);
- акт внедрения результатов исследования на месте практики желателен.

Итоги научно-исследовательской практики отражаются в подготовке и написании аналитического отчета.

Под аналитическим отчетом понимается научно-исследовательская работа по одному из аспектов проблематики темы диссертации, являющихся одновременно приоритетом научной деятельности кафедры, на которой магистрант/докторант проходит обучение, и факультета в целом. В отчете в обязательном порядке должна быть проанализирована проблема, определены основные положения разрешения данной проблемы.

Отчет по производственной практике включает следующие элементы:

- а) титульный лист;
- б) содержание;
- в) введение;
- г) основную часть;
- д) заключение;
- ж) список использованной литературы;
- з) приложения

Объем отчета должен составлять 20-30 страниц.

Требования к оформлению текста отчета по исследовательской практике представлены в Приложении В.

По итогам практики по конкретной образовательной программе проводится итоговая конференция, на которой практиканты отчитываются о полученных результатах в форме доклада, составленного на основании аналитического отчета.

Все материалы должны подшиваться в Индивидуальный план магистранта/докторанта (индивидуальная папка).

5.2 Политика о педагогической практике

5.2.1 Педагогическая практика является обязательной частью образовательной программы докторантуры и магистратуры научно-педагогического направления.

Педагогическая практика (далее - практика) в системе послевузовского образования является важным и неотъемлемым компонентом образовательных программ и представляет собой вид практической деятельности обучающихся по осуществлению образовательного и воспитательного процесса в высшей школе, включающего преподавание учебных курсов, организацию учебной деятельности студентов/магистрантов, научно-методическую работу, получение умений и навыков практической преподавательской деятельности.

Объем практики определяется в объеме 3 академических кредитов для магистрантов и 10 академических кредитов для докторантов согласно учебному плану.

АО «Казахский университет международных отношений и мировых языков имени Абылай хана»	Дата: 29.08.2025	Версия 11
Академическая политика. Раздел II. Послевузовское образование	АП 10-2025	Страница 34 из 130

Настоящая Академическая политика регламентирует порядок прохождения педагогической практики докторантами/магистрантами; определяет ее задачи, содержание, права и обязанности участников, полномочия и ответственность.

Педагогическая практика нацелена на формирование комплексной психолого-педагогической и информационно-методической готовности докторанта к научно-педагогической деятельности в Организации образования.

Педагогическая практика проводится в период теоретического обучения без отрыва от учебного процесса в объеме, установленном ГОСО.

Основной базой педагогической практики магистрантов и докторантов являются кафедры Организации образования, а также, кафедры других ОВПО, с которыми существуют договорные отношения по целевой подготовке докторантов.

Организатором педагогической практики являются выпускающие кафедры. Общее руководство и контроль прохождения практики возлагается на руководителя ОП и выпускающую кафедру.

Программа прохождения педпрактики разрабатывается руководителем практики совместно с докторантом, и утверждается начальником УПО.

По результатам прохождения педагогической практики практикант предоставляет развернутый отчет и защищает его на совместном заседании кафедры и НГС. По итогам аттестации практиканту выставляется итоговая оценка.

Продолжительность и сроки прохождения педагогической практики устанавливаются в соответствии с утвержденным академическим календарем.

5.2.2 Цели и задачи педагогической практики:

Целями прохождения педагогической практики являются:

- формирование у практикантов профессиональных компетенций, обеспечивающих готовность к педагогической деятельности в вузах, проектированию образовательного процесса в соответствии с профилем подготовки и проведению отдельных видов учебных занятий с использованием инновационных образовательных технологий;
- выработка практических умений и навыков профессионально-педагогической и учебно-методической работы в высших учебных заведениях;
- закрепление психолого-педагогических знаний в области профессиональной педагогики и приобретение навыков творческого подхода к решению научно-педагогических задач.

Основными задачами педагогической практики являются:

- развитие профессионально-педагогической ориентации практикантов;
- выработка у практикантов навыков структурирования и преобразования научного знания в учебный материал, устного и письменного изложения предметного материала;
- приобщение практикантов к реальным проблемам, решаемым в образовательном процессе учреждения высшего профессионального образования;
- изучение современных образовательных технологий, методов, приемов, технологий педагогической деятельности в высших учебных заведениях;
- овладение навыками диагностики, контроля и оценки эффективности образовательной деятельности;
- приобретение опыта педагогической работы в вузе.

5.2.3 Организационные основы практики:

Сроки проведения педагогической практики устанавливаются в соответствии с утвержденным академическим календарем.

Общее руководство и контроль прохождения практики возлагается на руководителя ОП и руководителя педагогической практики.

Управление послевузовского образования:

АО «Казахский университет международных отношений и мировых языков имени Абылай хана»	Дата: 29.08.2025	Версия 11
Академическая политика. Раздел II. Послевузовское образование	АП 10-2025	Страница 35 из 130

- готовит приказ о прохождении докторантами/магистрантами педпрактики, закреплении дисциплин;
- организует проведение общего собрания с практикантами по разъяснению требований к педпрактике;
- осуществляет мониторинг и общий контроль над качественным прохождением практики;
- утверждает программу и график проведения практики, представленный руководителем практики;
- разрабатывает и вносит предложения руководству Организации образования по совершенствованию организации и проведения педагогической практики.

Руководитель ОП:

- обеспечивает необходимые условия для проведения педагогической практики на кафедре, четкую организацию, планирование и оценку результатов практики;
- организует заседание кафедры по защите отчетов практикантов по педпрактике;
- вносит предложения начальнику УПО по совершенствованию организации и проведения педагогической практики.

Оперативное руководство прохождением педпрактики осуществляется руководителем практики, назначаемым из числа ведущих и опытных штатных преподавателей кафедры. Руководителем педпрактики может быть назначен научный консультант докторанта и магистранта, входит в его педагогическую нагрузку.

Функции руководителя педпрактики включают следующее:

- оказание научной и методической помощи в планировании и организации проведения педагогической практики;
- разработка программы педагогической практики в соответствии с целями и задачами практики, с учетом расписания учебных занятий магистранта и докторанта и выполнения плана НИРМ, НИРД;
- ознакомление практикантов с программой практики, формой и содержанием отчетной документации;
- ознакомление практиканта с научной и учебно-методической работой кафедры;
- подбор и рекомендация дисциплины, учебной группы в качестве базы для проведения педагогической практики;
- проведение еженедельных научно-методических консультаций практиканту по вопросам учебно-методической деятельности, инновационных подходов к решению научно-педагогических задач;
- содействие в разработке плана проведения занятий, в выборе методов проведения занятия, помощь в разработке учебно-методической документации;
- проведение обсуждения и анализа учебных занятий, посещенных или проведенных практикантом, выявление замечаний и рекомендаций по их устранению;
- контроль над выполнением программы прохождения практики;
- посещение аудиторных занятий практиканта, их анализ и оценка;
- представление отзыва (характеристики) об итогах прохождения практики;
- анализ отчетных документов практиканта, утверждение и оценка;
- внесение предложений по совершенствованию педагогической практики для обсуждения на заседании кафедры.

Аттестация по итогам практики проводится на основании защиты отчета практиканта, отзыва руководителя практики при согласовании с заведующим кафедрой. Отчет практиканта по педагогической практике включает собранный, проанализированный и систематизированный в ходе прохождения практики материал. По итогам положительной

АО «Казахский университет международных отношений и мировых языков имени Абылай хана»	Дата: 29.08.2025	Версия 11
Академическая политика. Раздел II. Послевузовское образование	АП 10-2025	Страница 36 из 130

аттестации выставляется итоговая оценка. Копия отчета представляется в УПО и подшивается в ИУП практиканта.

5.2.4 Содержание педагогической практики:

Трудоемкость практики составляет 3 кредита, продолжительность практики – 3 недели, соответственно недельная нагрузка практиканта составляет 6 часов, из которых 3 часа – контактные (аудиторные) и 3 часа - отводятся СРМ.

Контактные (аудиторные) часы включают следующие виды педагогической работы:

- проведение лекций, практических занятий, СРСР, консультаций для студентов/магистрантов, посещение занятий ведущих преподавателей кафедры, выступления на учебно-методическом семинаре кафедры, участие в работе УМС кафедры и другие виды педагогической деятельности, которые предполагают участие практикантов в режиме off-line.

СРМ включают все виды педагогической деятельности, связанные с подготовкой учебно-методической документации по дисциплине кафедры, включая разработку силлабуса дисциплины, плана и содержания лекции или практического занятия по закреплённой дисциплине, изучение учебно-методической литературы, изучение нормативно-правовой документации, регламентирующей учебный процесс и прочие виды работ, не требующие присутствия практикантов в аудитории или на кафедре.

Содержание педагогической практики определяется программой, которая разрабатывается руководителем практики в соответствии с настоящей Академической политикой, с учетом уровня подготовленности практиканта, расписанием учебных занятий и планом выполнения НИРМ, а также научных и учебно-методических интересов и возможностей кафедры.

Программа педагогической практики практиканта утверждается начальником УПО, согласованной заведующей кафедрой, к которой он прикреплен для прохождения практики и доводится до обучающегося.

Педагогическая практика практиканта может включать в себя проведение следующих видов организационных и учебно-методических работ:

- знакомство со структурой Организации образования и факультета;
- ознакомление с организацией учебно-воспитательной и методической работы кафедры;
- изучение нормативных и правовых документов, регламентирующих учебный процесс, а также, внутренних актов Организации образования (положений, методических указаний, рабочих учебных планов, УМКД, силлабусов);
- посещение научно-методических консультаций руководителя практики;
- изучение опыта преподавания ведущих преподавателей Организации образования в ходе посещения учебных занятий;
- индивидуальное планирование и разработка содержания учебных занятий по предложенной дисциплине, разработка учебно-методических материалов, конспектов;
- проведение занятий по учебной дисциплине (лекций, семинаров и практических занятий) с использованием интерактивных методов обучения, анализ проведенного занятия совместно с руководителем практики;
- подготовка контрольно-измерительных материалов: тестов, экзаменационных вопросов, контрольных работ и иных форм педагогического контроля;
- индивидуальная внеаудиторная работа с обучающимися (студентами, магистрантами).

Практикант может быть привлечен к научно-исследовательской работе со студентами в рамках выполнения ими проектных работ, публикаций, с целью приобщения студентов к науке и научным исследованиям.

5.2.5 Требования к педагогическим и методическим компетенциям докторанта:

Запрещается несанкционированное копирование документа

АО «Казахский университет международных отношений и мировых языков имени Абылай хана»	Дата: 29.08.2025	Версия 11
Академическая политика. Раздел II. Послевузовское образование	АП 10-2025	Страница 37 из 130

В соответствии с ГОСО выпускники докторантуры должны быть компетентными в области научно-педагогической деятельности в условиях быстрого обновления и роста информационных потоков.

Педагогическая практика предоставляет возможность формирования профессиональных компетенций в ходе педагогической деятельности, и непосредственно направлена на формирование и развитие универсальных и общепрофессиональных компетенций преподавателя ОВПО.

В процессе прохождения педагогической практики практиканты должны овладеть практическими основами учебно-методической деятельности, в том числе:

- навыками постановки и систематизации учебно-воспитательных целей и задач при реализации основных образовательных программ высшего образования;
- методами анализа нормативной документации в сфере высшего и послевузовского образования;
- основами педагогического проектирования учебно-методической документации по учебным дисциплинам в соответствии с профилем подготовки;
- умениями обоснования выбора инновационных образовательных технологий и их апробации в учебном процессе;
- умениями проводить различные формы учебных занятий, руководить практикой, курсовым проектированием, научно-исследовательской работой студентов и магистрантов в соответствии с профилем подготовки;
- методами и приемами составления заданий и тестовых материалов по конкретной дисциплине учебного плана бакалавриата и/или магистратуры для контроля текущей успеваемости и итогового контроля знаний по дисциплине;
- навыками диагностики, контроля и оценки эффективности учебной деятельности студентов.

По окончании педагогической практики, практикант должен знать:

- правовые и нормативные основы функционирования системы высшего образования; порядок реализации основных положений и документов, регламентирующих деятельность вуза по совершенствованию учебно-воспитательной, методической и научной работы в Организации образования;
- современные подходы к моделированию научно-педагогической деятельности;
- порядок организации планирования, ведения и обеспечения образовательного процесса с использованием новейших технологий обучения;
- основные принципы, методы и формы организации научно-педагогического процесса в вузе;
- средства и способы активизации познавательной деятельности студентов;
- основные требования к теоретической, практической и методической готовности преподавателя ОВПО,

По окончании педагогической практики, практикант должен уметь:

- использовать образовательные технологии, методы и приемы проведения лекционных и практических занятий;
- использовать при изложении предметного материала взаимосвязи научно-исследовательского и учебного процессов, включая возможности привлечения собственных научных исследований в качестве средства совершенствования образовательного процесса;
- осуществлять методическую работу по проектированию и организации учебного процесса;
- выступать перед аудиторией и создавать творческую атмосферу в процессе учебных занятий;

АО «Казахский университет международных отношений и мировых языков имени Абылай хана»	Дата: 29.08.2025	Версия 11
Академическая политика. Раздел II. Послевузовское образование	АП 10-2025	Страница 38 из 130

- анализировать возникающие в педагогической деятельности затруднения и разрабатывать план действий по их решению;
- выбирать адекватные способы планирования и проведения учебных занятий; составлять задачи, упражнения, тесты по различным темам;
- структурировать и грамотно преобразовывать научное знание в учебный материал. По окончании педагогической практики, практикант должен владеть:
- навыками научно-методической и учебно-методической работы в высшей школе;
- методикой и технологией проведения учебного занятия (лекции, семинары, практические занятия, консультации по дисциплине, курсовому проектированию, проверка различных видов домашних заданий);
- опытом применения современных информационных технологий в учебном и научном процессах;
- навыками публичного выступления, академического письма и научного стиля изложения учебного материала;
- методикой самооценки и самоанализа результатов и эффективности проведения аудиторных занятий различных видов.

5.2.6 Права и обязанности практиканта.

Практикант имеет право:

- пользоваться в учебных и научных целях информационными материалами кафедры/Организации образования и обращаться за консультацией к руководителю практики;
- помимо занятий профессоров кафедры, по предварительному соглашению, посещать учебные занятия ведущих преподавателей Организации образования (других кафедр) с целью изучения методики преподавания, знакомства с передовым педагогическим опытом;
- посещать занятия ведущих профессоров других ОВПО, с которыми имеются договора о сотрудничестве;
- проходить онлайн курсы зарубежных профессоров по направлению подготовки.

Практикант обязан:

- своевременно приступить к практике, полностью выполнять все виды работ, предусмотренные индивидуальной программой педагогической практики;
- подчиняться действующим на кафедре и в других подразделениях Организации образования правилам внутреннего распорядка;
- нести ответственность за выполняемую работу и ее результаты наравне со штатными работниками;
- еженедельно вести дневник, в котором анализируются все виды работ по практике;
- изучить и строго соблюдать правила охраны труда и техники безопасности;
- своевременно в течение установленного срока после завершения практики представить отчетную документацию и защитить отчет на совместном заседании кафедры и НГС.

В случае невыполнения требований, предъявляемых к практиканту, он может быть отстранен от прохождения педагогической практики.

Практикант, не прошедший педагогическую практику, либо прошедший, но не защитивший отчет по практике по уважительной причине (необходимо предоставить подтверждающие документы), сроки практики (или защиты отчета) переносятся на другой срок приказом руководителя Организации образования либо лица его замещающего на основании представления начальника УПО.

АО «Казахский университет международных отношений и мировых языков имени Абылай хана»	Дата: 29.08.2025	Версия 11
Академическая политика. Раздел II. Послевузовское образование	АП 10-2025	Страница 39 из 130

Докторанты/магистранты, не прошедшие педагогическую практику или не выполнившие требования программы практики без уважительной причины, должны пройти практику в полном объеме на платной основе.

5.2.7 Отчетная документация по педагогической практике.

По окончании практики, практикант обязан представить на кафедру следующую отчетную документацию:

- план-программу прохождения педагогической практики с визой научного руководителя и заведующего кафедрой (Приложение 6);
- методические разработки по темам, по которым практикант проводил занятия, с протоколом обсуждения (с визой руководителя практики) (Приложение 7 и 8);
- аналитический отчет о прохождении практики (Приложение 9), подготовленный в соответствии с программой практики;
- методическая разработка внеаудиторного мероприятия с протоколом обсуждения (с визой руководителя практики) (при необходимости);
- протоколы взаимопосещений занятий практикантами;
- письменный отзыв научного руководителя о прохождении практики (Приложение 10).

По итогам представленной отчетной документации и защиты отчета руководитель выставляет итоговую оценку, которая фиксируется в аттестационной ведомости.

5.3 Политика о производственной практике магистрантов профильного направления.

5.3.1 Общие положения

Задачи и порядок прохождения производственной практики

Образовательная программа профильной магистратуры должна включать производственную практику. Производственная практика магистранта проводится с целью закрепления теоретических знаний, полученных в процессе обучения, приобретения практических навыков, компетенций и опыта профессиональной деятельности по обучаемой специальности, а также освоения передового опыта.

Содержание производственной практики определяется темой магистерского проекта.

Основной задачей производственной практики являются:

- работа с эмпирической базой исследования в соответствии с выбранной темой магистерского проекта (составление плана эмпирического исследования, постановка и формулировка задач эмпирического исследования, определение объекта эмпирического исследования, выбор методики эмпирического исследования, изучение методов сбора и анализа эмпирических данных);
- проведение статистических и социологических исследований, связанных с темой исследовательского проекта магистранта;
- освоение методик анкетирования и интервьюирования (составление анкеты, опрос, анализ и обобщение результатов);
- освоение методик наблюдения, эксперимента и моделирования;
- работа с электронными базами данных отечественных и зарубежных библиотечных фондов;
- глубокое усвоение магистрантами основных направлений в выбранной области;
- закрепление и расширение полученных в магистратуре теоретических знаний в тесном сочетании с практикой;
- получение практических навыков по будущей специальности.

Производственная практика магистрантов проводится в соответствии с профессиональной ориентацией магистрантов в государственных органах, научно-

АО «Казахский университет международных отношений и мировых языков имени Абылай хана»	Дата: 29.08.2025	Версия 11
Академическая политика. Раздел II. Послевузовское образование	АП 10-2025	Страница 40 из 130

исследовательских центрах, занимающихся проблемами сферы изучения, что способствует формированию четкого и полного представления о профессиональной деятельности специалиста.

5.3.2 Руководство производственной практикой.

Учебно-методическое руководство практикой осуществляется выпускающей кафедрой.

Преподаватели, назначенные кафедрой, осуществляют руководство практикой магистрантов на рабочих местах, проводят консультации по вопросам организации и проведения практики. Преподаватели, ответственные за прохождение производственной практикой, обязаны посетить и провести контроль посещаемости баз практики. При этом необходимо обратить внимание на соблюдение индивидуального плана прохождения практики. В необходимых случаях преподаватели кафедры должны оказывать методическую помощь по сбору и обобщению материала или выполнения магистерского проекта.

Руководитель производственной практики в соответствии с настоящей Академической политикой, должен помочь составить для каждого практиканта план прохождения практики. В плане следует предусмотреть постановку и решение основных задач магистерского проекта, а также прохождение магистрантом всех участков деятельности предприятия (организации).

В обязанности руководителя кроме того входят:

- проведение установочной конференции с магистрантами, где руководитель ознакомливает со сроками, с целью и задачами производственной практики, сроком сдачи отчета по практике, программой производственной практики, перечнем основных документов;
- контроль за прохождением производственной практики в соответствии с утвержденной программой и в установленные графиком сроки, а также с учетом темы магистерского проекта;
- контроль за соблюдением практикантами производственной дисциплины;
- предоставление магистрантам-практикантам возможности пользоваться имеющейся литературой, документацией и техникой;
- по окончании практики проведение с магистрантами итоговой конференции, прием отчетов и других форм контроля, с целью выявления степени усвоения полученных практических навыков.

Руководители с места практики назначаются из числа наиболее квалифицированных специалистов.

В обязанности общего руководителя входят:

- помощь в разработке и составлении плана производственной практики;
- организация производственной практики магистрантов, согласно плану прохождения практики;
- обеспечение магистрантов-практикантов рабочими местами и создание необходимых условий для успешного прохождения практики;
- организация и проведение консультаций по вопросам практики;
- составление отзыва на практиканта. В отзыве отмечается трудовая дисциплина практиканта, его отношение к своим обязанностям, степень выполнения программы производственной практики, профессиональная этика, квалификационная характеристика.

Научный руководитель:

- согласовывает программу производственной практики и тему исследовательского проекта с руководителем практики;
- проводит необходимые организационные мероприятия по выполнению программы практики;
- определяет общую схему выполнения исследования, график проведения практики,

АО «Казахский университет международных отношений и мировых языков имени Абылай хана»	Дата: 29.08.2025	Версия 11
Академическая политика. Раздел II. Послевузовское образование	АП 10-2025	Страница 41 из 130

режим работы магистранта и осуществляет систематический контроль за ходом практики и работы магистрантов;

- оказывает помощь магистрантам по всем вопросам, связанным с прохождением практики и оформлением отчета;
- осуществляет постановку задач по самостоятельной работе магистрантов в период практики, с выдачей индивидуального задания по сбору необходимых материалов для написания магистерского проекта, оказывает соответствующую консультационную помощь;
- дает рекомендации по изучению специальной литературы и методов исследования.

5.3.3 Обязанности магистрантов.

Магистранты при прохождении производственной практики обязаны строго соблюдать трудовую дисциплину и правила внутреннего распорядка. На время практики магистрантам устанавливается рабочий день в соответствии с графиком работы.

Магистрант в процессе прохождения практики должен:

- изучить методологию и методы анализа и разработки исследовательских проектов;
- специфику будущей профессиональной деятельности, передовых методов и приемов управления;
- уметь формулировать выводы (навыки и умения, приобретенные за время практики);
- анализировать собранную информацию для написания аналитического отчета по практике;
- приобрести и закрепить профессиональные навыки и умения;
- приобрести на основе апробированных ранее методик исследования навыки самостоятельной научной деятельности;
- разработать предложения и рекомендации по совершенствованию профессиональной деятельности учреждения, где он проходит практику;
- подготовить аналитический отчет.

Магистрант обязан:

- ежедневно вести отчет по производственной практике, в котором кратко отражается проделанная работа;
- нести ответственность за выполненную работу;
- приобретать навыки самостоятельной работы на рабочих местах;
- своевременно и в полном объеме выполнять индивидуальный план прохождения практики;
- принимать активное участие в общественной жизни коллектива.

На практикантов, нарушивших правила внутреннего распорядка, руководство организации могут налагать соответствующие взыскания, о чем сообщается на кафедру, а также руководству Организации образования для решения вопроса о дальнейшем пребывании магистранта в стенах учебного заведения.

Практикант, не выполнивший программу производственной практики, получивший отрицательный отзыв с базы практики или отрицательную оценку при защите отчета, не допускается к итоговой аттестации.

5.3.4 Подведение итогов производственной практики.

По завершению производственной практики магистрант в течение первой недели составляет и оформляет отчет, в котором отражается проделанная работа во время прохождения производственной практики.

Защита отчетов принимается на итоговой конференции заседания выпускающей кафедры в установленные сроки.

В процессе защиты практикант должен показать соответствующий уровень подготовленности к предстоящей практической работе выбранного направления.

АО «Казахский университет международных отношений и мировых языков имени Абылай хана»	Дата: 29.08.2025	Версия 11
Академическая политика. Раздел II. Послевузовское образование	АП 10-2025	Страница 42 из 130

Аттестация по итогам практики проводится на основании защиты оформленного отчета и отзыва научного руководителя в комиссии, включающей научного руководителя магистранта и руководителя практики. По итогам положительной аттестации магистранту выставляется дифференцированная оценка (отлично, хорошо, удовлетворительно). Оценка по практике приравнивается к оценкам по дисциплинам теоретического обучения и учитывается при проведении итогов промежуточной (сессионной) аттестации магистрантов.

В недельный срок после окончания производственной практики магистранту необходимо предоставить в управление послевузовского образования:

- утвержденный индивидуальный план практики (Приложение 1);
- аналитический отчет, составляется магистрантом (Приложение 2 и 3);
- справки из организации, в которой магистрант проходил практику. В справке должны быть: полное название организации, основные направления деятельности магистранта, оценка его деятельности в период практики, печать, и подпись руководителя. (Приложение 4);
- выписка из протокола по защите отчета магистрантов по производственной практике с подписью и печатью УПО (в произвольной форме);
- характеристика деятельности магистранта-практиканта на месте практики;
- акт внедрения результатов исследования на месте практики желателен.

Под аналитическим отчетом понимается научно-исследовательская работа по одному из аспектов проблематики темы магистерского проекта, являющихся одновременно приоритетом научной деятельности кафедры, на которой магистрант проходит обучение, и факультета в целом. В отчете в обязательном порядке должна быть проанализирована проблема, определены основные положения разрешения данной проблемы.

Отчет по производственной практике включает следующие элементы:

- a) титульный лист;
- b) содержание;
- c) введение;
- d) основную часть;
- e) заключение;
- f) список использованной литературы;
- g) приложения.

Объем отчета должен составлять 20-30 страниц.

Требования к оформлению текста отчета по производственной практике представлены в Приложении 3.

Магистранты, не выполнившие без уважительной причины, требования программы практики или получившие неудовлетворительную оценку, отчисляются из Организации образования как имеющие академическую задолженность.

Все материалы должны подшиваться в Индивидуальный план магистранта (индивидуальная папка) магистранта.

АО «Казахский университет международных отношений и мировых языков имени Абылай хана»	Дата: 29.08.2025	Версия 11
Академическая политика. Раздел II. Послевузовское образование	АП 10-2025	Страница 43 из 130

Приложение 1

Утверждаю
Начальник УПО
_____/_____
_____ 202_ г.

Индивидуальный план прохождения производственной / исследовательской практики

Место прохождения практики _____

Магистрант / Докторант _____

Руководитель производственной / исследовательской практики (базы практики)

Руководитель МД / ДД _____

№	Наименование работ	Конечный результат / прикладная продукция	Срок выполнения	Отметка о выполнении
1				
2				
3				
4				
5				

Приложение 2

Титульный лист (образец)

АО «КАЗАХСКИЙ УНИВЕРСИТЕТ МЕЖДУНАРОДНЫХ ОТНОШЕНИЙ И МИРОВЫХ ЯЗЫКОВ ИМЕНИ АБЫЛАЙ ХАНА»

УПРАВЛЕНИЕ ПОСЛЕВУЗОВСКОГО ОБРАЗОВАНИЯ

Образовательная программа _____

**АНАЛИТИЧЕСКИЙ ОТЧЕТ
О ПРОХОЖДЕНИИ ПРОИЗВОДСТВЕННОЙ / ИССЛЕДОВАТЕЛЬСКОЙ ПРАКТИКИ**

Магистранта / Докторанта _____

Научный руководитель _____

Руководитель производственной / исследовательской практики _____

АЛМАТЫ, 202_

АО «Казахский университет международных отношений и мировых языков имени Абылай хана»	Дата: 29.08.2025	Версия 11
Академическая политика. Раздел II. Послевузовское образование	АП 10-2025	Страница 44 из 130

СОДЕРЖАНИЕ

ВВЕДЕНИЕ

(цель и задачи практики, методы исследования поставленных задач)

ОСНОВНАЯ ЧАСТЬ:

Краткая характеристика организации (*взаимосвязь с выбранным направлением исследования*)
 Отчет об индивидуально выполненной работе (*в соответствии с поставленными задачами производственной практики в рамках магистерского проекта*)

ЗАКЛЮЧЕНИЕ: *выводы и рекомендации*

СПИСОК ИСПОЛЬЗОВАННОЙ ЛИТЕРАТУРЫ:

ПРИЛОЖЕНИЯ (материалы, прикладная продукция)

Приложение 3

Требования к оформлению отчета по производственной / исследовательской практике

Содержание

Содержание отчета по производственной практике включает номера и наименования разделов, подразделов, а также таких элементов в пояснительной записке, как введение, заключение, список использованной литературы и приложения с указанием номера листов (страниц).

Содержание включается в общее количество листов данной работы. Слово «СОДЕРЖАНИЕ» записывают прописными буквами в виде заголовка по центру и не нумеруют. Наименования, включенные в содержание, записывают строчными буквами, начиная с прописной буквы.

Введение

Введение является первым структурным элементом отчета по производственной практике. Слово «ВВЕДЕНИЕ» записывают в виде заголовка прописными буквами по центру и не нумеруют.

Во введении указывается название организации, в которой магистрант проходил практику, формулируется цель и задачи, научная новизна, актуальность работы, теоретическая и методологическая основа, обоснование необходимости выполнения исследовательской деятельности в период прохождения практики. Введение также должно кратко характеризовать современное состояние научной проблемы, которой посвящена исследовательская работа.

Основная часть

В основной части отчета по производственной практике дается характеристика деятельности организации – базы практики, описывается проделанная в ходе практики работа. В этой же части отчета проводится систематизация и анализ собранных материалов, резюмируются проведенные исследования и полученные им результаты.

Заключение

В заключительной части отчета по производственной практике излагаются основные выводы, сделанные им во время практики, оценивает свою деятельность и приобретенные компетенции, включая навыки научно-исследовательской деятельности.

АО «Казахский университет международных отношений и мировых языков имени Абылай хана»	Дата: 29.08.2025	Версия 11
Академическая политика. Раздел II. Послевузовское образование	АП 10-2025	Страница 45 из 130

В текстовой части заключения дается технико-экономическая оценка выполненной работы, научная, социальная или познавательная ценность результатов работ.

Слово «ЗАКЛЮЧЕНИЕ» записывают в виде заголовка по центру прописными буквами и не нумеруют

Приложения к аналитическому отчету

В приложения к отчету по производственной практике включаются различные документы, графические и прочие материалы по исследуемой теме, разработки, в создании которых магистрант принимал участие.

Каждое приложение начинается с нового листа. Все приложения должны быть пронумерованы. Если их более одного, то приложения обозначают заглавными буквами русского алфавита, начиная с А, за исключением букв Ё, З, Й, О, Ч, Ы, Ь, Ъ. После слова «Приложение» следует буква, обозначающая его последовательность. Слово «Приложение» пишут в виде заголовка по правому краю, строчными буквами, с первой прописной.

Текст каждого приложения при необходимости, может быть разделен на раздел, подраздел, пункты, подпункты. В приложениях разделы, подразделы, пункты, подпункты, графический материал, таблицы и формулы нумеруют в пределах каждого приложения. Перед номерами ставится буква этого приложения.

Иллюстрации и таблицы нумеруют в пределах каждого приложения:

Пример – Рисунок А.1, Таблица А.1.

В текстовой части отчета по практике должны быть ссылки на соответствующие приложения.

Перечень терминов. перечень сокращений

Если в отчете по производственной практике принята специфическая терминология, то в конце его (перед списком литературы) должен быть перечень принятых терминов с соответствующими разъяснениями. Перечень включают в содержание документа.

Используемые в отчете по производственной практике сокращения должны соответствовать ГОСТ 2.316 и ГОСТ 7.12. Если в документе принята особая система сокращения слов или наименований, то в нем должен быть приведен перечень принятых сокращений, который помещают в конце документов перед перечнем терминов.

Список использованной литературы

Источники в списке использованной литературы следует располагать в порядке их появления в тексте отчета.

При ссылке в тексте на источники следует приводить их порядковый номер в списке литературы, заключенный в квадратные скобки. Слова «СПИСОК ИСПОЛЬЗОВАННОЙ ЛИТЕРАТУРЫ» записывают в виде заголовка по центру прописными буквами и не нумеруют. В структурном элементе «СПИСОК ИСПОЛЬЗОВАННОЙ ЛИТЕРАТУРЫ» источники нумеруются арабскими цифрами и печатаются с абзачного отступа.

Список использованной литературы должен быть выполнен в соответствии с ГОСТ 7.32.2001 "Система стандартов по информации, библиотечному и издательскому делу. Отчет о научно-исследовательской работе. Структура и правила оформления" и правилами библиографического описания документов ГОСТ 7.1-2003 "Библиографическая запись. Библиографическое описание".

Например:

1. Толысбаев Б.С., Бакирбекова А.М. Совершенствование системы финансирования высшего образования Республики Казахстан в условиях автономии вузов // Вестник университета «Туран». — 2018. — №2 (66) — С.249-256.
2. Каренов Р.С. Экономическая оценка потенциала мировых запасов нефти и обобщенные оценки ресурсов углеводородных топлив в отечественной практике //Вестн. Карагандинского ун-та. Сер. Экономика. — 2019. — №2(82). — С.41-54.

АО «Казахский университет международных отношений и мировых языков имени Абылай хана»	Дата: 29.08.2025	Версия 11
Академическая политика. Раздел II. Послевузовское образование	АП 10-2025	Страница 46 из 130

Для материалов конференций, сборников трудов и т.д.: Фамилии и инициалы авторов. Название статьи // Заглавие издания: Вид издания. — Место, год издания. — Том. — Номер. — Страницы.

Например:

3. MakyshS.B., MukhatayG. The European Central Bank's non-standard monetary policy measures: feasible, desirable and effective // Новая индустриализация как драйвер экономического роста в Казахстане в условиях глобализации: Сб. материалов межд. науч. конф. молодых ученых. — Астана: Евразийский национальный университет им. Л.Н. Гумилева, 2019. — С.117–125

Для материалов с интернет источника:

Например:

4. Соколовский Д. В. Теория синтеза самоустанавливающихся кулачковых механизмов приводов [Электрон. ресурс]. — 2016. — URL: http://bookchamber.kz/stst_2006.htm (дата обращения: 12.03.2019)

Иностранная литература оформляется по тем же правилам.

Рекомендуется представлять единый список литературы к работе в целом. Список обязательно должен быть пронумерован. Каждый источник упоминается в списке один раз, вне зависимости от того, как часто на него делается ссылка в тексте работы.

Требования к оформлению текста

Текст отчета по производственной практике выполняется с применением компьютерной печати на одной стороне белой бумаги формата А4.

Текст должен иметь поля следующих размеров: *верхнее*—20 мм, *нижнее*—20 мм; *левое*—30 мм; *правое*— 15 мм. Набор текста осуществляется шрифтом Times New Roman, кегль №14, через один интервал.

В заголовке таблиц и в самой таблице допускается шрифт №12.

Абзацный отступ в пределах текста должен быть одинаковым и равен пяти знакам. Все листы отчета в работе должны иметь сквозную нумерацию, начиная с титульного листа, включая приложения и спецификации. Нумерацию страниц проставляют со страницы, где размещено «ВВЕДЕНИЕ», арабскими цифрами в центре нижней части листа без точки.

Приложение 4

СПРАВКА

Дана _____ в том, что он(а)
проходил(а) исследовательскую/производственную практику в
с _____ по _____ 202__г.

Основные направления деятельности магистранта:

Оценка _____

Должность _____

_____/_____/_____
(подпись) (Ф.И.О.)

МП

АО «Казахский университет международных отношений и мировых языков имени Абылай хана»	Дата: 29.08.2025	Версия 11
Академическая политика. Раздел II. Послевузовское образование	АП 10-2025	Страница 47 из 130

Приложение 5

АО «КАЗАХСКИЙ УНИВЕРСИТЕТ МЕЖДУНАРОДНЫХ ОТНОШЕНИЙ И МИРОВЫХ ЯЗЫКОВ ИМЕНИ АБЫЛАЙ ХАНА»

Управление послевузовского образования

ПАКЕТ ОТЧЕТНЫХ ДОКУМЕНТОВ по педагогической практике магистранта / докторанта

Ф.И.О. _____
Образовательная программа «_____»
_____ учебный год

Алматы, 202_

Приложение 6

План-программа работы магистранта / докторанта на период научно-педагогической практики

Ф.И.О. магистранта / докторанта _____
Место проведения педагогической практики (факультет, кафедра)

Ф.И.О., ученая степень, ученое звание руководителя педагогической практики

Цель и задачи педагогической практики:

Период прохождения педагогической практики _____

№	Виды работы	Дата	Отметка о выполнении	Подпись руководителя педагогической практики
1				
2				
3				
4				

Магистрант / Докторант _____ (подпись)

Руководитель: _____ (подпись)

Дата: _____

АО «Казахский университет международных отношений и мировых языков имени Абылай хана»	Дата: 29.08.2025	Версия 11
Академическая политика. Раздел II. Послевузовское образование	АП 10-2025	Страница 48 из 130

Приложение 7

АО «Казахский университет международных отношений и мировых языков имени Абылай хана»

МЕТОДИЧЕСКАЯ РАЗРАБОТКА ЛЕКЦИОННОГО ЗАНЯТИЯ по теме « _____ »

дисциплина « _____ »

Форма проведения: _____

Образовательная программа « _____ »

_____ учебный год

Составитель:

Магистрант / Докторант _____ курса

Ф.И.О. _____

Руководитель практики _____

Алматы, 202_

Приложение 8

АО «Казахский университет международных отношений и мировых языков имени Абылай хана»

МЕТОДИЧЕСКАЯ РАЗРАБОТКА СЕМИНАРСКОГО ЗАНЯТИЯ

по теме « _____ »

дисциплина « _____ »

Форма проведения: _____

Образовательная программа « _____ »

_____ учебный год

Составитель:

Магистрант / Докторант _____ курса

Ф.И.О. _____

Научный руководитель

Алматы, 202_

АО «Казахский университет международных отношений и мировых языков имени Абылай хана»	Дата: 29.08.2025	Версия 11
Академическая политика. Раздел II. Послевузовское образование	АП 10-2025	Страница 49 из 130

Приложение 9

Схема отчета

Магистрант / докторанта за период педагогической практики

Ф.И.О. магистранта / докторанта _____

Место проведения научно-педагогической практики (факультет, кафедра, курс, группа)

Ф.И.О., ученая степень, ученое звание руководителя научно-педагогической практики

Период прохождения научно-педагогической практики

1. Оценка состояния учебного процесса по _____ (указывается дисциплина)

- кадровый потенциал: состав лекторов, читающие данный курс;
- состав преподавателей, организующих семинарские (практические) занятия по данной дисциплине;
- соответствие читаемого курса учебным программам;
- наличие учебно-методических материалов по дисциплине (учебные программы, задания для самостоятельной работы студентов, тестовые задания, сценарии круглых столов, конференций и т. п.);
- анализ посещенных занятий преподавателя, ведущего данный курс;
- отношение студентов к данной дисциплине: активность во время слушания лекции, качество записи лекций, качество конспектирования первоисточников при подготовке к семинарским занятиям и т.д.;
- дисциплина студентов на лекциях и семинарских занятиях;

2. Планирование и проведение занятий по _____ (указывается дисциплина)

- количество проведенных лекционных (практических) занятий (в часах);
- тематика проведенных занятий;
- форма проведения лекционных (практических) занятий:
- информационно-иллюстративные, проблемные лекции, лекция- презентация, дебаты, круглый стол и т. п.;

3. Анализ занятий магистрантов (однокурсников);

4. Научно-прикладной аспект педпрактики

- связь тем проведенных Вами занятий с проблематикой исследования.

5. Выводы и предложения

- критический анализ и оценка Вашей профессиональной подготовленности;
- Ваши предложения и пожелания по совершенствованию организации педагогической практики докторантов.

АО «Казахский университет международных отношений и мировых языков имени Абылай хана»	Дата: 29.08.2025	Версия 11
Академическая политика. Раздел II. Послевузовское образование	АП 10-2025	Страница 50 из 130

Приложение 10

Отзыв

о прохождении исследовательской практики докторанта/магистранта

(Ф.И.О)

(специальность)

Теоретическая подготовка докторанта:

Профессиональные качества:

Оценка за практику: _____

Замечания и рекомендации:

Должность _____

_____ / _____ /

(подпись) _____ (Ф.И.О.)

МП

(Отзыв печатается на фирменном бланке)

6 Политика по написанию докторской диссертации

6.1 Докторская диссертация – квалификационная научная работа докторанта, представляющая собой самостоятельное исследование, в которой разработаны теоретические положения, совокупность которых можно квалифицировать как новое научное достижение, или решена научная проблема, либо изложены научно обоснованные технические, экономические или технологические решения (далее – Диссертация);

6.2 Тематика Диссертаций разрабатывается и обсуждается на выпускающей кафедре, затем обсуждается на Научно-гуманитарном совете (далее – НГС), при этом тема диссертации (на дату ее утверждения) должна соответствовать направлениям развития науки, которые формируются Высшей научно-технической комиссией и (или) государственным программам (за исключением диссертаций, представленных на признание эквивалентности ученых степеней, полученных за рубежом гражданами Республики Казахстан, иностранцами и лицами без гражданства), а также, направлениям научно-исследовательских прикладных школ Организации образования (НИПШ) и научно- исследовательских прикладных лабораторий (НИПЛ) кафедр.

6.3 Требования к диссертации:

6.3.1 Диссертация является квалификационной научной работой докторанта по конкретной образовательной программе докторантуры и основанием для присуждения Комитетом по обеспечению качества в сфере образования и науки Министерства науки и

АО «Казахский университет международных отношений и мировых языков имени Абылай хана»	Дата: 29.08.2025	Версия 11
Академическая политика. Раздел II. Послевузовское образование	АП 10-2025	Страница 51 из 130

высшего образования Республики Казахстан выпускнику степени доктора философии (PhD).

6.3.2 Содержание диссертации, поставленные цели и задачи, полученные научные результаты должны строго соответствовать теме диссертации.

6.3.3 Диссертация выполняется с соблюдением принципов самостоятельности, внутреннего единства, научной новизны, достоверности и практической ценности, академической честности.

Принцип самостоятельности означает, что диссертация пишется самостоятельно и свидетельствует о личном вкладе автора диссертации в науку, развитие техники и технологий. Применение искусственного интеллекта допускается для статистической выборки вариативных данных.

При использовании технологий искусственного интеллекта для подготовки диссертации, ее научные результаты, положения, рекомендации и выводы должны быть сформулированы автором самостоятельно.

Принцип внутреннего единства означает, что диссертация обладает внутренним единством, все разделы и положения диссертации логически взаимосвязаны; научные положения, полученные результаты и рекомендации должны соответствовать поставленным в диссертации целям и задачам. Предложенные автором новые решения (принципы, методы) аргументированы и оценены по сравнению с известными решениями.

Принцип научной новизны означает, что научные результаты, положения, рекомендации и выводы диссертации являются новыми и диссертация содержит:

новые научно обоснованные теоретические и (или) экспериментальные результаты, совокупность которых квалифицируется как новое научное достижение или имеет важное значение для развития конкретных научных направлений;

либо научно обоснованные технические, технологические, экономические или управленческие решения, внедрение которых вносит значительный вклад в развитие экономики страны.

Принцип достоверности означает, что результаты диссертационной работы получены с использованием современных методов научных исследований и методик обработки и интерпретации данных с применением компьютерных технологий и (или) технологий искусственного интеллекта (если применимо); для диссертаций, выполненных по естественным, техническим, медицинским, сельскохозяйственным специальностям теоретические выводы, модели, выявленные взаимосвязи и закономерности доказаны и подтверждены экспериментальным исследованием, а выводы по результатам экспериментов являются воспроизводимыми и (или) статистически достоверными; для специальностей группы «Образование» результаты доказаны на основе педагогического эксперимента (если применимо).

Принцип практической ценности диссертации означает, что в диссертации, имеющей прикладное значение, приводятся сведения о практическом использовании полученных автором научных результатов, подтвержденные авторскими свидетельствами, патентами, свидетельствами интеллектуальной собственности, актами внедрения в производство и другими официальными документами, а в диссертации, имеющей теоретическое значение рекомендации по использованию научных выводов.

Принцип академической честности означает соблюдение автором диссертации прав и законных интересов других авторов, отсутствие:

использования и (или) присваивания текста, идей, гипотез, выводов, методов, результатов исследований, графиков, кодов, картинок или работ других авторов без ссылки на автора и источник заимствования, а также использования текста других авторов с синонимической заменой слов и выражений без изменения смысла, включая использование текста, переведенного с другого языка (плагиат);

АО «Казахский университет международных отношений и мировых языков имени Абылай хана»	Дата: 29.08.2025	Версия 11
Академическая политика. Раздел II. Послевузовское образование	АП 10-2025	Страница 52 из 130

использования технологии искусственного интеллекта без ссылки на нее, указывающей наименование, производителя (правообладателя), версию и дату обращения и (или) использования;

фактов использования собственного материала, фактических и цифровых данных без ссылки на самого себя и (или) на источник собственных цитат (автоплагиат);

ссылки на несуществующие источники, предоставление недостоверных данных и (или) результатов, записей или сообщения о них (фабрикация);

манипуляции исследовательскими материалами, оборудованием, изображениями, иллюстрациями или процессами, вследствие чего искажаются материалы исследования в диссертации (фальсификация).

Совпадение названий нормативных правовых актов и официальных документов, наименований государственных и иных официальных органов и организаций, общепринятых для соответствующей отрасли науки терминов, определений и понятий, текстов нормативных правовых актов, текстов исследуемых произведений не является плагиатом, если объем и характер их использования не ставят под сомнение самостоятельность выполненной диссертации. Не допускается применение технических средств и приемов, в том числе технологий искусственного интеллекта, в целях уменьшения или исключения возможности обнаружения плагиата.

При проведении эмпирических методов исследования использование искусственного интеллекта в отношении детей до 13 лет не допускается.

6.3.4 Объем диссертации на соискание степени доктора философии (PhD)

Объем диссертации не должен превышать 150 страниц. Объем диссертации по гуманитарным наукам может быть на 25% больше.

Приложения в указанный объем диссертации не включаются.

6.4 Аннотация

6.4.1 Аннотация диссертации представляет собой краткий реферат, на правах рукописи, составленный автором, содержащая основные положения проведенного им исследования.

6.4.2 Аннотации предоставляются на бумажном и электронном носителе на казахском, русском, английском языках, общим объемом не более 15 страниц.

6.4.3 В аннотации описывается тема, цель диссертационного исследования, задачи исследования, методы исследования, основные положения (доказанные научные гипотезы и другие выводы, являющиеся новыми знаниями), выносимые на защиту, описание основных результатов исследования, обоснование новизны и важности полученных результатов, соответствие направлениям развития науки или государственным программам, описание вклада докторанта в подготовку каждой публикации;

6.5 Структура диссертации

Структурными элементами диссертации являются:

- титульный лист;
- содержание;
- нормативные ссылки;
- определения;
- обозначения и сокращения;
- введение;
- основная часть;
- заключение;
- список использованных источников;
- приложения.

6.6 Требования к структурным элементам диссертации

6.6.1 Титульный лист

АО «Казахский университет международных отношений и мировых языков имени Абылай хана»	Дата: 29.08.2025	Версия 11
Академическая политика. Раздел II. Послевузовское образование	АП 10-2025	Страница 53 из 130

6.6.2 Титульный лист является первой страницей диссертации и служит источником информации, необходимой для обработки и поиска документа.

6.6.3 На титульном листе приводят следующие сведения:

- наименование организации, где выполнена диссертация;
- индекс универсальной десятичной классификации (УДК);
- ограничительный гриф (при его необходимости);
- фамилия, имя, отчество диссертанта;
- наименование работы;
- шифр и наименование ОП (по Классификатору направлений подготовки кадров с высшим и послевузовским образованием)
- искомая степень;
- фамилия и инициалы научных консультантов;
- место и дата (год).

Титульный лист включают в общую нумерацию страниц диссертации. Номер страницы на титульном листе не проставляют.

Титульный лист оформляется в соответствии с приложением А.

На титульном листе должна быть личная подпись докторанта, выполненная черными чернилами.

6.7 Содержание диссертации

6.7.1 Содержание диссертации включает введение, порядковые номера и наименования всех разделов, подразделов, пунктов (если они имеют наименования), заключение, список использованных источников и наименование приложений с указанием номеров страниц, с которых начинаются эти элементы диссертации.

6.8 Нормативные ссылки

6.8.1 Структурный элемент «Нормативные ссылки» содержит перечень стандартов, на которые в тексте диссертации дана ссылка.

6.8.2 Перечень ссылочных стандартов начинают со слов: «В настоящей диссертации использованы ссылки на следующие стандарты».

6.8.3 В перечень включают обозначения стандартов и их наименования в порядке возрастания регистрационных номеров обозначений.

6.9 Определения

6.9.1 Структурный элемент «Определения» содержит определения, необходимые для уточнения или установления терминов, используемых в диссертации.

6.9.2 Перечень определений начинают со слов: «В настоящей диссертации применяют следующие термины с соответствующими определениями».

6.10 Обозначения и сокращения

6.10.1 Структурный элемент «Обозначения и сокращения» содержит перечень обозначений и сокращений, применяемых в диссертации.

6.10.2 Запись обозначений и сокращений приводят в порядке приведения их в тексте диссертации или в алфавитном порядке с необходимой расшифровкой и пояснениями.

6.10.3 Допускается определения, обозначения и сокращения приводить в одном структурном элементе «Определения, обозначения и сокращения».

6.11 Введение

Введение должно содержать оценку современного состояния решаемой научной или научно-технологической проблемы (задачи), основание и исходные данные для разработки темы, обоснование необходимости проведения данной научно-исследовательской работы, сведения о планируемом научно-техническом уровне разработки, о патентных исследованиях и выводы из них, сведения о метрологическом обеспечении диссертации. Во введении должны быть показаны актуальность и новизна темы, связь данной работы с другими научно-

АО «Казахский университет международных отношений и мировых языков имени Абылай хана»	Дата: 29.08.2025	Версия 11
Академическая политика. Раздел II. Послевузовское образование	АП 10-2025	Страница 54 из 130

исследовательскими работами, а также должны быть приведены цели, объект и предмет, задачи исследования, их место в выполнении научно-исследовательской работы (НИР) в целом, отражены методологическая база, положения, выносимые на защиту.

6.12 Основная часть

6.12.1 В основной части диссертации приводят данные, отражающие сущность, методику и основные результаты выполненной работы.

6.12.2 Основная часть должна содержать:

- выбор направления исследования, включающий обоснование направления исследования, методы решения задач и их сравнительную оценку, описание выбранной общей методики проведения научно-исследовательской работы;

- постановку цели, объекта и предмета исследования, задач исследования

- процесс теоретических и (или) экспериментальных исследований, включая определение характера и содержания теоретических исследований, методы исследований, методы расчета, обоснование необходимости проведения экспериментальных работ, принципы действия разработанных объектов, их характеристики;

- обобщение и оценку результатов исследований, включающих оценку полноты решения поставленной задачи и предложения по дальнейшим направлениям работы, оценку достоверности полученных результатов и их сравнение с аналогичными результатами отечественных и зарубежных работ.

Каждый раздел диссертации должен заканчиваться основными выводами и являться основой для следующего раздела.

Изложение в основной части диссертации должно быть строго обоснованным, целостным и логичным. Орфографические, грамматические и пунктуационные ошибки в диссертации не должны допускаться. Стиль изложения текста диссертации должен быть корректным с научной точки зрения. Не допускаются чьи-либо эмоциональные суждения и высказывания, выражения из художественной литературы, обыденные житейские выражения, жаргон и т.п.

6.13 Заключение

Заключение должно содержать:

- краткие выводы по результатам диссертационных исследований;

- оценку полноты решений поставленных задач;

- рекомендации и исходные данные по конкретному использованию результатов;

- оценку технико-экономической эффективности внедрения;

- оценку научного уровня выполненной работы в сравнении с лучшими достижениями в данной области.

6.14 Список использованных источников

Список должен содержать сведения об источниках, использованных при написании диссертации.

Список оформляется в соответствии с приложением В.

6.15 Приложения

6.15.1 В приложения рекомендуется включать материалы, связанные с выполненной диссертацией, которые по каким-либо причинам не могут быть включены в основную часть.

В приложения могут быть включены:

- промежуточные математические доказательства, формулы и расчеты;

- таблицы вспомогательных цифровых данных;

- протоколы испытаний;

- описание аппаратуры и приборов, применяемых при проведении экспериментов, измерений и испытаний;

АО «Казахский университет международных отношений и мировых языков имени Абылай хана»	Дата: 29.08.2025	Версия 11
Академическая политика. Раздел II. Послевузовское образование	АП 10-2025	Страница 55 из 130

- правила и методики, описания алгоритмов и программ задач, решаемых ЭВМ, разработанных в процессе выполнения диссертационной работы;
- иллюстрации (фотографии) вспомогательного характера;
- протокол рассмотрения диссертационной работы (или ее части) на научно-техническом совете;
- акты внедрения результатов диссертационной работы и др.

6.15.2 Приложения следует оформлять в соответствии с п. 4.27.

6.16 Правила оформления диссертации

6.16.1 Общие требования

6.16.2 Изложение текста и оформление диссертации выполняют в соответствии с требованиями настоящих Правил. Страницы текста диссертационной работы и включенные в диссертацию иллюстрации, и таблицы должны соответствовать формату А4.

6.16.3 Диссертация должна быть выполнена с использованием компьютера и принтера на одной стороне листа белой бумаги формата А4 через один интервал. Цвет шрифта должен быть черным, шрифт –Times New Roman, обычный, кегль 14.

Текст диссертации следует печатать, соблюдая следующие размеры полей: правое -10 мм, верхнее - 20 мм, левое - 30 мм и нижнее - 20мм.

Разрешается использовать компьютерные возможности акцентирования внимания на определенных терминах, формулах, теоремах, применяя шрифты разной гарнитуры.

6.16.4 Качество напечатанного текста и оформления иллюстраций, таблиц, распечаток с ПК должно удовлетворять требованию их четкого воспроизведения.

6.16.5 При выполнении диссертации необходимо соблюдать равномерную плотность, контрастность и четкость изображения по всей диссертации. В диссертации должны быть четкие, не расплывшиеся линии, буквы, цифры и знаки.

6.16.6 Фамилии, названия организации, название изделий и другие имена собственные в диссертации приводят на языке оригинала.

Допускается транслитерировать имена собственные и приводить названия организаций в переводе на язык диссертации с добавлением (при первом упоминании) оригинального названия.

6.17 Построение диссертации

6.17.1 Наименования структурных элементов диссертации «Содержание», «Нормативные ссылки», «Определения», «Обозначения и сокращения», «Введение», «Заключение», «Список использованных источников», «Приложение» служат заголовками структурных элементов диссертации. Структурные элементы необходимо выделять полужирным шрифтом.

6.17.2 Основную часть диссертации следует делить на разделы, подразделы и пункты. Пункты, при необходимости, могут делиться на подпункты. При делении текста диссертации на пункты и подпункты необходимо, чтобы каждый пункт содержал законченную информацию.

6.17.3 Разделы, подразделы должны иметь заголовки. Пункты, как правило, заголовков не имеют. Заголовки должны четко и кратко отражать содержание разделов, подразделов.

6.17.4 Заголовки разделов, подразделов и пунктов следует печатать с абзацного отступа с прописной буквы без точки в конце, не подчеркивая.

Если заголовок состоит из двух предложений, их разделяют точкой.

6.18 Нумерация страниц диссертации

6.18.1 Страницы диссертации следует нумеровать арабскими цифрами, соблюдая сквозную нумерацию по всему тексту диссертации. Номер страницы проставляют в центре нижней части листа без точки.

6.18.2 Титульный лист включают в общую нумерацию страниц. Номер страницы на

АО «Казахский университет международных отношений и мировых языков имени Абылай хана»	Дата: 29.08.2025	Версия 11
Академическая политика. Раздел II. Послевузовское образование	АП 10-2025	Страница 56 из 130

титульном листе не проставляют.

6.18.3 Иллюстрации и таблицы, расположенные на отдельных листах, включают в общую нумерацию страниц диссертации.

Иллюстрации, таблицы на листе формата А3 учитывают как одну страницу.

6.19 Нумерация разделов, подразделов, пунктов, подпунктов

6.19.1 Разделы диссертации должны иметь порядковые номера в пределах всей работы, обозначенные арабскими цифрами без точки и записанные с абзацного отступа. Подразделы должны иметь нумерацию в пределах каждого раздела. Номер подраздела состоит из номеров раздела и подраздела, разделенных точкой. В конце номера подраздела точка не ставится. Разделы, как и подразделы, могут состоять из одного или нескольких пунктов.

6.19.2 Если диссертация не имеет подразделов, то нумерация пунктов в ней должна быть в пределах каждого раздела, номер пункта должен состоять из номеров раздела и пункта, разделенных точкой. В конце номера пункта точка не ставится.

Пример

1 Типы и основные размеры

- 1.1
- 1.2 } **Нумерация пунктов первого раздела диссертации**
- 1.3 }

2 Технические требования

- 2.1
- 2.2 } **Нумерация пунктов второго раздела диссертации**
- 2.3 }

Если диссертация имеет подразделы, то нумерация пунктов должна быть в пределах подраздела и номер пункта должен состоять из номеров раздела, подраздела и пункта, разделенных точками, например:

3 Методы испытаний

3.1 Аппараты, материалы и реактивы

- 3.1.1
- 3.1.2 } **Нумерация пунктов первого подраздела третьего раздела диссертации**
- 3.1.3 }

3.2 Подготовка к испытанию

- 3.2.1
- 3.2.2 } **Нумерация пунктов второго подраздела третьего раздела диссертации**
- 3.2.3 }

6.19.3 Если раздел состоит из одного подраздела, то подраздел не нумеруется. Если подраздел состоит из одного пункта, то пункт не нумеруется.

6.19.4 Если текст подразделяется только на пункты, то они нумеруются порядковыми номерами в пределах всей диссертационной работы.

6.19.5 Пункты, при необходимости, могут быть разбиты на подпункты, которые должны иметь порядковую нумерацию в пределах каждого пункта, например: 4.2.1.1, 4.2.1.2 и т.д.

6.19.6 Внутри пунктов или подпунктов могут быть приведены перечисления.

Перед каждым перечислением следует ставить дефис или, при необходимости ссылки в тексте документа на одно из перечислений, строчную букву (за исключением ё, з, й, о, ч, ь, ы, ь), после которой ставится скобка.

АО «Казахский университет международных отношений и мировых языков имени Абылай хана»	Дата: 29.08.2025	Версия 11
Академическая политика. Раздел II. Послевузовское образование	АП 10-2025	Страница 57 из 130

Для дальнейшей детализации перечислений необходимо использовать арабские цифры, после которых ставится скобка, а запись производится с абзацного отступа, как показано в примере.

Пример

а)

б)

1) _____

2) _____

в)

6.19.7 Если диссертационная работа состоит из двух и более частей, каждая часть должна иметь свой порядковый номер. Номер каждой части следует проставлять арабскими цифрами на титульном листе под указанием вида диссертационной работы, например, «Часть 2».

6.19.8 Каждый структурный элемент диссертации следует начинать с нового листа (страницы).

6.19.9 Нумерация страниц диссертации и приложений, входящих в состав диссертации, должна быть сквозная.

6.20 Иллюстрации

6.20.1 Иллюстрации (чертежи, карты, графики, схемы, компьютерные распечатки, диаграммы, фотоснимки) следует располагать в тексте диссертации непосредственно после текста, в котором они упоминаются впервые, или на следующей странице.

Иллюстрации могут быть в компьютерном исполнении, в том числе и цветные.

На все иллюстрации должны быть даны ссылки в диссертации.

6.20.2 Чертежи, графики, диаграммы, схемы, иллюстрации, помещаемые в диссертации, должны соответствовать требованиям государственных стандартов Единой системы конструкторской документации (ЕСКД).

Допускается выполнение чертежей, графиков, диаграмм, схем посредством использования компьютерной печати.

6.20.3 Иллюстрации, за исключением иллюстраций приложений, следует нумеровать арабскими цифрами сквозной нумерацией. Слово "Рисунок" и его наименование располагают посередине строки.

6.20.4 Иллюстрации, при необходимости, могут иметь наименование и пояснительные данные (подрисуночный текст). Слово "Рисунок" и его наименование помещают после пояснительных данных и располагают следующим образом: Рисунок 1 - Детали прибора.

6.20.5 Если рисунок располагается более чем на одной странице, то номер и название рисунка помещают на первом листе (странице) с обозначением его листа, на последующих страницах указывают только номер рисунка и листа. (Пример: Рисунок 1 - Детали прибора, лист 1; Рисунок 1, лист 2).

6.20.6 Допускается нумеровать иллюстрации в пределах раздела. В этом случае номер иллюстрации состоит из номера раздела и порядкового номера иллюстрации, разделенных точкой. Например, Рисунок 1.1.

6.20.7 Иллюстрации каждого приложения обозначают отдельной нумерацией арабскими цифрами с добавлением перед цифрой обозначения приложения. Например, Рисунок А.3.

Иллюстрации оформляются в соответствии с приложением Г.

6.20.8 При ссылках на иллюстрации следует писать «...в соответствии с рисунком 2» при сквозной нумерации и «...в соответствии с рисунком 1.2» при нумерации в пределах раздела.

6.21 Таблицы

6.21.1 Таблицы применяют для лучшей наглядности и удобства сравнения показателей. Название таблицы должно отражать ее содержание, быть точным, кратким.

АО «Казахский университет международных отношений и мировых языков имени Абылай хана»	Дата: 29.08.2025	Версия 11
Академическая политика. Раздел II. Послевузовское образование	АП 10-2025	Страница 58 из 130

Название таблицы следует помещать над таблицей слева, без абзацного отступа в одну строку с ее номером через тире.

6.21.2 Таблицу следует располагать в диссертации непосредственно после текста, в котором она упоминается впервые, или на следующей странице.

6.21.3 На все таблицы должны быть ссылки в диссертации. При ссылке следует писать слово "таблица" с указанием ее номера.

6.21.4 Таблицу с большим количеством строк допускается переносить на другой лист (страницу). При переносе части таблицы на другой лист (страницу) слово «Таблица», ее номер и наименование указывают один раз слева над первой частью таблицы, а над другими частями также слева пишут слова «Продолжение таблицы» и указывают номер таблицы, например: «Продолжение таблицы 1». При переносе таблицы на другой лист (страницу) заголовок помещают только над ее первой частью.

Таблицу с большим количеством граф допускается делить на части и помещать одну часть под другой в пределах одной страницы. Если строки и графы таблицы выходят за формат страницы, то в первом случае в каждой части таблицы повторяется головка, во втором случае - боковик.

Если повторяющийся в разных строках графы таблицы текст состоит из одного слова, то его после первого написания допускается заменять кавычками; если из двух и более слов, то при первом повторении его заменяют словами «То же», а далее - кавычками. Ставить кавычки вместо повторяющихся цифр, марок, знаков, математических и химических символов не допускается. Если цифровые или иные данные в какой-либо строке таблицы не приводят, то в ней ставят прочерк.

Графа «№» по порядку, при необходимости приводится, в остальных случаях - отсутствует.

6.21.5 Цифровой материал, как правило, оформляют в виде таблиц. Пример оформления таблицы приведен на рисунке 1.



Рисунок 1

6.21.6 Таблицы, за исключением таблиц приложений, следует нумеровать арабскими цифрами сквозной нумерацией.

Допускается нумеровать таблицы в пределах раздела. В этом случае номер таблицы состоит из номера раздела и порядкового номера таблицы, разделенных точкой.

Таблицы каждого приложения обозначают отдельной нумерацией арабскими цифрами с добавлением перед цифрой обозначения приложения, например, «Таблица В.1», если она приведена в приложении В.

6.21.7 Заголовки граф и строк таблицы следует писать с прописной буквы в единственном числе, а подзаголовки граф - со строчной буквы, если они составляют одно предложение с заголовком, или с прописной буквы, если они имеют самостоятельное значение. В конце заголовков и подзаголовков таблиц точки не ставят.

АО «Казахский университет международных отношений и мировых языков имени Абылай хана»	Дата: 29.08.2025	Версия 11
Академическая политика. Раздел II. Послевузовское образование	АП 10-2025	Страница 59 из 130

6.21.8 Таблицы слева, справа и снизу, ограничивают линиями. Допускается применять размер шрифта в таблице меньший, чем в тексте.

Разделять заголовки и подзаголовки боковика и граф диагональными линиями не допускается.

Горизонтальные и вертикальные линии, разграничивающие строки таблицы, допускается не проводить, если их отсутствие не затрудняет пользование таблицей.

Заголовки граф, записывают параллельно строкам таблицы. При необходимости допускается перпендикулярное расположение заголовков граф.

Головка таблицы должна быть отделена линией от остальной части таблицы.

Пример оформления таблиц в диссертации приведен в приложении Д.

6.22 Примечания

6.22.1 Слово «Примечание» следует печатать с прописной буквы с абзаца и не подчеркивать.

6.22.2 Примечания приводят в диссертации, если необходимы пояснения или справочные данные к содержанию текста, таблиц или графического материала.

Примечания не должны содержать требований.

6.22.3 Примечания следует помещать непосредственно после текстового, графического материала или в таблице, к которой относятся эти примечания. Если примечание одно, то после слова "Примечание" ставится тире и примечание печатается с прописной буквы. Одно примечание не нумеруют. Несколько примечаний нумеруют по порядку арабскими цифрами без проставления точки. Примечание к таблице помещают в конце таблицы над линией, обозначающей окончание таблицы.

Пример

Примечание - Подстрочные надписи не печатать.

Несколько примечаний нумеруются по порядку арабскими цифрами.

Пример

Примечания

- 1 Подстрочные надписи не печатаются;
- 2 Документы заверяются нотариально;
- 3 Утверждает руководитель организации,

6.22.4 При необходимости дополнительного пояснения в диссертации примечание допускается оформлять в виде сноски. Знак сноски ставят непосредственно после того слова, числа, символа, предложения, к которому дается пояснение. Знак сноски выполняют надстрочно арабскими цифрами со скобкой. Допускается вместо цифр выполнять сноски звездочками «*».

Сноску располагают в конце страницы с абзацного отступа, отделяя от текста короткой горизонтальной линией слева. Сноску к таблице располагают в конце таблицы над линией, обозначающей окончание таблицы.

6.23 Формулы и уравнения

6.23.1 Формулы и уравнения следует выделять из текста в отдельную строку. Выше и ниже каждой формулы или уравнения должно быть оставлено не менее одной свободной строки. Если уравнение не умещается в одну строку, то оно должно быть перенесено после знака равенства (=) или после знаков плюс (+), минус (-), умножения (x), деления (:), или других математических знаков, причем знак в начале следующей строки повторяют. При переносе формулы на знаке, символизирующем операцию умножения, применяют знак «x».

6.23.2 Пояснение значений символов и числовых коэффициентов следует приводить непосредственно под формулой в той же последовательности, в которой они даны в формуле.

6.23.3 Формулы в диссертационной работе следует нумеровать порядковой нумерацией в пределах всей диссертации арабскими цифрами в круглых скобках в крайнем

АО «Казахский университет международных отношений и мировых языков имени Абылай хана»	Дата: 29.08.2025	Версия 11
Академическая политика. Раздел II. Послевузовское образование	АП 10-2025	Страница 60 из 130

правом положении на строке.

Пример

$$A=a:b, \quad (1)$$

$$B=c:e. \quad (2)$$

Одну формулу обозначают - (1)

6.23.4 Формулы, помещенные в приложениях, должны нумероваться отдельной нумерацией арабскими цифрами в пределах каждого приложения с добавлением перед каждой цифрой обозначения приложения, например, формула (B.1).

6.23.5 Ссылки в тексте на порядковые номера формул дают в скобках. Пример - ... в формуле (1).

6.23.6 Допускается нумерация формул в пределах раздела. В этом случае номер формулы состоит из номера раздела и порядкового номера формулы, разделенных точкой, например (3.1).

6.23.7 Порядок изложения в диссертации математических уравнений такой же, как и формул.

6.24 Ссылки

6.24.1 В диссертации допускаются ссылки на данные Правила, стандарты, технические условия и другие документы при условии, что они полностью и однозначно определяют соответствующие требования и не вызывают затруднений в пользовании документом.

6.24.2 Ссылаться следует на документ в целом или его разделы и приложения, а также на таблицы и иллюстрации. Ссылки на подразделы и пункты не допускаются, за исключением подразделов, пунктов, таблиц и иллюстраций данных Правил.

6.24.3 При ссылках на стандарты и технические условия указывают только их обозначение, при этом допускается не указывать год их утверждения при условии полного описания стандарта в списке использованных источников.

6.24.4 Ссылки на использованные источники следует приводить в квадратных скобках. Нумерация ссылок ведется арабскими цифрами в порядке приведения ссылок в тексте диссертации, независимо от деления диссертации на разделы.

6.24.5 При неоднократной ссылке на один и тот же источник, в квадратных скобках кроме порядкового номера источника проставляется соответствующая страница из источника.

6.24.6 Ссылка на собственные публикации обязательна.

6.24.7 Ссылки на интернет-источники приводятся с указанием адреса источника.

6.25 Определения, обозначения и сокращения

Перечень определений, обозначений и сокращений должен располагаться столбцом. Слева в порядке упоминания или в алфавитном порядке приводят сокращения, условные обозначения, символы, единицы физических величин и термины, справа - их полную расшифровку.

6.26 Список использованных источников

Сведения об источниках следует располагать в порядке появления ссылок на источники в тексте диссертации и нумеровать арабскими цифрами без точки и печатать с абзацного отступа.

6.27 Приложения

6.27.1 Приложения оформляют как продолжение диссертации на последующих ее листах.

6.27.2 В тексте диссертации на все приложения должны быть даны ссылки. Приложения располагают в порядке ссылок на них в тексте диссертации.

6.27.3 Каждое приложение следует начинать с новой страницы с указанием наверху посередине страницы слова «Приложение», его обозначения.

АО «Казахский университет международных отношений и мировых языков имени Абылай хана»	Дата: 29.08.2025	Версия 11
Академическая политика. Раздел II. Послевузовское образование	АП 10-2025	Страница 61 из 130

Приложение должно иметь заголовок, который записывают симметрично относительно текста с прописной буквы отдельной строкой.

6.27.4 Приложения обозначают заглавными буквами русского алфавита, начиная с А, за исключением букв Ё, З, Й, О, Ч, Ъ, Ы, Ь. После слова «Приложение» следует буква, обозначающая его последовательность.

Допускается обозначение приложений буквами латинского алфавита, за исключением букв I, O.

В случае полного использования букв русского и латинского алфавитов допускается обозначать приложения арабскими цифрами.

Если в документе одно приложение, оно обозначается «Приложение А».

6.27.5 Текст каждого приложения, при необходимости, может быть разделен на разделы, подразделы, пункты, подпункты, которые нумеруют в пределах каждого приложения. Перед номером ставится обозначение этого приложения.

6.27.6 Приложения должны иметь общую с остальной частью диссертации сквозную нумерацию страниц.

ПРИЛОЖЕНИЕ А

Пример оформления титульного листа диссертации

АО «КАЗАХСКИЙ УНИВЕРСИТЕТ МЕЖДУНАРОДНЫХ ОТНОШЕНИЙ И МИРОВЫХ ЯЗЫКОВ ИМЕНИ АБЫЛАЙ ХАНА»

УДК

На правах рукописи

шифр и наименование образовательной программы
(дается по Классификатору направлений подготовки кадров с высшим и
послевузовским образованием)

ФАМИЛИЯ, ИМЯ, ОТЧЕСТВО

Название диссертации

Диссертация на соискание степени
доктора философии (PhD)

Научные консультанты:

Республика Казахстан
город _____, год

Запрещается несанкционированное копирование документа

АО «Казахский университет международных отношений и мировых языков имени Абылай хана»	Дата: 29.08.2025	Версия 11
Академическая политика. Раздел II. Постузовское образование	АП 10-2025	Страница 62 из 130

ПРИЛОЖЕНИЕ Б
СОДЕРЖАНИЕ

ОБОЗНАЧЕНИЯ И СОКРАЩЕНИЯ

ВВЕДЕНИЕ

ГЛАВА 1

1.1

1.2

1.3

Выводы

ГЛАВА 2

2.1

2.2

2.3

Выводы

ГЛАВА 3

3.1

3.2

3.3

Выводы

ЗАКЛЮЧЕНИЕ

СПИСОК ИСПОЛЬЗОВАННЫХ ИСТОЧНИКОВ

ПРИЛОЖЕНИЕ

АО «Казахский университет международных отношений и мировых языков имени Абылай хана»	Дата: 29.08.2025	Версия 11
Академическая политика. Раздел II. Послевузовское образование	АП 10-2025	Страница 63 из 130

ПРИЛОЖЕНИЕ В

Список использованных источников

- 1 Тулегенова Г.С. Биология трансплантированных опухолей. - Алматы: Наука, 2003. - 216 с.
- 2 Агафонова Н.Н. Гражданское право: учебное пособие для вузов / под ред. А.Г. Калпина. - Изд. 2-е, перер. и доп. - М.: Юрист, 2003. - 542 с.
- 3 Гембицкий Е.В. Нейроциркуляторная гипотония и гипотонические (гипотензивные) состояния: руководство по кардиологии: в 5 т. / под ред. Е.И. Чазова. - М.: Изд-во Медицина, 1982. - Т. 4. - С. 101-117.
- 4 Портер М.Е. Международная конкуренция / пер. с англ.; под ред. В.Д. Щепина. - М.: Международные отношения, 1993. - 140 с.
- 5 Павлов Б.П. Батуев С.П. Подготовка водомазутных эмульсий для сжигания в топочных устройствах // В кн.: Повышение эффективности использования газообразного и жидкого топлива в печах и отопительных котлах. - Л.: Недра, 1983. - 216 с.
- 6 Ефимов МЛ., Аскарлова Г.С. Суточные биологические ритмы и злокачественный рост // Усп. совр. биологии. - 2003. - Т. 103, № 2. - С. 255-270.
- 7 Пат. 5773 РК. Способ извлечения золота из синтетических ионитов / Г.А. Нечистых; опубл. 30.03.98, Бюл. № 6.- 4 с.
- 8 Георгиева Р.С. Изменения в системе свертывания крови у больных злокачественными опухолями // Вопросы экспер. и клин. онкол.: сб. науч. тр. Института онкологии и радиологии. - Алматы, 2004. - С.214-217.
- 9 Баженов Л.Г., Кулинская ЛЛ., Сорочинская И.Н. Сезонные изменения содержания иммуноглобулинов в крови клинически здоровых лиц // Тезисы докл. III Всес. конф. по хронобиол. и хрономед. - Ташкент, 1990.- 320 с.
- 11 Паржанов Ж.А., Моминов Х., Жигитеков Т.А. Товарные свойства каракуля при разном способе консервирования // Научно-технический прогресс в пустынном животноводстве и аридном кормопроизводстве: матер. междунар. науч.-практ. конф., посв. 1500-летию г. Туркестан. - Шымкент, 2000. - С.115-120.
- 12 Абусейтова М.Х. История Центральной Азии: концепции, методология и новые подходы // Матер. междунар. науч. конф. «К новым стандартам в развитии общественных наук в Центральной Азии». - Алматы: Дайк-Пресс, 2006. - С. 10-17
- 13 Разумовский В.А. Управление маркетинговыми исследованиями в регионе / Институт экономики. - Алматы, 2000. - 116 с. - Деп. в КазгосИНТИ 13.06.2000. - № Ка00144.
- 15 Избаиров А.К. Нетрадиционные исламские направления в независимых государствах Центральной Азии: дис. ... док. ист. наук: 07.00.03.- Алматы: ИВ им.Р.Б. Сулейменова, 2009. - 270 с. - Инв. № 0509РК00125.
- 16 Омарова Г.П. Экспериментальная терапия саркомы Т-1 в зависимости от ее митотической активности: автореф. ... канд. биол. наук:04.03.04. -М.: МГУ, 2004. -16 с.- Инв. № 54937531
- 17 Vachaspati T., Videnkin A. Evolution of cosmic nets //Phys.Rev.-2003.- Vol.46, №2. -P.1133-1140.
- 18 Паустовский КГ. Золотая роза //Соч.: в 7 т. - М., 1984. - Т. 3. - С.287-528.
- 19 Указ Президента Республики Казахстан. О некоторых вопросах развития агропромышленного комплекса: утв. 11 декабря 2006 года, № 220.
- 20 Стратегический план развития Республики Казахстан до 2010 года: утв. Указом Президента Республики Казахстан от 4 декабря 2001 года, № 735 // www.minplan.kz. 28.12.2001.
- 21 Байтова А. Инновационно-технологическое развитие – ключевой фактор повышения конкурентоспособности // Казахстанская правда. – 2009. – № 269.
- 22 ГОСТ Р 51771 - 2001. Аппаратура радиоэлектронная бытовая. Входные и выходные параметры и типы соединений. Технические требования. - Введ. 2002-01-01. - М.: Госстандарт Россия: Изд-во стандартов, 2001. - IV.- 27 с.

АО «Казахский университет международных отношений и мировых языков имени Абылай хана»	Дата: 29.08.2025	Версия 11
Академическая политика. Раздел II. Послевузовское образование	АП 10-2025	Страница 64 из 130

ПРИЛОЖЕНИЕ Г
Пример оформления рисунка



Рисунок 1 – Структура компетентности

ПРИЛОЖЕНИЕ Д
Пример оформления таблиц

Кесте 13 - «Менеджердің инновациялық іс-әрекеті» пәні бағдарламасының мазмұнына қосымша

Пәннің тақырыптық жоспары	Оқыту тілі	Бағдарламаның мазмұнына қосымша	Зерттеу пәніне сәйкес білімдерінің толықтырылуы
1	2	3	4
Теория и методология инноваций в образовании	Қазақ тілінде	Жоғары және жоғары оқу орнынан кейінгі білімнің білім беру бағдарламаларын іске асыратын білім беру ұйымдарына оқуға қабылдаудың үлгілік қағидаларын бекіту туралы	Кәсіби ойлау, жалпы азаматтық сапалар саласынан білімі
Инновационные процессы и инновационная деятельность в образовании.	Орыс тілінде	Изучение принципов управления системой послевузовского образования. Формирование коммуникативной компетентности магистрантов	Коммуникативтік қарым-қатынас саласынан білімі
Innovative educational and educational (upbringing) systems as an object of activity of an education manager	Ағылшын тілінде	Development of managerial abilities of undergraduates in the system of postgraduate education	Болжаушылық саласынан білімі

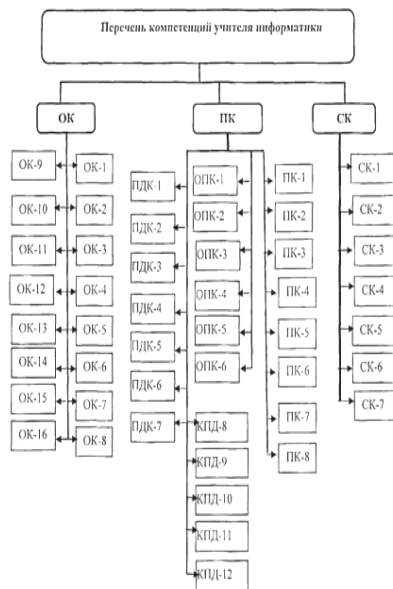
АО «Казахский университет международных отношений и мировых языков имени Абылай хана»	Дата: 29.08.2025	Версия 11
Академическая политика. Раздел II. Послевузовское образование	АП 10-2025	Страница 65 из 130

7 Политика прохождения научной стажировки

7.1 Магистрант/докторант должен проходить научную стажировку согласно индивидуальному плану обучающихся послевузовского образования на академический период обучения, утвержденному проректором по учебной работе Организации образования.

7.2 Научная стажировка осуществляется в вузах-партнерах, в научных организациях/или организациях соответствующих отраслей или сфер деятельности, на базе НИПЛ Организации образования, в вузах - партнерах Организации образования, в том числе зарубежных.

7.3 Место прохождения стажировки соответствует научному направлению образовательной программы, тематике исследования/докторской диссертации и может быть в месте работы зарубежного консультанта.

7.4 Место прохождения стажировки магистрантов определяет научный руководитель, руководитель образовательной программы совместно с начальником УПО.

7.5 Научная стажировка магистрантов за рубежом осуществляется в рамках академической мобильности или на основании персональных приглашений от образовательных и научных организаций зарубежья за счет магистранта либо за счет приглашающей стороны.

7.6 Научная стажировка магистрантов и докторантов должна быть пройдена не позднее 2-х недель до итоговой аттестации обучающихся послевузовского образования.

7.7 В рамках НИРД/ЭИРД индивидуальным планом работы докторанта для ознакомления с инновационными технологиями и новыми видами производств предусматривается обязательное прохождение научной стажировки в научных организациях и (или) организациях соответствующих отраслей или сфер деятельности, в том числе за рубежом.

7.8 Организация образования самостоятельно определяет сроки прохождения стажировки докторанта, при этом продолжительность стажировки составляет не менее 30 календарных дней.

7.9 Научная стажировка является одной из важнейших составляющих при подготовке докторов PhD и реализуется в соответствии с индивидуальным учебным планом в сроки, определяемые академическим календарем и индивидуальным планом работы докторанта.

7.10 Зарубежная научная стажировка докторантов может осуществляться:

– в рамках договоров, соглашений и меморандумов между Организацией образования и зарубежным вузом-партнером; на основании персональных приглашений от образовательных и научных организаций; на основании гражданско-правового договора между Организацией образования и научным консультантом; на основании трехстороннего договора между Организацией образования и зарубежным вузом-партнером и докторантом (где работает научный консультант докторанта).

Научная стажировка магистрантов в пределах РК, осуществляется на основе Договора о социальном партнерстве, подписанном принимающей ОВПО, НИИ, исследовательских центров, экспертных организаций и др.

7.11 Стажировка проводится с целью формирования и закрепления предметных компетенций и их последующего использования в научной и учебной деятельности.

7.12 Организация образования совместно с организацией, на базе которой проходит стажировка, утверждает программу стажировки и недельный план. Программа стажировки включает наличие образовательного и научного компонентов.

7.13 Стажировка осуществляется лицами, имеющими предварительные результаты исследований и (или) публикации по теме исследования.

АО «Казахский университет международных отношений и мировых языков имени Абылай хана»	Дата: 29.08.2025	Версия 11
Академическая политика. Раздел II. Послевузовское образование	АП 10-2025	Страница 66 из 130

7.14 Стажировка научно-предметного характера докторанта/магистранта направлена на:

- повышение профессионального уровня подготовки, квалификации по направлению подготовки и совершенствования практических навыков;
- ознакомление с последними разработками по соответствующей области исследования, особенностями работы в современных условиях, в том числе за рубежом.
- повышение квалификации в НИИ, также на базе НИПЛ Организации образования, в вузах - партнерах ОВПО, в том числе зарубежных;
- участие в международных образовательных программах и проектах;
- совершенствование знания иностранного языка и знакомства со страной пребывания;
- повышение культурного и общеобразовательного уровня.

7.15 Магистранты 2 года обучения научно-педагогического направления проходят научную стажировку в рамках НИРМ в два этапа:

1 этап: на базе НИИ, исследовательских центров, экспертных организаций и др.

2 этап: на базе НИПЛ выпускающих кафедр.

Магистранты профильного направления проходят научную стажировку в рамках ЭИРМ в 2 этапа:

1 этап: на базе научных организаций, организаций соответствующих отраслей и сфер деятельности и др.

2 этап: на базе НИПЛ выпускающих кафедр.

7.16 Для оформления научной стажировки обучающимся послевузовского образования, за 6 недель до предполагаемой даты стажировки, предварительно согласовав с научным руководителем и начальником УПО, необходимо представить в ЦОС следующие документы:

- личное заявление на имя руководителя Организации образования с согласованными визами научного руководителя, начальника УПО, главного бухгалтера и начальника управления международного сотрудничества (УМС), юриста (по установленной форме);
- копия письма-приглашения для прохождения стажировки из вуза-партнера, научной организации и/или организации по профилю образовательной программы. При наличии приглашения на иностранном языке прилагается перевод приглашения;
- индивидуальный план (Приложение Б) и программа прохождения магистрантом/докторантом стажировки (Приложение В), заверенный научным руководителем и руководителем образовательной программы;
- транскрипт (при необходимости).
- копия соглашения/меморандума с вузами-партнерами.

7.17 Перед научной стажировкой выпускающая кафедра совместно с УПО проводит установочную конференцию по условиям стажировки.

7.18 Индивидуальный план стажера составляется при участии научного руководителя, руководителя ОП, УПО по согласованию с руководством принимающей стороны.

В плане и программе стажировки должны быть отражены все виды планируемой работы с указанием предполагаемой научной продукции:

- теоретическая часть (написание статьи, соавторстве научных работ, глава диссертации/ проекта и т.д.);
- научная часть (участие в научных исследованиях, научных мероприятиях, в работе научно-исследовательских лабораторий и т.д.).

7.19 Обучающиеся, направляемые на научную стажировку обязаны:

- своевременно предоставить документы для издания приказа;

АО «Казахский университет международных отношений и мировых языков имени Абылай хана»	Дата: 29.08.2025	Версия 11
Академическая политика. Раздел II. Послевузовское образование	АП 10-2025	Страница 67 из 130

– соблюдать сроки стажировки, указанные в приказе о направлении на прохождение научной стажировки.

7.20 Выезд и возвращение в Организации образования позднее срока, предусмотренного приказом на прохождение научной стажировки без надлежащего оформления документов, является нарушением учебной дисциплины.

7.21 При возникновении уважительной причины, препятствующей выезду в зарубежный вуз-партнер, обучающемуся необходимо подать в УПО мотивированное заявление на имя руководителя Организации образования с приложением подтверждающих документов для переноса сроков стажировки.

7.22 Обучающиеся послевузовского образования должны соблюдать правила внутреннего распорядка и устава принимающего вуза-партнера и/или научной организации.

7.23 Выпускающие кафедры в конце каждого учебного года проводят анализ результативности научных стажировок, обучающихся и при необходимости осуществляют необходимые корректирующие мероприятия.

7.24 Порядок оформления визы:

Виза оформляется заранее до предполагаемого срока командировки.

7.25 Для оформления визы требуются следующие документы:

- паспорт, действительный более 6 месяцев от окончания запрашиваемой визы и имеющий свободные страницы для вклеивания визы и для пограничных отметок;
- копия паспорта;
- оригинал приглашения из Организации образования на бланке;
- подтверждения о месте проживания с гостиницы или со студенческого общежития;
- справка с места учебы;
- медицинская страховка;
- справка из банка или письмо из Организации образования о финансовой поддержке;
- копия брони авиабилетов в оба конца.

7.26 Порядок отчета

Обучающийся представляет отчет об итогах научной стажировки на заседании аттестационной комиссии. В течение 5-ти дней по прибытию с научной стажировки обучающемуся необходимо сдать в бухгалтерию следующие документы:

– командировочное удостоверение - оригинал, заверенный печатью Организации образования с отметками о дате прибытия и выбытия в пункт назначения и прибытия из командировки.

– документы по проживанию - счет-фактура (налоговая) или инвойс с указанием оплаты проживания, квитанция к приходному ордеру, чек кассового аппарата об оплате (фискальный чек), договор на аренду жилого помещения, акт выполненных работ;

– документы по транспортным расходам: авиатранспортом (эконом класс) - электронный билет, посадочный талон на каждый маршрут; билеты железнодорожного транспорта, проездные билеты автобуса при наличии диспетчерской справки автовокзала. При покупке билетов наличным расчетом обязательно наличие фискального чека.

– при выезде за пределы РК, в пределах установленных норм, возмещению подлежит медицинское страхование и визовая поддержка — при наличии фискального чека, приходно-кассового ордера (при его наличии), счета-фактуры (подтверждение оплаты за мед.страхование), оригинала страхового полиса и документа, подтверждающего оплату за визу, выданного непосредственно посольством страны выезда. Цель поездки в страховом полисе -должна быть указана «обучение» или «деловая».

7.27 В течение 5-ти дней после окончания научной стажировки обучающемуся необходимо сдать в УПО отчет о прохождении научной стажировки (в случае зарубежной

АО «Казахский университет международных отношений и мировых языков имени Абылай хана»	Дата: 29.08.2025	Версия 11
Академическая политика. Раздел II. Послевузовское образование	АП 10-2025	Страница 68 из 130

научной стажировки отчет на казахском/русском и английском языках) (заверяется научным руководителем, руководителем ОП и начальником УПО) и документ, удостоверяющий прохождение научной стажировки (сертификат, свидетельство, справка и т.д.).

7.28 К отчету магистрантов могут быть приложены научные статьи, научно-методические разработки и другие научные работы. В течение 1 недели после завершения сроков прохождения стажировки необходимо представить в УПО и направляющую кафедру следующие отчетные документы:

- индивидуальный план научной стажировки (Приложение В);
- справку-подтверждение о прохождении стажировки научно-предметного характера (приложение Г);
- отчет магистранта о прохождении стажировки с подтверждением руководителя учреждения, в котором проводилась стажировка, о выполнении плана стажировки (Приложение Д);
- перечень научно-методологической продукции по стажировке (Приложение Е);
- копия сертификата или удостоверения об участии в конференции, семинаре или симпозиуме, по условиям стажировки;
- копия научной статьи или справка-подтверждение о принятии к печати научной статьи, научно-методических разработок и других научных работ в рамках научной стажировки.

Итогом научной стажировки является:

- публикация статьи в научно-практической конференции;
- аналитический доклад для «круглого стола»;
- сообщения, доклады для теоретико-методологического семинара;
- упражнения для тренинга и др.

7.29 Аттестация по итогам стажировки проводится на основании защиты оформленного отчета и отзыва научного руководителя в комиссии, включающей научного руководителя магистранта и руководителя ОП. По итогам положительной аттестации докторанту/магистранту выставляется дифференцированная оценка (отлично, хорошо, удовлетворительно) в совокупности за НИРД, НИРМ/ЭИРМ.

7.30 Оценка по стажировке приравнивается к оценкам по дисциплинам теоретического обучения и учитывается при проведении итогов промежуточной (сессионной) аттестации магистрантов.

7.31 Докторанты/магистранты, не выполнившие без уважительной причины, требования программы стажировки, отчисляются из Организации образования как имеющие академическую задолженность.

7.32 Протокол итоговой конференции по результатам стажировки передается в УПО.

7.33 Все материалы должны подшиваться в Индивидуальный план магистранта (индивидуальная папка) докторанта/магистранта.

7.34 Финансирование научной стажировки может осуществляться за счет:

- средств республиканского бюджета;
- средств Организации образования, полученных от платных образовательных услуг;
- средств принимающей стороны;
- собственных средств обучающихся.

Плановый расчет затрат на научные стажировки обучающихся составляется в соответствии с нормативами, утвержденными правовыми актами в области образования.

7.35 Согласно приказу руководителя Организации образования о направлении на стажировку магистрантов/докторантов перед отъездом на лицевой карточный счет обучающихся перечисляется денежный аванс в пределах сумм согласно утвержденному

АО «Казахский университет международных отношений и мировых языков имени Абылай хана»	Дата: 29.08.2025	Версия 11
Академическая политика. Раздел II. Послевузовское образование	АП 10-2025	Страница 69 из 130

расчету.

7.36 Оплата на организационные расходы зарубежного вуза-партнера в случае его (вуза-партнера) заявки высчитывается из суммы, предусмотренной на расходы по стажировке докторанта.

Сумма на организационные расходы зарубежного вуза-партнера рассматривается в зависимости от запроса принимающего вуза в каждом отдельном случае.

7.37 В случаях введения чрезвычайного положения, ограничительных мероприятий, в том числе карантина руководством Организации образования предусматривается обязательное прохождение научной стажировки в зарубежных научных организациях и (или) организациях соответствующих отраслей или сфер деятельности с применением дистанционного обучения (далее ДО).

7.38 Договор/Соглашение/Меморандум между Организацией образования и научной организацией/ВУЗом –партнером заключается дистанционно/онлайн.

7.39 В условиях чрезвычайных ситуаций, пандемии зарубежная научная стажировка докторантов при отсутствии договоров, соглашений и меморандумов между Организацией образования и зарубежным ОВПО-партнером, а также в условиях недоступности печати и получения живой подписи зарубежных партнеров может осуществляться - на основании гражданско-правового договора между Организацией образования и научным руководителем.

7.40 Сроки прохождения зарубежной стажировки согласуется с научными консультантами.

7.41 План и программа зарубежной стажировки составляется с учетом применения ДО.

7.42 Выполнение плана и программы зарубежной стажировки осуществляется на платформах, рекомендованных зарубежным научным консультантом.

7.43 Аналитические отчеты по научной стажировке принимаются в период аттестации на платформе ТИМС.

7.44 Пакет отчетных документов докторанты размещают на образовательном портале в созданном руководителем практики «Курсе – Исследовательская практика - научная стажировка».

7.45 Документы в электронном формате отправляется ведущему специалисту УПО, предварительно создав папку "ФИО магистранта Научная стажировка».

7.46 Финансирование научной стажировки осуществляется ФЭУ в зависимости от условий стажировок.

ПРИЛОЖЕНИЕ А

ПРОГРАММА ЗАРУБЕЖНОЙ СТАЖИРОВКИ

Период прохождения зарубежной стажировки _____

Страна пребывания _____

Описание зарубежной стажировки _____

Требования к стажировке:

Целью стажировки является:

Задачи зарубежной стажировки:

Результаты стажировки являются:

Научный руководитель _____

(уч. степень, уч.звание)

Докторант _____

АО «Казахский университет международных отношений и мировых языков имени Абылай хана»	Дата: 29.08.2025	Версия 11
Академическая политика. Раздел II. Послевузовское образование	АП 10-2025	Страница 70 из 130

ПРИЛОЖЕНИЕ Б

ПЛАН ЗАРУБЕЖНОЙ СТАЖИРОВКИ

Период прохождения зарубежной стажировки _____

Страна пребывания _____

Виды работ	Даты проведения	Описание работы	Подпись
Посещение занятий ведущих специалистов Организации образования			
Консультация у ведущих специалистов Организации образования			
Занятия в библиотеке			
Занятия в медиатеке			
Подготовка научной статьи			
Отчет о проведенной работе			

Научный руководитель _____

(уч. степень, уч.звание)

Руководитель образовательной программы

(уч. степень, уч.звание)

М.П.

ПРИЛОЖЕНИЕ В

Утверждаю
Начальник УПО

_____ 20__ г.

Индивидуальный план прохождения научной стажировки (1-ый этап)

Место прохождения стажировки _____

Магистрант _____

Руководитель научной стажировки _____

Руководитель МД _____

№	Наименование работ	Конечный результат /прикладная продукция	Срок выполнения	Отметка о выполнении
1.				
2.				
3.				
4.				
5.				

АО «Казахский университет международных отношений и мировых языков имени Абылай хана»	Дата: 29.08.2025	Версия 11
Академическая политика. Раздел II. Послевузовское образование	АП 10-2025	Страница 71 из 130

**Индивидуальный план прохождения научной стажировки
(2-ой этап)**

Место прохождения стажировки _____

Магистрант _____

Руководитель научной стажировки _____

Руководитель МД _____

№	Наименование работ	Конечный результат /прикладная продукция	Срок выполнения	Отметка о выполнении
1.				
2.				
3.				
4.				
5.				

ПРИЛОЖЕНИЕ Г

СПРАВКА-ПОДТВЕРЖДЕНИЕ О ПРОХОЖДЕНИИ НАУЧНОЙ СТАЖИРОВКИ

Магистрант _____
(Ф.И.О.)

Прибыл на место стажировки _____
_____ 20__ г.

МП _____
(Подпись руководителя
организации)

ПРИЛОЖЕНИЕ Д

**АНАЛИТИЧЕСКИЙ ОТЧЕТ
О ВЫПОЛНЕНИИ ИНДИВИДУАЛЬНОГО ПЛАНА
НАУЧНОЙ СТАЖИРОВКИ**

(отзыв/характеристика пишется в произвольной форме)

Резюме:

Программа научной стажировки выполнена

полностью / частично

Руководитель стажировки от организации

(Ф.И.О., занимаемая должность)

Руководитель магистерской диссертации/магистерского проекта

(Ф.И.О., занимаемая должность)

АО «Казахский университет международных отношений и мировых языков имени Абылай хана»	Дата: 29.08.2025	Версия 11
Академическая политика. Раздел II. Послевузовское образование	АП 10-2025	Страница 72 из 130

« _____ » _____ 20__ г. _____

(подпись)

Подпись заверяю

МП

ПРИЛОЖЕНИЕ Е

Перечень прикладных продукций научной стажировки (НИРМ/ЭИРМ) магистрантов:

Прикладные продукции
научно-методологическая:
- монография (в соавторстве с научным руководителем)
- диссертация
- магистерский проект
- статья
- аналитический доклад
- научный проект
- программа развития...
- концепция
- рекомендация
- проектная работа
- модель ...
- схема-справка
- библиографический указатель;
учебно-методическая:
- учебник (в соавторстве с научным руководителем)
- учебное пособие (в соавторстве с научным руководителем)
- методическое пособие
- лекционный комплекс
- видеоурок
- электронный дидактический материал
- цифровая учебная программа дисциплины
- кейс-стади
- тезаурус
- словарь;
примерный перечень научно-популярных мероприятий:
- научно-практическая конференция
- круглый стол
- теоретико-методологический семинар
- тренинги
- краткосрочные заказные курсы
- портфель заказов от бизнес-сообществ
- Smart-education
- информационно-ресурсный центр
- сертификация базисно- образовательных программ.

8 Политика по назначению научного руководства

8.1 Академическая политика регламентирует вопросы относительно квалификационных требований к научному консультанту магистрантов и докторантов, процедуры назначения и замены, права и обязанности научных консультантов.

Работа отечественного научного консультанта входит в педагогическую нагрузку.

АО «Казахский университет международных отношений и мировых языков имени Абылай хана»	Дата: 29.08.2025	Версия 11
Академическая политика. Раздел II. Послевузовское образование	АП 10-2025	Страница 73 из 130

8.2 Между Организацией образования и зарубежным научным консультантом заключается двустороннее соглашение. Ответственность за заключение договоров с зарубежными партнерами несет УМС (Управление международного сотрудничества) и УПО.

8.3 УПО совместно с кафедрами, осуществляющими подготовку магистров и докторов PhD, формирует базу данных отечественных и зарубежных ученых, соответствующих квалификационным требованиям к научному руководству, в том числе, сведения о цитируемости и публикациях из баз данных Томсон Рейтер (ISI Web of Knowledge, Thomson Reuters) или входящем в базу данных компании Scopus (образцы и инструкции прилагаются), список наиболее значимых публикаций (в РК, странах ближнего и дальнего зарубежья) предполагаемых научных консультантов (отечественный и зарубежный научные консультанты) по теме исследования докторанта за последние 5 лет.

8.4 Право научного руководства магистрантами и PhD докторантами имеют, как правило, доктора наук, профессора, ассоциированные профессора или доценты, с квалификацией, соответствующей профилю подготовки PhD докторантов активно занимающиеся научными исследованиями.

8.5 При необходимости магистрантам и докторантам могут назначаться консультанты по смежным отраслям наук.

8.6 Докторантам, выполняющим научные исследования на стыке смежных областей, допускается иметь двух научных отечественных консультантов.

8.7 Допускается назначение отечественными научными консультантами ведущих ученых – сотрудников научно-исследовательских организаций и научных центров, являющихся партнерами Организации образования, на основе заключенных договоров и соглашений о сотрудничестве.

8.8 Научные консультанты обеспечивают выполнение диссертации (проекта) и соблюдение принципов академической честности, и своевременное представление диссертационной работы (проектной) на защиту.

Порядок назначения научных консультантов

8.9 Назначение отечественных и зарубежных консультантов утверждается приказом руководителя Организации образования либо лица его замещающего на основании решения Ученого совета Организации образования по ходатайству УПО, на которое возложен контроль по подготовке магистров и PhD докторов.

8.10 Для руководства докторской и магистерской диссертацией, магистерским проектом в течение двух месяцев после зачисления назначается научное руководство.

8.11 Руководство диссертационной и проектной работой магистрантов возлагается на лица, имеющие:

- ученую степень и (или) степень (академическую) доктора философии PhD/доктора по профилю, соответствующую профилю направления подготовки кадров;
- стаж научно-педагогической работы не менее 3 (трех) лет;
- автор не менее 5 (пяти) научных статей за последние 5 (пять) лет в изданиях, включенных в Перечень научных изданий, рекомендуемых для публикации основных результатов научной деятельности, утвержденный уполномоченным органом в области науки и высшего образования (далее - Перечень изданий);
- не менее 1 (одной) научной статьи за последние 5 (пять) лет в международном рецензируемом научном журнале, имеющем импакт-фактор по данным JCR (ЖСР) или индексируемым в одной из баз Science Citation Index Expanded (Сайнс Цитэйшн Индекс Экспандед), Social Science Citation Index (Сошиал Сайнс Цитэйшн Индекс) или Arts and Humanities Citation Index (Артс энд Хьюмэнитис Цитэйшн Индекс) в Web of Science Core Collection (Вэб оф Сайнс Кор Коллекшн) или показатель процентиля по CiteScore (СайтСкор) не менее 25 в базе данных Scopus (Скопус).

АО «Казахский университет международных отношений и мировых языков имени Абылай хана»	Дата: 29.08.2025	Версия 11
Академическая политика. Раздел II. Послевузовское образование	АП 10-2025	Страница 74 из 130

Для направлений подготовки кадров «Сфера обслуживания», «Информационные и коммуникационные технологии», «Искусство», «Журналистика и информация» - осуществление руководства научно-исследовательской работой (проектами) обучающихся преподавателями соответствующего профиля, являющимся автором не менее 5 (пяти) научных статей за последние 5 (пять) лет в изданиях, включенных в Перечень изданий, и (или) специалистами, имеющими не менее 5 (пяти) лет стажа практической работы за последние 10 (десять) лет.

8.12 Научное руководство докторантами на соискание степени доктора философии (PhD) осуществляется консультантами в количестве не менее 2-х человек, один из которых – ученый из зарубежного ОВПО.

8.13 Руководство диссертационной работой докторантов возлагается на лица, имеющие:

8.13.1 ученую степень и (или) степень (академическую) доктора философии PhD/доктора по профилю, являющимся автором:

- не менее 5 (пяти) научных статей, опубликованных за последние 5 (пять) лет в изданиях по профилю, включенных в Перечень научных изданий;

- 1 (одной) научной статьи в международном рецензируемом научном журнале, имеющем импакт-фактор по данным JCR (ЖСР) или индексируемом в одной из баз Science Citation Index Expanded (Сайнс Цитэйшн Индекс Экспандед), Social Science Citation Index (Сошиал Сайнс Цитэйшн Индекс) или Arts and Humanities Citation Index (Артс энд Хьюманитис Цитэйшн Индекс) в Web of Science Core Collection (Вэб оф Сайнс Кор Коллекшн) либо имеющих показатель процентиля по CiteScore (СайтСкор) не менее 35 (тридцати пяти).

8.14 Отечественный научный консультант магистранта и докторанта должен знать:

- Законы Республики Казахстан «Об образовании», «О науке и технологической политике»;

- нормативно-правовые акты в области высшего и послевузовского образования Республики Казахстан;

- приоритетные направления развития науки Республики Казахстан;

- современные инновационные методы научного исследования, последние мировые достижения науки в области своей научной специализации;

- обладать навыками проведения теоретических и экспериментальных научных исследований;

- обладать знаниями современных IT технологий, владеть навыками работы с компьютерной и другой оргтехникой;

- свободно владеть языком обучения докторанта, на котором он/она пишет диссертацию (казахский, русский или английский);

- эффективно и последовательно организовывать работу при подготовке диссертационной (проектной) работы магистров и PhD докторантов;

- взаимодействовать с коллегами по вопросам подготовки магистров и PhD докторантов, организовывать консультирование по профилю подготовки магистров и PhD докторантов;

- ответственно подходить к выполнению поручений руководства Организации образования, касающихся подготовки диссертационных (проектов) работ магистров и PhD докторантов;

- иметь навыки применения этических норм и приемов межличностных отношений в служебном общении;

- владеть навыками делового письма, работы с компьютерной и другой оргтехникой, а также необходимым программным обеспечением.

АО «Казахский университет международных отношений и мировых языков имени Абылай хана»	Дата: 29.08.2025	Версия 11
Академическая политика. Раздел II. Послевузовское образование	АП 10-2025	Страница 75 из 130

Обязанности отечественного консультанта:

- оказать содействие магистранту / докторанту в определении темы и плана диссертационного (проектного) исследования для представления в УПО и для последующего утверждения на Ученом совете Организации образования;
- совместно с магистрантом/ докторантом разработать индивидуальный план работы (ИП);
- систематически проводить консультации по исследовательской работе и контролировать выполнение ИП;
- эффективно организовывать работу по выполнению магистрантом и докторантом ИПР;
- совместно с магистрантом и докторантом разработать программу исследовательской практики, рекомендовать базу прохождения практики и научной стажировки;
- разработать программу прохождения педагогической практики;
- систематически проводить оценку по выполнению научно-исследовательской работы магистранта и докторанта и предоставлять результаты руководителю образовательной программы;
- обеспечить своевременное и качественное выполнение магистрантом и докторантом исследовательской работы и сдачи отчетов по НИР;
- отчитываться на заседании выпускающей кафедры о ходе выполнения докторантами НИРД;
- оказать содействие в подготовке и публикации результатов исследования в научных журналах;
- содействовать в участии магистранта и докторанта в международных конференциях с целью презентации результатов исследования;
- предоставить отзыв (письменный и устный) на диссертационную (проектную) работу магистранта и докторанта;
- присутствовать на публичной защите магистерской и докторской диссертации (проекта);
- ответственно подходить к выполнению поручений руководства Организации образования относительно подготовки диссертационных (проектных) работ магистрантов и докторантов PhD;
- консультировать магистранта и докторанта по теоретическим, методологическим, стилистическим и другим вопросам написания диссертации;
- соблюдать этические нормы и правила межличностных отношений в служебном общении с коллегами и докторантом.

8.15 Зарубежный научный консультант – специалист в области научных исследований докторанта, имеющий степень доктора PhD, научные публикации в области исследования докторанта, активно занимающийся научными исследованиями.

8.16 Зарубежными научными консультантами докторантов PhD назначаются, как правило, ведущие ученые из высших учебных заведений и научно-исследовательских организаций зарубежья – партнеров Организации образования, в рамках договоров о сотрудничестве.

8.17 Лицо, назначаемое зарубежным научным консультантом докторанта PhD, должно иметь:

- степень доктора PhD/доктора наук или эквивалентную степень по специальности, соответствующей профилю диссертационного исследования докторанта PhD;
- опыт научного руководства;
- научные труды по теме диссертационного исследования докторанта, включая

АО «Казахский университет международных отношений и мировых языков имени Абылай хана»	Дата: 29.08.2025	Версия 11
Академическая политика. Раздел II. Послевузовское образование	АП 10-2025	Страница 76 из 130

публикации в международных научных журналах и материалах международных конференций;

– постоянную позицию в ведущей Организации образования или ведущей научной организации, активно занимающиеся научными исследованиями в области специализации докторанта.

8.18 Обязанности зарубежного консультанта:

– осуществлять консультирование и научное руководство по утвержденной теме диссертации докторанта посредством электронной почты, личных встреч и онлайн консультаций;

– согласовывать и давать рекомендации по плану диссертационной работы и методов проведения научного исследования. При необходимости вносить поправки и коррективы в план и содержание диссертации докторанта и своевременно информировать о замечаниях;

– содействовать в подготовке и публикации статей в научных журналах, имеющих по данным информационной базы компании Thomson Reuters (ISI Web of Knowledge) ненулевой импакт фактор или входящих в базу данных компании Scopus;

– оказать содействие в научно-исследовательской зарубежной стажировке докторанта и его участия в международных конференциях и других научных форумах;

– контролировать ход выполнения научно-исследовательской работы докторанта в установленные сроки;

– по окончании докторантуры предоставлять отзыв и оценку научно-исследовательской работы докторанта за академический период в соответствии с его Индивидуальным планом работы;

– предоставить письменный отзыв на выполненную диссертационную работу докторанта;

– при возможности, присутствовать на публичной защите докторской диссертации докторанта, также в онлайн режиме.

8.19 Научные консультанты имеют право:

– по согласованию с докторантом вносить коррективы в индивидуальные планы работ;

– вносить предложения по организации исследовательской практики докторантов;

– привлекать докторанта к научным проектам в области проводимого исследования;

– рекомендовать докторанту посещение научных семинаров, заседаний круглых столов, конференций, тематика которых напрямую связана с исследовательской работой докторанта;

– назначать рабочие встречи с докторантом для обсуждения хода выполняемых работ по ИПР;

– ставить в известность УПО о проблемах и обстоятельствах, влияющих на ход выполнения докторантом ИПД.

Замена научных руководителей:

8.20 Замена утвержденного научного консультанта может быть осуществлена в исключительных случаях, таких как невозможность осуществлять научное руководство по объективным причинам (в связи с переходом на другую работу, по состоянию здоровья и т.д.) или форс-мажорные обстоятельства, в том числе на выпускном курсе.

8.21 Ответственность за замену отечественного научного руководителя докторанта PhD несут руководитель ОП и начальник УПО.

8.22 Ответственность за замену зарубежного научного консультанта несут отечественный научный руководитель докторанта PhD, руководитель ОП и начальник УПО.

8.23 Замена научного руководителя осуществляется приказом руководителя

АО «Казахский университет международных отношений и мировых языков имени Абылай хана»	Дата: 29.08.2025	Версия 11
Академическая политика. Раздел II. Послевузовское образование	АП 10-2025	Страница 77 из 130

Организации образования по представлению и обоснованию руководителя ОП и на основании рапорта начальника УПО.

8.24 В случае недобросовестного исполнения обязательств со стороны отечественного научного консультанта принимаются меры дисциплинарного взыскания вплоть до отстранения консультанта от дальнейшего научного руководства докторантами PhD.

8.25 Зарубежный научный консультант, допустивший недобросовестное выполнение обязательств, принятых на себя в рамках договора об оказании услуг, в дальнейшем отстраняется от сотрудничества с Организацией образования.

8.26 Зарубежный и отечественный научные консультанты, допустившие недобросовестное исполнение обязательств, принятых на себя в рамках соглашения, в дальнейшем отстраняется от руководства диссертациями и проектами.

9 Политика по написанию магистерской диссертации

9.1 Магистерская диссертация – выпускная работа магистранта научно-педагогической магистратуры, представляющая собой самостоятельное научное исследование, содержащее теоретические и/или практические разработки актуальной проблемы в области избранной образовательной программы, основанное на современных теоретических, методических и технологических достижениях науки и техники.

9.2 Магистерская диссертация является заключительным итогом научно-исследовательской работы магистранта, представляет собой обобщение результатов самостоятельного научного исследования по актуальной проблематике конкретной образовательной программы соответствующей группы образовательных программ.

9.3 Магистерская диссертация определяет уровень профессиональной квалификации магистранта и степень овладения им методологией научного познания в соответствии с требованиями ГОСО РК по избранному направлению.

9.4 Магистерская диссертация должна содержать новые научно-обоснованные результаты, использование которых обеспечивает решение прикладной задачи.

9.5 Магистерская диссертация должна основываться на современных теоретических, методологических и технологических достижениях науки и практики, выполняться с использованием современных методов научных исследований, содержать научно-исследовательские (методические, практические) разделы по основным защищаемым положениям, базироваться на передовом международном опыте в соответствующей области знания, содержать конкретные практические рекомендации.

9.6 Защита магистерской диссертации включает подготовку магистерской диссертации, ее оформление и процедуру защиты в объеме не менее 8 академических кредитов.

9.7 Объем научно-исследовательской работы магистранта составляет 24 академических кредита в общем объеме образовательной программы магистратуры научно-педагогического направления.

9.8 Ежегодно по завершении учебного года магистрант проходит академическую аттестацию на предмет выполнения индивидуального плана работы в рамках диссертационного исследования. Процедура проведения академической аттестации магистранта определяется Академической политикой Организации образования.

9.9 При успешной защите магистерской диссертации Аттестационная комиссия присуждает выпускнику степень – магистра соответствующих наук.

9.10 Тематика магистерских диссертаций разрабатывается совместно с выпускающей кафедрой, затем обсуждается на НГС.

АО «Казахский университет международных отношений и мировых языков имени Абылай хана»	Дата: 29.08.2025	Версия 11
Академическая политика. Раздел II. Послевузовское образование	АП 10-2025	Страница 78 из 130

Общий перечень тем магистерской диссертации размещается в базе НИПЛ Организации образования и ежегодно обновляется не менее чем на 30 %.

9.11 Тематика магистерских диссертаций должна соответствовать направлениям научно-исследовательских прикладных школ Организации образования (НИПШ) и научно-исследовательских прикладных лабораторий (НИПЛ) кафедр.

9.12 Источниками тематики магистерской диссертации могут служить:

- прямые заказы научных, образовательных и производственных организаций, коммерческих фирм и т.п., соответствующие направлению подготовки магистранта;
- научно - исследовательская тематика коллектива кафедры (как форма активного участия, обучающегося в выполнении внутри вузовских, расчетно-договорных и государственных/бюджетных НИР);
- научные интересы, в том числе, поисковые разработки научного руководителя;
- результаты практик обучающегося в научных, производственных, образовательных учреждениях и организациях, соответствующих профилю специальности и др.

9.13 Конкретная тема магистерской диссертации формулируется по согласованию с научным руководителем. В отдельных случаях обучающийся может предложить свою тему магистерской диссертации по профилю кафедры, обосновав целесообразность ее выполнения.

9.14 В течение 2 (двух) месяцев после зачисления магистранта приказом руководителя Организации образования либо лица его замещающего, составленного на основании решения Ученого совета, утверждается тема магистерской диссертации (проекта) и назначается научный руководитель, рецензент.

9.15 Научное руководство магистрантами определяется «Политикой по назначению научного руководства», содержащейся в настоящей Академической политике.

9.16 Тема магистерской диссертации с обоснованием и структурой, план выполнения магистерской диссертации с указанием сроков завершения работы над диссертацией, план научных публикаций, план практик, стажировок отражаются в индивидуальном плане работы магистранта.

9.17 Процедура защиты магистерской диссертации определяется Академической политикой Организации образования. Защита магистерской диссертации является заключительным этапом подготовки магистранта. Она должна показать зрелость выпускника как научного работника, способного творчески формулировать и решать научные проблемы в соответствующей области науки.

9.18 Выпускник, представивший к защите магистерскую диссертацию, является ее автором и несет всю ответственность за ее содержание.

9.19 Основные результаты магистерской диссертации, выносимые на защиту, должны быть представлены не менее чем в одной публикации в научном журнале и одним выступлением (докладом) на научно-практической конференции (итого не менее двух публикаций).

9.20 Магистерская диссертация может выполняться на государственном, русском и английском языках.

9.21 Магистерская диссертация обязательно должна пройти проверку на предмет плагиата, правила и порядок проведения которой определяются Положением Организации образования «О порядке использования системы проверки на плагиат».

Структура диссертации:

9.22 Структурными элементами магистерской диссертации являются:

- 1) титульный лист;
- 2) содержание;
- 3) нормативные ссылки;
- 4) определения;

АО «Казахский университет международных отношений и мировых языков имени Абылай хана»	Дата: 29.08.2025	Версия 11
Академическая политика. Раздел II. Послевузовское образование	АП 10-2025	Страница 79 из 130

- 5) обозначения и сокращения;
- 6) введение;
- 7) основная часть;
- 8) заключение;
- 9) список использованных источников;
- 10) приложения;
- 11) аннотация на казахском, русском и английском языках;
- 12) реферат.

Требования к структурным элементам диссертации:

9.23 Титульный лист диссертации является первой страницей диссертации и служит источником информации, необходимой для обработки и поиска документа.

На титульном листе приводят следующие сведения:

- наименование организации, где выполнена диссертация;
- ограниченный гриф (при его необходимости);
- фамилия, имя, отчество диссертанта;
- наименование работы;
- код и наименование ОП (по Классификатору направлений подготовки кадров с высшим и послевузовским образованием);
- искомая степень;
- фамилия, инициалы, ученая/академическая степень и звание научного руководителя (научного консультанта);
- место выполнения диссертации и год завершения.

Титульный лист включают в общую нумерацию страниц диссертации. Номер страницы на титульном листе не проставляют.

На титульном листе должна быть личная подпись диссертанта, выполненная синей пастой. Титульный лист оформляется в соответствии с приложением А.

9.24 Содержание диссертации включает введение, порядковые номера и наименования всех разделов, подразделов, пунктов (если они имеют наименования), заключение, список использованных источников и наименование приложений с указанием номеров страниц, с которых начинаются эти элементы диссертации. (Приложение Б).

9.25 Нормативные ссылки содержат перечень стандартов, на которые в тексте диссертации дана ссылка. Перечень ссылочных стандартов начинают со слов: «В настоящей диссертации использованы ссылки на следующие стандарты». В перечень включают обозначения стандартов и их наименования в порядке возрастания регистрационных номеров обозначений.

9.26 «Определения» – необходимые для уточнения или установления терминов, используемых в диссертации. Перечень определений начинают со слов: «В настоящей диссертации применяют следующие термины с соответствующими определениями».

9.27 «Обозначения и сокращения» содержит перечень обозначений и сокращений, применяемых в диссертации.

Запись обозначений и сокращений приводят в порядке приведения их в тексте диссертации или в алфавитном порядке с необходимой расшифровкой и пояснениями.

Допускается определения, обозначения и сокращения приводить в одном структурном элементе «Определения, обозначения и сокращения».

9.28 Введение. Введение должно содержать оценку современного состояния решаемой научной, научно-технической или технологической проблемы (задачи), обладающей научным и/или инновационным характером, основание и исходные данные для разработки темы, обоснование необходимости проведения данной научно-исследовательской (экспериментально-исследовательской) работы, сведения о планируемом научно-техническом

АО «Казахский университет международных отношений и мировых языков имени Абылай хана»	Дата: 29.08.2025	Версия 11
Академическая политика. Раздел II. Послевузовское образование	АП 10-2025	Страница 80 из 130

уровне разработки, о патентных исследованиях и выводы из них, сведения о метрологическом обеспечении диссертации. Во введении должны быть показаны актуальность и новизна темы, связь данной работы с другими научно-исследовательскими/экспериментально-исследовательскими работами, а также должны быть приведены цели, объект и предмет, задачи исследования, их место в выполнении научно-исследовательской (экспериментально-исследовательской) работы в целом.

Общая структура введения

- актуальность;
- объект исследования;
- предмет исследования;
- цель исследования;
- задачи исследования;
- степень разработанности темы исследования;
- теоретическая и методологическая база исследования;
- методы исследования;
- научная новизна;
- основные положения работы, выносимые автором на защиту;
- теоретическая значимость работы;
- практическая значимость работы;
- публикации по теме работы;
- структура и объем диссертации.

9.29 Основная часть. В основной части диссертации приводят данные, отражающие сущность, методику и основные результаты выполненной работы.

Основная часть должна содержать:

- выбор направления исследования, включающий обоснование направления исследования, методы решения задач и их сравнительную оценку, описание выбранной общей методики проведения научно-исследовательской работы;
- процесс теоретических и (или) экспериментальных исследований, включая определение характера и содержания теоретических исследований, методы исследований, методы расчета, обоснование необходимости проведения экспериментальных работ, принципы действия разработанных объектов, их характеристики;
- обобщение и оценку результатов исследований, включающих оценку полноты решения поставленной задачи и предложения по дальнейшим направлениям работы, оценку достоверности полученных результатов и их сравнение с аналогичными результатами отечественных и зарубежных работ.

При освещении методологических основ исследуемой проблемы не допускается пересказывание содержания учебников, учебных пособий, монографий, Интернет-ресурсов без соответствующих ссылок на источник.

9.30 Заключение должно содержать:

- краткие выводы по результатам диссертационного исследования;
- оценку полноты решений поставленных задач;
- разработку рекомендаций и исходных данных по конкретному использованию результатов;
- оценку научного уровня выполненной работы в сравнении с лучшими достижениями в данной области.

9.31 Список использованных источников должен содержать сведения об источниках, использованных при написании диссертации. Список оформляется в соответствии с приложением В.

АО «Казахский университет международных отношений и мировых языков имени Абылай хана»	Дата: 29.08.2025	Версия 11
Академическая политика. Раздел II. Послевузовское образование	АП 10-2025	Страница 81 из 130

9.32 Приложения. В приложения рекомендуется включать материалы, связанные с выполненной диссертацией, которые по каким-либо причинам не могут быть включены в основную часть.

9.33 Аннотация показывает, что содержится и что нового несет в себе данная работа в сравнении с другими научными публикациями. Рекомендуемый объем аннотации не менее 200 слов. Если текст научной работы написан на иностранном языке, то к работе должна быть приложена аннотация, выполненная на казахском/русском языках и оформляется в соответствии с приложением Е.

9.34 Реферат должен содержать сведения об объеме работы, количестве таблиц (если есть), количестве использованных источников; перечень ключевых слов, представляющих собой наиболее существенные для данной работы термины. Перечень ключевых слов должен состоять из 15-20 слов, напечатанных в строку через запятую. В тексте реферата отражается объект (предмет) исследования, цель работы, методы исследования, полученные результаты, их новизна качественная или количественная характеристика собранного фактического материала. Объем реферата не должен превышать 1500 знаков. Реферат оформляется в соответствии с приложением Ж.

Правила оформления диссертации

9.35 Объем магистерской диссертации составляет, как правило, 90-110 страниц. Приложения в указанный объем магистерской диссертации не включаются.

9.36 Объем цитирования не должен превышать не более 5-6 строк.

9.37 Страницы текста диссертационной работы и включенные в диссертацию иллюстрации, таблицы должны соответствовать формату А4. Диссертация должна быть выполнена печатным способом с использованием компьютера и принтера на одной стороне листа белой бумаги. Шрифт – Times New Roman, кегль 14, через один интервал.

Текст диссертации следует печатать, соблюдая следующие размеры полей: правое – 10 мм, верхнее – 20 мм, левое – 30 мм, нижнее – 20мм.

9.38 Разрешается использовать компьютерные возможности акцентирования внимания на определенных терминах, формулах, теоремах, применяя шрифты разной гарнитуры. В диссертации должны быть четкие, не расплывшиеся линии, буквы, цифры и знаки.

9.39 Фамилия, название организации, название изделий и другие имена собственные в диссертации приводят на языке оригинала.

9.40 Основную часть диссертации следует делить на разделы, подразделы и пункты. Пункты, при необходимости, могут делиться на подпункты. Необходимо, чтобы каждый пункт содержал законченную информацию. Разделы, подразделы должны иметь заголовки. Пункты, как правило, заголовков не имеют.

9.41 Заголовки разделов, подразделов и пунктов следует печатать с абзацного отступа с прописной буквы без точки в конце, не подчеркивая. Если заголовок состоит из двух предложений, то их разделяют точкой. Переносы слов в заголовках не допускаются. Заголовки разделов следует выделить «жирным» шрифтом. Расстояние между текстом и заголовками структурных элементов соответствует пустой строке (0,7мм).

9.42 Страницы диссертации следует нумеровать арабскими цифрами, соблюдая сквозную нумерацию по всему тексту диссертации. Номер страницы проставляют в центре нижней части листа без точки.

9.43 Титульный лист включают в общую нумерацию страниц. Номер страницы на титульном листе не проставляют.

9.44 Иллюстрации и таблицы, расположенные на отдельных листах, включают в общую нумерацию страниц диссертации.

9.45 Разделы диссертации должны иметь порядковые номера в пределах всей работы, обозначенные арабскими цифрами без точки и записанные с абзацного отступа. Подразделы

АО «Казахский университет международных отношений и мировых языков имени Абылай хана»	Дата: 29.08.2025	Версия 11
Академическая политика. Раздел II. Послевузовское образование	АП 10-2025	Страница 82 из 130

должны иметь нумерацию в пределах каждого раздела. Номер подраздела состоит из номеров раздела и подраздела, разделенных точкой. В конце номера подраздела точка не ставится. Разделы, как и подразделы, могут состоять из одного или нескольких пунктов.

9.46 Если диссертация не имеет подразделов, то нумерация пунктов в ней должна быть в пределах каждого раздела, и номер пункта должен состоять из номеров раздела и пункта, разделенных точкой. В конце номера пункта точка не ставится.

Пример

1 ТЕОРЕТИЧЕСКИЙ РАЗДЕЛ

1.1

1.2

1.3

Выводы

2 АНАЛИТИЧЕСКИЙ / РЕКОМЕНДАТЕЛЬНЫЙ РАЗДЕЛ

2.1

2.2

2.3

Выводы

В зависимости от темы исследования допускается 3-й раздел.

9.47 Иллюстрации. Иллюстрации (чертежи, графики, карты, схемы, компьютерные распечатки, диаграммы, фотоснимки) следует располагать в диссертации непосредственно после текста, в котором они упоминаются впервые или на следующей странице. Иллюстрации могут быть в компьютерном исполнении, в том числе и цветные. На все иллюстрации должны быть даны ссылки в диссертации.

9.48 Чертежи, графики, диаграммы, схемы, иллюстрации, помещенные в диссертации, должны соответствовать требованиям государственных стандартов Единой системы конструкторской документации (ЕСКД). Допускается выполнение чертежей, графиков, диаграмм, схем посредством использования компьютерной печати.

Фотоснимки размером меньше формата А4 должны быть наклеены на стандартные листы белой бумаги.

9.49 Иллюстрации, за исключением иллюстраций приложений, следует нумеровать арабскими цифрами сквозной нумерацией. Если рисунок один, то он обозначается «Рисунок 1», Слово «Рисунок» и его наименование располагают по середине строки, через тире. Допускается нумеровать иллюстрации в пределах раздела. В этом случае номер иллюстрации состоит из номера раздела и порядкового номера иллюстрации, разделенных точкой. Например: Рисунок 1.1. Приложение Г.

Иллюстрации, при необходимости, могут иметь наименование и пояснительные данные (под рисуночный текст). Слово «Рисунок» и его наименование помещают после пояснительных данных и располагают следующим образом: Рисунок 1 – Детали прибора.

Иллюстрации каждого приложения обозначают отдельной нумерацией арабскими цифрами с добавлением перед цифрой обозначения приложения.

Например: Рисунок А.3. При ссылках на иллюстрации следует писать «... в соответствии с рисунком 2» при сквозной нумерации и «... в соответствии с рисунком 1.2» при нумерации в пределах раздела.

9.50 Таблицы. Таблицы применяют для лучшей наглядности и удобства сравнения показателей. Название таблицы должно отражать ее содержание, быть точным и кратким и помещается над таблицей слева, без абзачного отступа в одну строку с ее номером через тире. При переносе части таблицы на другую страницу нижнюю горизонтальную линию на первой странице не закрывают, над другими частями слева пишут слово «Продолжение» и указывают

АО «Казахский университет международных отношений и мировых языков имени Абылай хана»	Дата: 29.08.2025	Версия 11
Академическая политика. Раздел II. Послевузовское образование	АП 10-2025	Страница 83 из 130

номер таблицы, например: «Продолжение таблицы 1». Приложение Д.

Таблицу следует располагать в диссертации непосредственно после текста, в котором она упоминается впервые, или на следующей странице. На все таблицы должны быть ссылки в диссертации. При ссылке следует писать «таблица» с указанием ее номера. Таблицы, за исключением таблиц приложений, следует нумеровать арабскими цифрами сквозной нумерацией. Допускается нумеровать таблицы в пределах раздела. В этом случае номер таблицы состоит из номера раздела и порядкового номера таблицы, разделенных точкой. Таблицы каждого приложения нумеруют отдельно арабскими цифрами с добавлением перед цифрой обозначения приложения.

Таблицы, как правило, ограничивают линиями слева, справа и снизу. Допускается применять размер шрифта в таблице меньший, чем в тексте (12). Горизонтальные и вертикальные линии, разграничивающие строки таблицы, допускается не проводить, если их отсутствие не затрудняет пользование таблицей.

9.51 Расстояние между нижним срезом таблицы и текстом должно быть 2 «пустые» строки.

9.52 Заголовки граф и строк таблицы следует писать с прописной буквы в единственном числе, а подзаголовки граф – со строчной буквы, если они составляют одно предложение с заголовком, или с прописной буквы, если они имеют самостоятельное значение. В конце заголовков и подзаголовков таблиц точка не ставится.

9.53 Ссылки. В диссертации допускаются ссылки на стандарты, технические условия и другие документы; при этом они полностью и однозначно определяют соответствующие требования и не вызывают затруднений в пользовании документом. При ссылках на стандарты и технические условия указывают только их обозначение, при этом допускается не указывать год их утверждения при условии полного описания стандарта в списке использованных источников.

Ссылаться следует на документ в целом или его разделы и приложения. Ссылки на подразделы, пункты, таблицы и иллюстрации не допускаются. Ссылки на использованные источники следует приводить в квадратных скобках.

9.54 Обозначения и сокращения. Перечень должен располагаться столбцом. Слева в алфавитном порядке приводят сокращения, условные обозначения, символы, единицы физических величин и термины, справа – их детальную расшифровку.

9.55 Список использованных источников. Сведения об источниках следует располагать в порядке появления ссылок на источники в тексте диссертации, нумеровать арабскими цифрами без точки. Печатать следует без абзацного отступа.

Источники литературы не должны быть старше 5-ти лет (за исключением первоисточников и теоретических трудов).

Каждый литературный источник должен упоминаться в сносках в тексте работы в квадратных скобках: [...].

9.56 В магистерской диссертации не должны использоваться учебники и учебные пособия. Основной акцент должен делаться на научные статьи в журналах и специальных изданиях, диссертации, монографии, статистику и т.п. Это повысит научную ценность исследовательской работы.

9.57 Приложения. Приложения оформляют как продолжение диссертации на последующих ее листах или выпускают в виде отдельного документа и не включают в общую нумерацию страниц. Номер страницы на листе не проставляется.

9.58 На все приложения в тексте диссертации должны быть даны ссылки. Приложения располагают в порядке ссылок на них в тексте диссертации.

Каждое приложение следует начинать с новой страницы с указанием наверху слева строки слова «ПРИЛОЖЕНИЕ». Приложения обозначают заглавными буквами русского

АО «Казахский университет международных отношений и мировых языков имени Абылай хана»	Дата: 29.08.2025	Версия 11
Академическая политика. Раздел II. Послевузовское образование	АП 10-2025	Страница 84 из 130

алфавита, начиная с буквы А, за исключением букв Е, З, Й, О, Ч, Ъ, Ы, Ь. Приложение должно иметь заголовок, который записывают симметрично относительно текста с прописной буквы отдельной строкой.

9.59 Раздаточный материал, который используется в качестве иллюстраций при защите и оформляется в виде презентации средствами Power Point. В оффлайн режиме допускается вместо презентаций Power Point использовать раздаточный материал, который оформляется в печатном виде на листах форматом А4, вкладывается в папку и раздается каждому члену комиссии ИА.

Процедура предзащиты магистерской диссертации

9.60 Защита магистерской диссертации включает подготовку магистерской диссертации, ее оформление и процедуру предзащиты.

9.61 Магистерская диссертация, оформленная в соответствии с установленными требованиями, представляется к научному руководителю не позднее, чем за месяц до предполагаемой даты защиты для прохождения процедуры предзащиты.

9.62 На предзащиту представляются следующие документы:

- магистерская диссертация;
- оттиск научных статей и заверенный в установленном порядке список научных публикаций (в случае отсутствия опубликованной статьи предоставляется справка о приеме статьи на публикацию).

9.63 Процедура предзащиты магистерской диссертации проводится на расширенном заседании кафедры с участием магистрантов и обязательным присутствием научного руководителя по утвержденному графику предзащит.

9.64 На расширенном заседании принимаются решения:

- о направлении магистерской диссертации для проверки на предмет плагиата через систему «Strike Plagiarism»;
- о направлении магистерской диссертации к внешнему рецензенту согласно приказу руководителя Организации образования об утверждении научного руководителя и рецензента;
- о допуске либо не допуске к Итоговой аттестации на основании отзыва научного руководителя.

9.65 Законченная магистерская диссертация, успешно прошедшая процедуру предзащиты и оформленная в соответствии с установленными требованиями, подписывается магистрантом, научным руководителем и представляется в УПО. Научный руководитель пишет письменный отзыв на магистерскую диссертацию. В отзыве оцениваются теоретические знания и практические навыки магистранта по исследуемой проблеме, проявленные им в процессе написания магистерской диссертации. Также указывается степень самостоятельности магистранта при выполнении работы, личный вклад магистранта в обоснование выводов и предложений, соблюдение графика выполнения магистерской диссертации. Заканчивается отзыв выводом о возможности (невозможности) допуска магистерской диссертации к защите.

9.66 В случае одобрения магистерской диссертации руководитель подписывает его и вместе со своим письменным отзывом о допуске к защите представляет в УПО. Отзыв научного руководителя выдается магистранту в течение 10 (десяти) дней со дня прохождения процедуры предзащиты с указанием *аргументированного заключения «допущен к защите» или «не допущен к защите»*.

9.67 В случае неодобрения магистерской диссертации научный руководитель не подписывает его, но пишет письменный отзыв, где обосновывает свое решение о не допуске магистерской диссертации к защите.

9.68 На основании этих материалов руководитель образовательной программы и научный руководитель совместно выносят на обсуждение по данной магистерской работе на

АО «Казахский университет международных отношений и мировых языков имени Абылай хана»	Дата: 29.08.2025	Версия 11
Академическая политика. Раздел II. Послевузовское образование	АП 10-2025	Страница 85 из 130

расширенном заседании. В случае, если они не считают возможным допустить магистранта к защите магистерской диссертации, этот вопрос рассматривается на расширенном заседании с обязательным участием данного магистранта и принимают окончательное решение. Протокол расширенного заседания представляется в УПО, затем начальник УПО подает рапорт руководителю Организации образования об отчислении данного магистранта.

9.69 Магистерская диссертация подвергается обязательному рецензированию. Магистерская диссертация вместе с отзывом научного руководителя, представленная решением расширенного заседания к защите, направляется на рецензию, согласно приказу руководителя Организации образования об утверждении научного руководителя и рецензента.

9.70 Рецензент обязан провести анализ основных положений рецензируемого магистерской диссертации, а также оценить актуальность избранной темы, самостоятельность подхода к ее раскрытию, умение пользоваться методами научного исследования, степень обоснованности выводов и рекомендаций, достоверность полученных результатов, их новизну и практическую значимость. Наряду с положительными сторонами такой работы, отмечаются и недостатки, в частности, указываются отступления от логичности и грамотности изложения материала, выявляются фактические ошибки и т. п. Объем рецензии составляет обычно одну–две страницы текста. Рецензия должна быть подписана рецензентом и заверена печатью организации, в которой он работает *с указанием оценки по рейтинговой шкале*.

Рецензия должна быть получена не позднее, чем за неделю до защиты. На защиту магистерской диссертации в ИА можно дополнительно представить отзыв ведущей организации, по заказу которой выполнялась диссертация. В ней должна быть отмечена практическая ценность полученных результатов и стадия их внедрения.

9.71 Магистерская диссертация, в word документе, оформленная в соответствии с установленными требованиями, магистрантом представляется методисту УПО для прохождения технической проверки - нормы контроля. Методист УПО не более 2-ух раз осуществляет проверку диссертационных работ на предмет соответствия к техническим нормам оформления научных работ.

9.72 Задача нормы контроля - проверка соответствия структуры и оформления магистерской диссертации техническим нормам и требованиям, установленным в настоящей Академической политике.

9.73 После 1-ой проверки научные руководители магистрантов будут оповещены о предстоящей своевременной корректировочной работе магистрантами, после которой будет проведена вторая повторная проверка. При 3-й окончательной проверке методист УПО ставит подпись о соответствии нормы контроля. Магистрант, не устранивший замечания научного руководителя и методиста УПО, не будет допущен к защите.

9.74 Магистрант после прохождения технической проверки отправляет диссертацию на корпоративную электронную почту руководителя образовательной программы, для прохождения проверки на предмет заимствования, без ссылки на автора, в соответствии с Положением Организации образования «О порядке использования системы проверки на плагиат».

9.75 Показатель оригинальности работы определяется Положением Организации образования «О порядке использования системы проверки на плагиат».

9.76 Магистрант после прохождения соответствующей проверки антиплагиата представляет рецензенту для получения внешней рецензии.

9.77 Магистрант для получения Допуска к защите представляет в УПО следующие документы:

- завершенная диссертационная работа в бумажном и электронном носителях;
- рецензия официального рецензента;
- отзыв научного руководителя;

АО «Казахский университет международных отношений и мировых языков имени Абылай хана»	Дата: 29.08.2025	Версия 11
Академическая политика. Раздел II. Послевузовское образование	АП 10-2025	Страница 86 из 130

- справка о проверке на предмет плагиата через систему «Strike Plagiarism»;
- оттиск научных статей и заверенный в установленном порядке;
- прикладная продукция по результатам исследования.

9.78 За две недели до установленного срока защиты магистерской диссертации, так же при наличии вышеперечисленных документов, указанных в п.7.77. начальник УПО ставит подпись о допуске к итоговой аттестации и направляет работу в Аттестационную комиссию (АК).

9.79 Справка о внедрении рекомендаций магистерской диссертации является одним из дополнительных документов для ее защиты на заседании итоговой комиссии.

Процедура защиты магистерской диссертации

9.80 В состав Аттестационной комиссии (АК) по образовательным программам магистратуры на правах ее членов входят лица с ученой степенью, или ученым званием или академической степенью, соответствующие профилю выпускаемых специалистов.

9.81 Количественный состав АК рекомендуется руководителем ОП в его служебной записке, сдается в УПО, и за два месяца до ИА утверждается приказом руководителя Организации образования либо лица его замещающего.

9.82 Председателем АК по каждой образовательной программе утверждается кандидатура из числа внешних специалистов сторонних организаций: профессоров или доцентов, соответствующих профилю образовательной программы. В состав АК входят профессора, доценты, ст. преподаватели Организации образования и практики, имеющие стаж соответствующих профилей, состав апелляционной комиссии назначается из числа ППС Организации образования, соответствующих профилю образовательной программы. Кандидатуры председателя, членов АК, состав апелляционной комиссии утверждаются приказом руководителя Организации образования на основании рапорта начальника УПО по рекомендации руководителя ОП в течении четырех месяцев после начала академического периода.

9.83 Защита магистерской диссертации осуществляется при наличии:

- положительного отзыва научного руководителя;
- не менее двух публикаций по теме магистерской диссертации в научных изданиях или выступления на международной или республиканской научной конференции;
- одной рецензии рецензента, квалификация (ученая или академическая степень) которого соответствует профилю защищаемой работы, где дается всесторонняя характеристика магистерской диссертации и аргументированное заключение о возможности присуждения академической степени магистра по соответствующей специальности.

9.84 В случае, если научным руководителем дается отрицательное заключение «не допускается к защите» или «не рекомендуется к защите» магистрант не защищает магистерскую диссертацию.

9.85 Магистранту, освоившему полный курс теоретического обучения образовательной программы магистратуры, но не выполнившему научно-исследовательскую компоненту, предоставляется возможность повторно освоить кредиты исследовательской компоненты и защитить магистерскую диссертацию в следующем учебном году на платной основе.

9.86 Результаты защиты оцениваются по всей совокупности имеющихся данных, в том числе:

- по содержанию магистерской диссертации;
- по докладу магистранта;
- по ответам магистранта на вопросы при защите;
- по характеристике магистранта научным руководителем работы;
- по оценке рецензента на работу.

АО «Казахский университет международных отношений и мировых языков имени Абылай хана»	Дата: 29.08.2025	Версия 11
Академическая политика. Раздел II. Послевузовское образование	АП 10-2025	Страница 87 из 130

По результатам защиты магистерской диссертации выставляется оценка по балльно-рейтинговой буквенной системе.

9.87 Результаты защиты магистерской диссертации оформляются протоколом, в соответствии с настоящей Академической политикой, индивидуально на каждого магистранта. Результаты защиты магистерской диссертации объявляются в тот же день после оформления протокола заседания АК.

9.88 Обучающемуся, прошедшему итоговую аттестацию, подтвердившему усвоение соответствующей профессиональной учебной программы магистратуры и публично защитившему магистерскую диссертацию решением АК присуждается степень «магистр наук» по соответствующей образовательной программе и выдается диплом Организации образования.

9.89 Отчет Председателя АК о результатах итоговой аттестации магистрантов включает таблицы и пояснительную записку. В пояснительной записке отражаются:

- уровень подготовки магистров по данной ОП в Организации образования;
- анализ качества подготовки магистров по данной ОП;
- недостатки в подготовке магистров;
- соответствие тематики магистерских диссертаций современному состоянию науки, техники, культуры и запросам производства;
- качество выполнения магистерских диссертаций;
- соответствие отзыва научного руководителя, рецензии уровню защиты магистерской диссертации;
- конкретные рекомендации по дальнейшему совершенствованию подготовки магистров научно-педагогического направления обучения.

9.90 Отчет Председателя АК оформляется на одной стороне листов белой односортной бумаги формата А4 (210×297 мм), применяя следующий шаблон: шрифт – Times New Roman либо Times New Roman KZ, кегль 14, начертание – обычный, выравнивание – по ширине, отступ – 1,25 см., интервал – одинарный. Соблюдаются следующие размеры полей: левое – 30 мм; правое – 10 мм; верхнее – 20 мм; нижнее – 25 мм.

9.91 Отчет о результатах итоговой аттестации магистрантов подписывается Председателем АК.

К отчету Председателя АК прилагается список выпускников, окончивших программы магистратуры с указанием фамилии, имени, отчества, образовательной программы и номера выданного диплома, подписанный руководителем организации образования.

9.92 Организация образования в месячный срок после завершения итоговой аттестации обучающихся магистратуры представляет отчет о результатах итоговой аттестации магистрантов в Учебное управление Организации образования.

После защиты все магистерские работы с материалами и документами передаются в УПО, который передает их в архив Организации образования.

АО «Казахский университет международных отношений и мировых языков имени Абылай хана»	Дата: 29.08.2025	Версия 11
Академическая политика. Раздел II. Послевузовское образование	АП 10-2025	Страница 88 из 130

ПРИЛОЖЕНИЕ А

АО «КАЗАХСКИЙ УНИВЕРСИТЕТ МЕЖДУНАРОДНЫХ ОТНОШЕНИЙ И МИРОВЫХ ЯЗЫКОВ ИМЕНИ АБЫЛАЙ ХАНА»

УПРАВЛЕНИЕ ПОСЛЕВУЗОВСКОГО ОБРАЗОВАНИЯ

Образовательная программа 7М02311 - Иностранная филология

МАГИСТЕРСКАЯ ДИССЕРТАЦИЯ

Типы интерференции в зависимости от их влияния на акт коммуникации

Исполнитель: _____

Научный руководитель:
доктор филологических наук,
профессор _____

Нормоконтролер _____

Допущено к защите
Начальник УПО _____

« ____ » _____ 202 г.

АЛМАТЫ, 202 г.

АО «Казахский университет международных отношений и мировых языков имени Абылай хана»	Дата: 29.08.2025	Версия 11
Академическая политика. Раздел II. Послевузовское образование	АП 10-2025	Страница 89 из 130

ПРИЛОЖЕНИЕ Б

СОДЕРЖАНИЕ

ОБОЗНАЧЕНИЯ И СОКРАЩЕНИЯ

ВВЕДЕНИЕ

1 ТЕОРЕТИЧЕСКИЙ РАЗДЕЛ

1.1

1.2

1.3

Выводы

2 АНАЛИТИЧЕСКИЙ / РЕКОМЕНДАТЕЛЬНЫЙ РАЗДЕЛ

2.1

2.2

2.3

Выводы

ЗАКЛЮЧЕНИЕ

СПИСОК ИСПОЛЬЗОВАННЫХ ИСТОЧНИКОВ

ПРИЛОЖЕНИЕ

ПРИЛОЖЕНИЕ В

Список использованных источников

1. Нордхаус У.Д. The Climate Casino: Risk, Uncertainty, and Economics for a warming world. – Yale University Press, 2015. – 392 p.
2. Stern N.H. Why are we waiting? The logic, urgency and promise of tackling climate change. – Cambridge, MA: MIT Press, 2015.
3. Halloran J.W. Carbon-neutral economy with fossil fuel-based hydrogen energy and carbon materials // Energy Policy. – 2007. – 35(10). – P. 4839-4846.
4. Стратегия перехода Республики Казахстан к низкоуглеродному развитию в условиях глобализации: потенциал, приоритеты и механизмы реализации/ под ред. Академика НАН РК А.А.Сатыбалдина. – Алматы: Институт экономики КН МОН РК, 2016. – 292 с.
5. About green economy. <https://www.unenvironment.org/ru/node/19231> 20.09.2016
6. Рамочная Конвенция Организации Объединенных Наций об изменении климата, Пятый оценочный доклад МГЭИК. Изменение климата. <https://www.un.org/ru/sections/issues-depth/climate-change/index.html> 25.09.2016
7. Шестой оценочный доклад (ОД6), Пятый оценочный доклад (ОД5).
8. Официальный сайт Intergovernmental Panel on Climate Change (IPCC).

АО «Казахский университет международных отношений и мировых языков имени Абылай хана»	Дата: 29.08.2025	Версия 11
Академическая политика. Раздел II. Послевузовское образование	АП 10-2025	Страница 90 из 130

https://archive.ipcc.ch/home_languages_main_russian.shtml 01.10.2016.

9. Соловьева С.В. Цели устойчивого развития ООН и индикаторы для России// Материалы IV Международного научного конгресса. «Глобалистика- 2015», серия Глобальная экология и энергетика. – М.: Факультет глобальных процессов МГУ, 2015.– С. 55-56.

10. Бектурганова М.С. Концептуальные основы перехода к низкоуглеродному развитию нефтегазового комплекса РК // Вестник КазНУ. Серия экономическая. – 2016. – № 6 (118). – С. 337-340.

Ссылки

[1, с.29]-

[2, с.97]-

ПРИЛОЖЕНИЕ Г



Рисунок 1 – Структура компетентности

ПРИЛОЖЕНИЕ Д

Кесте 13 - «Менеджердің инновациялық іс-әрекеті» пәні бағдарламасының мазмұнына қосымша

Пәннің тақырыптық жоспары	Оқыту тілі	Бағдарламаның мазмұнына қосымша	Зерттеу пәніне сәйкес білімдерінің толықтырылуы
1	2	3	4

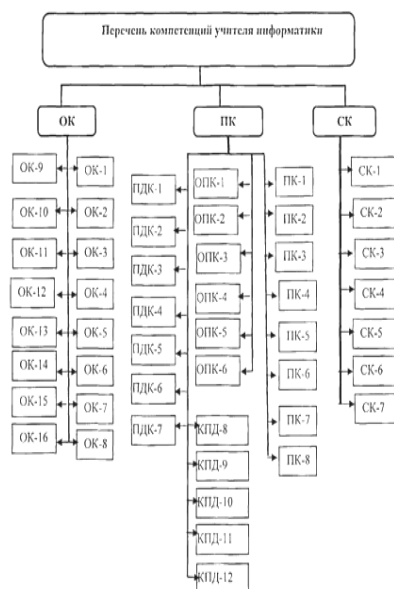
АО «Казахский университет международных отношений и мировых языков имени Абылай хана»	Дата: 29.08.2025	Версия 11
Академическая политика. Раздел II. Послевузовское образование	АП 10-2025	Страница 91 из 130

Теория и методология инноваций в образовании	Қазақ тілінде	Жоғары және жоғары оқу орнынан кейінгі білімнің білім беру бағдарламаларын іске асыратын білім беру ұйымдарына оқуға қабылдаудың үлгілік қағидаларын бекіту туралы	Кәсіби ойлау, жалпы азаматтық сапалар саласынан білімі
Инновационные процессы и инновационная деятельность в образовании.	Орыс тілінде	Изучение принципов управления системой послевузовского образования. Формирование коммуникативной компетентности магистрантов	Коммуникативтік қарым-қатынас саласынан білімі
Innovative educational and educational (upbringing) systems as an object of activity of an education manager	Ағылшын тілінде	Development of managerial abilities of undergraduates in the system of postgraduate education	Болжаушылық саласынан білімі

ПРИЛОЖЕНИЕ Е

Андатпа

Аннотация

Annotation

ПРИЛОЖЕНИЕ Ж

РЕФЕРАТ

Объем магистерской диссертации
Количество использованных источников
Ключевые слова
Объект исследования
Предмет исследования
Цель работы
Методы исследования
Материал исследования
Новизна исследования
Полученные результаты

10 Политика по написанию магистерского проекта

10.1 Магистерский проект – выпускная работа магистранта профильной магистратуры, представляющая собой самостоятельное исследование, содержащее теоретические и (или)

Запрещается несанкционированное копирование документа

АО «Казахский университет международных отношений и мировых языков имени Абылай хана»	Дата: 29.08.2025	Версия 11
Академическая политика. Раздел II. Послевузовское образование	АП 10-2025	Страница 92 из 130

экспериментальные результаты, позволяющие решать прикладную задачу актуальной проблемы избранной образовательной программы;

10.2 Магистерский проект является заключительным итогом экспериментально-исследовательской работы магистранта, представляет собой обобщение результатов самостоятельного научного исследования по актуальной проблематике образовательной программы магистратуры профильного направления.

10.3 Магистерский проект определяет уровень профессиональной квалификации магистранта и степень овладения им методологией научного познания в соответствии с требованиями ГОСО РК по избранному направлению.

10.4 Магистерский проект должен содержать конкретные практические рекомендации, самостоятельные решения управленческих задач и основывается на современных достижениях науки, техники и производства.

10.5 Защита магистерского проекта включает подготовку магистерского проекта, его оформление и процедуру защиты в объеме не менее 8 академических кредитов.

10.6 Объем экспериментально-исследовательской работы магистранта со сроком обучения 1 год составляет не менее 13 академических кредитов, со сроком обучения 1,5 года составляет 18 академических кредитов в общем объеме образовательной программы магистратуры профильного направления.

10.7 По завершении учебного года магистрант проходит итоговую академическую аттестацию на предмет выполнения индивидуального плана работы в рамках проектного исследования. Процедура проведения академической аттестации магистранта определяется настоящей Академической политикой.

10.8 При успешной защите магистерского проекта АК присуждает выпускнику степень магистра.

10.9 Тематика магистерских проектов разрабатывается совместно с выпускающей кафедрой, затем обсуждается на НГС.

Общий перечень тем магистерских проектов находится на базе НИПЛ Организации образования и ежегодно обновляется не менее чем на 30 %.

Тематика магистерских проектов должна соответствовать направлениям научно-исследовательских прикладных школ Организации образования (НИПШ) и научно-исследовательских прикладных лабораторий (НИПЛ) кафедр.

Источниками тематики магистерских проектов могут служить:

- прямые заказы научных, образовательных и производственных организаций, коммерческих фирм и т.п., соответствующие направлению подготовки магистранта;
- исследовательская тематика коллектива кафедры (как форма активного участия, обучающегося в выполнении внутри вузовских, хоздоговорных и госбюджетных НИР);
- поисковые разработки научного руководителя;
- результаты практик обучающегося в научных, производственных, образовательных учреждениях и организациях, соответствующих профилю образовательной программы и др.

10.10 Конкретная тема магистерского проекта формулируется по согласованию с руководителем. В отдельных случаях обучающийся может предложить свою тему проекта по профилю кафедры, обосновав целесообразность ее выполнения.

10.11 В течение 2 (двух) месяцев после зачисления магистранта приказом руководителя Организации образования либо лица его замещающего на основании решения Ученого совета утверждается тема магистерской диссертации (проекта) и назначается научный руководитель, рецензент.

10.12 Тема магистерского проекта с обоснованием и структурой, план выполнения магистерского проекта с указанием сроков завершения работы над проектом, план научной публикации, производственной практики, стажировки отражаются в индивидуальном плане

АО «Казахский университет международных отношений и мировых языков имени Абылай хана»	Дата: 29.08.2025	Версия 11
Академическая политика. Раздел II. Послевузовское образование	АП 10-2025	Страница 93 из 130

работы магистранта.

10.13 Процедура защиты магистерского проекта определяется настоящей Академической политикой. Защита магистерского проекта является заключительным этапом подготовки магистранта. Она должна показать зрелость выпускника как специалиста, способного творчески формулировать и решать практические проблемы в соответствующей области.

10.14 Выпускник, представивший к защите магистерский проект, является ее автором и несет всю ответственность за его содержания.

10.15 Основные результаты магистерского проекта, выносимые на защиту, должны быть представлены в одной публикации в научном журнале или одном выступлении (доклад) на научно-практической конференции.

10.16 Магистерский проект может выполняться на государственном, русском и английском языках.

10.17 Магистерский проект обязательно должен пройти проверку на предмет плагиата, правила и порядок проведения которой определяются Положением Организации образования «О порядке использования системы проверки на плагиат».

Структура магистерского проекта

10.18 Целью выполнения магистерского научного проекта является:

- закрепление, систематизация и расширение теоретических и практических знаний в профессиональной сфере;
- развитие навыков самостоятельной работы и применения методов исследования;
- выявление степени подготовленности обучающегося к самостоятельной работе в профессиональной области.

10.19 В процессе выполнения магистерского научного проекта обучающийся должен продемонстрировать навыки:

- самостоятельной работы;
- решения актуальных задач на уровне современных достижений науки и техники;
- систематизации, закрепления и расширения теоретических знаний по соответствующему направлению при решении конкретных прикладных задач;
- анализа и оптимизации экспериментально – исследовательской работы, формулировки выводов и положений по результатам выполненной работы, а также её публичной защиты;
- владения современными средствами информационно-коммуникативных технологий;
- выполнения экспериментальных исследований в процессе проектирования и проведения экспериментально-исследовательских работ;
- работы с отечественной и иностранной литературой по научной тематике.

10.20 В конечном итоге выполнение магистерского проекта должно быть ориентировано на создание прикладных результатов, в процессе публичной защиты которых обучающийся демонстрирует свои достижения, опираясь на полученные знания, умения и сформированные компетенции, заложенные в образовательной программе профильной магистратуры.

10.21 Формой завершения магистерского научного проекта и полученного результата могут быть:

- научно-образовательная прикладная продукция (методические разработки, методические рекомендации и др.);
- научно-справочная продукция (тезаурусы, разговорники, словари, глоссарии, справочники, библиографические аннотированные указатели и др.);

АО «Казахский университет международных отношений и мировых языков имени Абылай хана»	Дата: 29.08.2025	Версия 11
Академическая политика. Раздел II. Послевузовское образование	АП 10-2025	Страница 94 из 130

– научно-профессиональная продукция (бизнес-планы, ТЭО, проект, аналитические отчеты, аналитическая справка и др.);

– акты-внедрения результатов исследования на местах прохождения практики, организациях и предприятиях.

10.22 Структурными элементами магистерского проекта являются:

- 1) титульный лист;
- 2) содержание;
- 3) нормативные ссылки;
- 4) определения;
- 5) обозначения и сокращения;
- 6) введение;
- 7) основная часть;
- 8) заключение;
- 9) список использованных источников;
- 10) приложения;
- 11) аннотация на казахском, русском и английском языках;
- 12) реферат.

10.23 Титульный лист магистерского проекта является первой страницей магистерского проекта и служит источником информации, необходимой для обработки и поиска документа.

На титульном листе приводят следующие сведения:

- наименование организации, где выполнен проект;
- ограниченный гриф (при его необходимости);
- фамилия, имя, отчество магистранта;
- наименование работы;
- код и наименование специальности (по Классификатору направлений подготовки кадров с высшим и послевузовским образованием);
- искомая степень;
- фамилия, инициалы, ученая/академическая степень и звание научного руководителя (научного консультанта);
- место выполнения проекта и год завершения.

Титульный лист включают в общую нумерацию страниц магистерского научного проекта. Номер страницы на титульном листе не проставляют.

На титульном листе должна быть личная подпись магистранта, выполненная синей пастой. Титульный лист оформляется в соответствии с приложением А.

Содержание магистерского проекта включает введение, порядковые номера и наименования всех разделов, подразделов, пунктов (если они имеют наименования), заключение, список использованных источников и наименования приложений с указанием номеров страниц, с которых начинаются эти элементы магистерского проекта (Приложение Б).

10.24 Нормативные ссылки содержат перечень стандартов, на которые в тексте проекта дана ссылка. Перечень ссылочных стандартов начинают со слов: «В настоящем магистерском проекте использованы ссылки на следующие стандарты». В перечень включают обозначения стандартов и их наименования в порядке возрастания регистрационных номеров обозначений.

10.25 «Определения» – необходимые для уточнения или установления терминов, используемых в проекте. Перечень определений начинают со слов: «В настоящем магистерском проекте применяют следующие термины с соответствующими определениями».

10.26 «Обозначения и сокращения» содержит перечень обозначений и сокращений,

АО «Казахский университет международных отношений и мировых языков имени Абылай хана»	Дата: 29.08.2025	Версия 11
Академическая политика. Раздел II. Послевузовское образование	АП 10-2025	Страница 95 из 130

применяемых в магистерском проекте.

Запись обозначений и сокращений приводят в порядке приведения их в тексте магистерского проекта или в алфавитном порядке с необходимой расшифровкой и пояснениями.

Допускается определения, обозначения и сокращения приводить в одном структурном элементе «Определения, обозначения и сокращения».

10.27 Введение. Введение должно содержать оценку современного состояния решаемой научной, научно-технической или технологической проблемы (задачи), обладающей научным и/или инновационным характером, основание и исходные данные для разработки темы, обоснование необходимости проведения данной экспериментально-исследовательской работы, сведения о планируемом научно-техническом уровне разработки, о патентных исследованиях и выводы из них, сведения о метрологическом обеспечении проекта. Во введении должны быть показаны актуальность и новизна темы, связь данной работы с другими экспериментально-исследовательскими работами, а также должны быть приведены цели, объект и предмет, задачи исследования, их место в выполнении экспериментально-исследовательской работы в целом.

Общая структура введения

- актуальность;
- объект исследования;
- предмет исследования;
- цель исследования;
- задачи исследования
- степень разработанности темы исследования;
- теоретическая и методологическая база исследования;
- методы исследования;
- основные выводы работы, выносимые автором на защиту;
- теоретическая значимость работы;
- практическая значимость работы;
- публикация по теме работы;
- структура и объем магистерского проекта.

10.28 Основная часть. В основной части магистерского проекта приводят данные, отражающие сущность, методику и основные результаты выполненной работы.

Основная часть должна содержать:

– выбор направления исследования, включающий обоснование направления исследования, методы решения задач и их сравнительную оценку, описание выбранной общей методики проведения научно-прикладной работы;

– процесс экспериментальных исследований, включая определение характера и содержания теоретических исследований, методы исследований, методы расчета, обоснование необходимости проведения экспериментальных работ, принципы действия разработанных объектов, их характеристики;

– обобщение и оценку результатов исследований, включающих оценку полноты решения поставленной задачи и предложения по дальнейшим направлениям работы, оценку достоверности полученных результатов и их сравнение с аналогичными результатами отечественных и зарубежных работ.

При освещении методологических основ исследуемой проблемы не допускается пересказывание содержания учебников, учебных пособий, монографий, Интернет-ресурсов без соответствующих ссылок на источник.

10.29 Заключение должно содержать:

АО «Казахский университет международных отношений и мировых языков имени Абылай хана»	Дата: 29.08.2025	Версия 11
Академическая политика. Раздел II. Послевузовское образование	АП 10-2025	Страница 96 из 130

- краткие выводы по результатам магистерского проекта;
- оценку полноты решений поставленных задач;
- разработку рекомендаций и исходных данных по конкретному использованию результатов;
- оценку научного уровня выполненной работы в сравнении с лучшими достижениями в данной области.

10.30 Список использованных источников должен содержать сведения об источниках, использованных при написании магистерского проекта. Список оформляется в соответствии с приложением В.

10.31 Приложения. В приложения рекомендуется включать материалы, связанные с выполненным проектом, которые по каким-либо причинам не могут быть включены в основную часть.

10.32 Аннотация показывает, что содержится и что нового несет в себе данная работа в сравнении с другими научными публикациями. Рекомендуемый объем аннотации не менее 200 слов. Если текст научного проекта написан на иностранном языке, то к работе должна быть приложена аннотация, выполненная на казахском/русском языках (согласно Приложению Е).

10.33 Реферат должен содержать сведения об объеме работы, количестве таблиц (если есть), количестве использованных источников; перечень ключевых слов, представляющих собой наиболее существенные для данной работы термины. Перечень ключевых слов должен состоять из 15-20 слов, напечатанных в строку через запятую. В тексте реферата отражается объект (предмет) исследования, цель работы, методы исследования, полученные результаты, их новизна качественная или количественная характеристика собранного фактического материала. Объем реферата не должен превышать 1500 знаков. Реферат оформляется в соответствии с приложением Ж.

Правила оформления магистерского проекта

10.34 Объем магистерского проекта составляет, как правило, **50-60** страниц. Приложения в указанный объем магистерского проекта не включаются.

10.35 Объем цитирования не должен превышать не более 5-6 строк.

10.36 Страницы текста магистерского проекта работы и включенные в проект иллюстрации, и таблицы должны соответствовать формату А4. Магистерский проект должен быть выполнен печатным способом с использованием компьютера и принтера на одной стороне листа белой бумаги. Шрифт – Times New Roman, кегль 14, через один интервал.

Текст проекта следует печатать, соблюдая следующие размеры полей: правое – 10 мм, верхнее – 20мм, левое – 30 мм, нижнее – 20мм.

Разрешается использовать компьютерные возможности акцентирования внимания на определенных терминах, формулах, теоремах, применяя шрифты разной гарнитуры. В проекте должны быть четкие, не расплывшиеся линии, буквы, цифры и знаки.

Фамилия, название организации, название изделий и другие имена собственные в проекте приводят на языке оригинала.

10.37 Основную часть магистерского проекта следует делить на разделы, подразделы и пункты. Пункты, при необходимости, могут делиться на подпункты. Необходимо, чтобы каждый пункт содержал законченную информацию. Разделы, подразделы должны иметь заголовки. Пункты, как правило, заголовок не имеют.

Заголовки разделов, подразделов и пунктов следует печатать с абзацного отступа с прописной буквы без точки в конце, не подчеркивая. Если заголовок состоит из двух предложений, то их разделяют точкой. Переносы слов в заголовках не допускаются. Заголовки разделов следует выделить «жирным» шрифтом. Расстояние между текстом и заголовками структурных элементов соответствует пустой строке (0,7мм).

АО «Казахский университет международных отношений и мировых языков имени Абылай хана»	Дата: 29.08.2025	Версия 11
Академическая политика. Раздел II. Послевузовское образование	АП 10-2025	Страница 97 из 130

10.38 Страницы магистерского проекта следует нумеровать арабскими цифрами, соблюдая сквозную нумерацию по всему тексту магистерского проекта. Номер страницы проставляют в центре нижней части листа без точки.

10.39 Титульный лист включают в общую нумерацию страниц. Номер страницы на титульном листе не проставляют.

Иллюстрации и таблицы, расположенные на отдельных листах, включают в общую нумерацию страниц проекта.

Разделы магистерского проекта должны иметь порядковые номера в пределах всей работы, обозначенные арабскими цифрами без точки и записанные с абзачного отступа. Подразделы должны иметь нумерацию в пределах каждого раздела. Номер подраздела состоит из номеров раздела и подраздела, разделенных точкой. В конце номера подраздела точка не ставится. Разделы, как и подразделы, могут состоять из одного или нескольких пунктов.

10.40 Если проект не имеет подразделов, то нумерация пунктов в ней должна быть в пределах каждого раздела, и номер пункта должен состоять из номеров раздела и пункта, разделенных точкой. В конце номера пункта точка не ставится.

Пример

1 АНАЛИТИЧЕСКИЙ РАЗДЕЛ

1.1

1.2 – Нумерация пунктов первого раздела проекта

1.3

Выводы

2 РЕКОМЕНДАТЕЛЬНЫЙ РАЗДЕЛ

2.1

2.2 – Нумерация пунктов второго раздела проекта

2.3

Выводы

10.41 Иллюстрации. Иллюстрации (чертежи, графики, карты, схемы, компьютерные распечатки, диаграммы, фотоснимки) следует располагать в непосредственно после текста, в котором они упоминаются впервые или на следующей странице. Иллюстрации могут быть в компьютерном исполнении, в том числе и цветные. На все иллюстрации должны быть даны ссылки в работе. Приложение Г.

10.42 Чертежи, графики, диаграммы, схемы, иллюстрации, помещенные в работе, должны соответствовать требованиям государственных стандартов Единой системы конструкторской документации (ЕСКД). Допускается выполнение чертежей, графиков, диаграмм, схем посредством использования компьютерной печати.

Фотоснимки размером меньше формата А4 должны быть наклеены на стандартные листы белой бумаги.

10.43 Иллюстрации, за исключением иллюстраций приложений, следует нумеровать арабскими цифрами сквозной нумерацией. Если рисунок один, то он обозначается «Рисунок 1», Слово «Рисунок» и его наименование располагают по середине строки, через тире. Допускается нумеровать иллюстрации в пределах раздела. В этом случае номер иллюстрации состоит из номера раздела и порядкового номера иллюстрации, разделенных точкой. Например, Рисунок 1.1.

Иллюстрации, при необходимости, могут иметь наименование и пояснительные данные (под рисуночный текст). Слово «Рисунок» и его наименование помещают после пояснительных данных и располагают следующим образом: Рисунок 1 – Детали прибора.

АО «Казахский университет международных отношений и мировых языков имени Абылай хана»	Дата: 29.08.2025	Версия 11
Академическая политика. Раздел II. Послевузовское образование	АП 10-2025	Страница 98 из 130

Иллюстрации каждого приложения обозначают отдельной нумерацией арабскими цифрами с добавлением перед цифрой обозначения приложения.

Например: Рисунок А.3. При ссылок на иллюстрации следует писать «... в соответствии с рисунком 2» при сквозной нумерации и «... в соответствии с рисунком 1.2» при нумерации в пределах раздела.

10.44 Таблицы. Таблицы применяют для лучшей наглядности и удобства сравнения показателей. Название таблицы должно отражать ее содержание, быть точным и кратким и помещается над таблицей слева, без абзацного отступа в одну строку с ее номером через тире. При переносе части таблицы на другую страницу нижнюю горизонтальную линию на первой странице не закрывают, над другими частями слева пишут слово «Продолжение» и указывают номер таблицы, например: «Продолжение таблицы 1». Приложение Д.

Таблицу следует располагать в работе непосредственно после текста, в котором она упоминается впервые, или на следующей странице. На все таблицы должны быть ссылки в магистерском проекте. При ссылке следует писать «таблица» с указанием ее номера. Таблицы, за исключением таблиц приложений, следует нумеровать арабскими цифрами сквозной нумерацией. Допускается нумеровать таблицы в пределах раздела. В этом случае номер таблицы состоит из номера раздела и порядкового номера таблицы, разделенных точкой. Таблицы каждого приложения нумеруют отдельно арабскими цифрами с добавлением перед цифрой обозначения приложения.

Таблицы, как правило, ограничивают линиями слева, справа и снизу. Допускается применять размер шрифта в таблице меньший, чем в тексте (12). Горизонтальные и вертикальные линии, разграничивающие строки таблицы, допускается не проводить, если их отсутствие не затрудняет пользование таблицей.

Расстояние между нижним срезом таблицы и текстом должно быть 2 «пустые» строки.

Заголовки граф и строк таблицы следует писать с прописной буквы в единственном числе, а подзаголовки граф – со строчной буквы, если они составляют одно предложение с заголовком, или с прописной буквы, если они имеют самостоятельное значение. В конце заголовков и подзаголовков таблиц точка не ставится.

10.45 Ссылки. В магистерском проекте допускаются ссылки на стандарты, технические условия и другие документы; при этом они полностью и однозначно определяют соответствующие требования и не вызывают затруднений в пользовании документом. При ссылках на стандарты и технические условия указывают только их обозначение, при этом допускается не указывать год их утверждения при условии полного описания стандарта в списке использованных источников.

Ссылаться следует на документ в целом или его разделы и приложения. Ссылки на подразделы, пункты, таблицы и иллюстрации не допускаются. Ссылки на использованные источники следует приводить в квадратных скобках.

10.46 Обозначения и сокращения. Перечень должен располагаться столбцом. Слева в алфавитном порядке приводят сокращения, условные обозначения, символы, единицы физических величин и термины, справа – их детальную расшифровку.

10.47 Список использованных источников. Сведения об источниках следует располагать в порядке появления ссылок на источники в тексте магистерского проекта, нумеровать арабскими цифрами без точки. Печатать следует без абзацного отступа.

10.48 Источники литературы не должны быть старше 5-ти лет (за исключением первоисточников и теоретических трудов).

Каждый литературный источник должен упоминаться в сносках в тексте работы в квадратных скобках: [...].

В магистерском проекте не должны использоваться учебники и учебные пособия. Основной акцент должен делаться на научные статьи в журналах и специальных изданиях,

АО «Казахский университет международных отношений и мировых языков имени Абылай хана»	Дата: 29.08.2025	Версия 11
Академическая политика. Раздел II. Послевузовское образование	АП 10-2025	Страница 99 из 130

диссертации, монографии, статистику и т.п. Это повысит научную ценность исследовательской работы.

10.49 Приложения. Приложения оформляют как продолжение магистерского проекта на последующих ее листах или выпускают в виде отдельного документа и не включают в общую нумерацию страниц. Номер страницы на листе не проставляется.

На все приложения в тексте магистерского проекта должны быть даны ссылки. Приложения располагают в порядке ссылок на них в тексте магистерского проекта.

Каждое приложение следует начинать с новой страницы с указанием наверху слева строки слова «ПРИЛОЖЕНИЕ». Приложения обозначают заглавными буквами русского алфавита, начиная с буквы А, за исключением букв Е, З, Й, О, Ч, Ъ, Ы, Ь. Приложение должно иметь заголовок, который записывают симметрично относительно текста с прописной буквы отдельной строкой.

10.50 Раздаточный материал, который используется в качестве иллюстраций при защите и оформляется в виде презентации средствами Power Point. Допускается вместо презентаций Power Point использовать раздаточный материал, который оформляется в печатном виде на листах форматом А4, вкладывается в папку и раздается каждому члену АК.

Процедура предзащиты магистерского проекта

10.51 Защита магистерского проекта включает подготовку магистерского проекта, его оформление и процедуру предзащиты.

10.52 Магистерский проект, оформленный в соответствии с установленными требованиями, представляется к научному руководителю не позднее, чем за месяц до предполагаемой даты защиты для прохождения процедуры предзащиты.

10.53 На предзащиту представляются следующие документы:

- магистерский проект;
- оттиск статьи, заверенного в установленном порядке список научных публикаций (в случае отсутствия опубликованной статьи предоставляется справка о приеме статьи на публикацию).

10.54 Процедура предзащиты магистерского проекта проводится на расширенном заседании кафедры с участием магистрантов и обязательным присутствием научного руководителя по утвержденному графику предзащит.

10.55 На расширенном заседании принимаются решения:

- о направлении магистерского проекта для проверки на предмет плагиата через систему «Strike Plagiarism», определенного настоящей Академической политикой;
- о направлении магистерского проекта к внешнему рецензенту согласно приказу руководителя Организации образования, об утверждении научного руководителя и рецензента;
- о допуске/не допуске к Итоговой аттестации на основании отзыва научного руководителя.

10.56 Законченный магистерский проект, успешно прошедший процедуру предзащиты и оформленный в соответствии с установленными требованиями, подписывается магистрантом, научным руководителем и представляется в УПО. Научный руководитель пишет письменный отзыв на магистерский проект. В отзыве оцениваются теоретические знания и практические навыки магистранта по исследуемой проблеме, проявленные им в процессе написания магистерского проекта. Также, указывается степень самостоятельности магистранта при выполнении работы, личный вклад магистранта в обоснование выводов и предложений, соблюдение графика выполнения магистерский проект. Заканчивается отзыв выводом о возможности (невозможности) допуска магистерского проекта к защите.

10.57 В случае одобрения магистерского проекта руководитель подписывает его и вместе со своим письменным отзывом о допуске к защите представляет в УПО. Отзыв

АО «Казахский университет международных отношений и мировых языков имени Абылай хана»	Дата: 29.08.2025	Версия 11
Академическая политика. Раздел II. Послевузовское образование	АП 10-2025	Страница 100 из 130

научного руководителя выдается магистранту в течение 10 (десяти) дней со дня прохождения процедуры предзащиты с указанием аргументированного заключения «допущен к защите» или «не допущен к защите».

10.58 В случае неодобрения магистерского проекта научный руководитель не подписывает его, но пишет письменный отзыв, где обосновывает свое решение о не допуске магистерского проекта к защите.

10.59 На основании этих материалов руководитель образовательной программы и научный руководитель совместно выносят на обсуждение по данной магистерской работе на расширенном заседании. В случае, если они не считают возможным допустить магистранта к защите магистерского проекта, этот вопрос рассматривается на расширенном заседании с обязательным участием данного магистранта и принимают окончательное решение. Протокол расширенного заседания представляется на утверждение проректору по НИД.

10.60 Магистерский проект подвергается обязательному рецензированию. Магистерский проект вместе с отзывом научного руководителя, представленная решением расширенного заседания к защите, направляется на рецензию, согласно приказу руководителя Организации образования либо лица его исполняющего, об утверждении научного руководителя и рецензента.

10.61 Рецензент обязан провести анализ основных положений рецензируемого магистерский проект, а также оценить актуальность избранной темы, самостоятельность подхода к ее раскрытию, умение пользоваться методами научного исследования, степень обоснованности выводов и рекомендаций, достоверность полученных результатов, их новизну и практическую значимость. Наряду с положительными сторонами такой работы, отмечаются и недостатки, в частности, указываются отступления от логичности и грамотности изложения материала, выявляются фактические ошибки и т. п. Объем рецензии составляет обычно одну–две страницы текста. Рецензия должна быть подписана рецензентом и заверена печатью организации, в которой он работает с указанием оценки по рейтинговой шкале.

Рецензия должна быть получена не позднее, чем за неделю до защиты. На защиту магистерского проекта в АК можно дополнительно представить отзыв ведущей организации, по заказу которой выполнялась диссертация. В ней должна быть отмечена практическая ценность полученных результатов и стадия их внедрения.

10.62 Магистерский проект, в word документе, оформленный в соответствии с установленными требованиями, магистрантом представляется методисту УПО для прохождения технической проверки - нормы контроля. Методист УПО не более 2-ух раз осуществляет проверку диссертационных работ на предмет соответствия к техническим нормам оформления научных работ.

10.63 Задача нормы контроля - проверка соответствия структуры и оформления магистерского проекта техническим нормам и требованиям, установленным в настоящей Академической политике.

10.64 После 1-ой проверки научные руководители магистрантов будут оповещены о предстоящей своевременной корректировочной работе магистрантами, после которой будет проведена вторая повторная проверка. При 3-й окончательной проверке методист УПО ставит подпись о соответствии нормы контроля. Магистрант, не устранившие замечания научного руководителя и методиста УПО, не будет допущен к защите.

10.65 Магистрант после прохождения технической проверки отправляет проект на адрес корпоративной почты руководителя образовательной программы для прохождения проверки на предмет заимствования без ссылки на автора согласно Положению Организации образования «О порядке использования системы проверки на плагиат».

10.66 Показатель оригинальности работы определяется Положением Организации образования «О порядке использования системы проверки на плагиат».

АО «Казахский университет международных отношений и мировых языков имени Абылай хана»	Дата: 29.08.2025	Версия 11
Академическая политика. Раздел II. Послевузовское образование	АП 10-2025	Страница 101 из 130

10.67 Магистрант после прохождения соответствующей проверки антиплагиата представляет рецензенту для получения внешней рецензии.

10.68 Магистрант для получения Допуска к защите представляет в УПО следующие документы:

- заверченный магистерский проект (в бумажном и электронном носителях);
- рецензия официального рецензента;
- отзыв научного руководителя;
- справка о проверке на предмет плагиата через систему «Strike Plagiarism»;
- оттиск статьи, заверченный в установленном порядке список научных публикаций;
- прикладная продукция по результатам исследования.

10.69 За две недели до установленного срока защиты магистерской диссертации, так же при наличии вышеперечисленных документов, указанных в п. 10.68. начальник УПО ставит подпись о допуске к итоговой аттестации и направляет работу в Аттестационную комиссию (АК).

10.70 Справка о внедрении рекомендаций магистерской диссертации является одним из дополнительных документов для ее защиты на заседании Аттестационной комиссии (АК).

ПРИЛОЖЕНИЕ А

Образец титульного листа

**АО «КАЗАХСКИЙ УНИВЕРСИТЕТ МЕЖДУНАРОДНЫХ ОТНОШЕНИЙ И МИРОВЫХ
ЯЗЫКОВ ИМЕНИ АБЫЛАЙ ХАНА»**

УПРАВЛЕНИЕ ПОСЛЕВУЗОВСКОГО ОБРАЗОВАНИЯ

Образовательная программа 7М02311 - Иностранная филология

ФИО магистранта

МАГИСТЕРСКИЙ ПРОЕКТ

«тема проекта»

АО «Казахский университет международных отношений и мировых языков имени Абылай хана»	Дата: 29.08.2025	Версия 11
Академическая политика. Раздел II. Постузовское образование	АП 10-2025	Страница 102 из 130

Научный руководитель _____ ФИО

Допущено к защите
Начальник УПО

«___» _____ 202 г.

Алматы, 202_

АО «Казахский университет международных отношений и мировых языков имени Абылай хана»	Дата: 29.08.2025	Версия 11
Академическая политика. Раздел II. Послевузовское образование	АП 10-2025	Страница 103 из 130

ПРИЛОЖЕНИЕ Б

Содержание

НОРМАТИВНЫЕ ССЫЛКИ (при необходимости).....	3
ОПРЕДЕЛЕНИЯ (при необходимости)	3
ОБОЗНАЧЕНИЯ И СОКРАЩЕНИЯ (при необходимости)	3
1 АНАЛИТИЧЕСКИЙ РАЗДЕЛ	4
1.1	6
1.2 – Нумерация пунктов первого раздела проекта	
1.3	
Выводы	
2 РЕКОМЕНДАТЕЛЬНЫЙ РАЗДЕЛ	
2.1	
2.2 – Нумерация пунктов второго раздела проекта	
2.3	
Выводы	
ЗАКЛЮЧЕНИЕ	
СПИСОК ИСПОЛЬЗОВАННЫХ ИСТОЧНИКОВ	
ПРИЛОЖЕНИЯ	

Примечание:

1. Содержание магистерского проекта должно быть построено в зависимости от особенностей выполнения магистерского проекта по соответствующей ОП.
2. Структурное соотношение аналитической и конструктивной части работы должны быть примерно равны, подразделов работы (7-10 страниц), введения (1,5-3 страницы) и заключения (1,5-3 страницы)

АО «Казахский университет международных отношений и мировых языков имени Абылай хана»	Дата: 29.08.2025	Версия 11
Академическая политика. Раздел II. Послевузовское образование	АП 10-2025	Страница 104 из 130

ПРИЛОЖЕНИЕ В

Список использованных источников

1. Нордхаус У.Д. The Climate Casino: Risk, Uncertainty, and Economics for a warming world. – Yale University Press, 2015. – 392 p.
2. Stern N.H. Why are we waiting? The logic, urgency and promise of tackling climate change. – Cambridge, MA: MIT Press, 2015.
3. Стратегия перехода Республики Казахстан к низкоуглеродному развитию в условиях глобализации: потенциал, приоритеты и механизмы реализации/ под ред. Академика НАН РК А.А.Сатыбалдина. – Алматы: Институт экономики КН МОН РК, 2016. – 292 с.
4. About green economy. <https://www.unenvironment.org/ru/node/19231> 20.09.2016
5. Кулясов И.П. Экологическая модернизация: теоретические аспекты // Социология и социальная антропология. – 2005. – № 3. – С. 100-113.
6. Рамочная Конвенция Организации Объединенных Наций об изменении климата, Пятый оценочный доклад МГЭИК. Изменение климата. <https://www.un.org/ru/sections/issues-depth/climate-change/index.html> 25.09.2016
7. Шестой оценочный доклад (ОД6), Пятый оценочный доклад (ОД5). Официальный сайт Intergovernmental Panel on Climate Change (IPCC). https://archive.ipcc.ch/home_languages_main_russian.shtml 01.10.2016.
8. Соловьева С.В. Цели устойчивого развития ООН и индикаторы для России// Материалы IV Международного научного конгресса. «Глобалистика- 2015», серия Глобальная экология и энергетика. – М.: Факультет глобальных процессов МГУ, 2015.– С. 55-56.
9. Бектурганова М.С. Концептуальные основы перехода к низкоуглеродному развитию нефтегазового комплекса РК // Вестник КазНУ. Серия экономическая. – 2016. – № 6 (118). – С. 337-340.

Ссылки

- [1, с.29]-
[2, с.97]-

ПРИЛОЖЕНИЕ Г



Рисунок 1 – Структура компетентности

АО «Казахский университет международных отношений и мировых языков имени Абылай хана»	Дата: 29.08.2025	Версия 11
Академическая политика. Раздел II. Послевузовское образование	АП 10-2025	Страница 105 из 130

ПРИЛОЖЕНИЕ Д

Кесте 13 - «Менеджердің инновациялық іс-әрекеті» пәні бағдарламасының мазмұнына қосымша

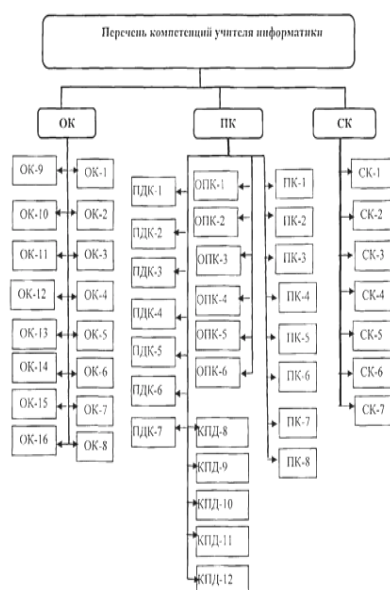
Пәннің тақырыптық жоспары	Оқыту тілі	Бағдарламаның мазмұнына қосымша	Зерттеу пәніне сәйкес білімдерінің толықтырылуы
1	2	3	4
Теория и методология инноваций в образовании	Қазақ тілінде	Жоғары және жоғары оқу орнынан кейінгі білімнің білім беру бағдарламаларын іске асыратын білім беру ұйымдарына оқуға қабылдаудың үлгілік қағидаларын бекіту туралы	Кәсіби ойлау, жалпы азаматтық сапалар саласынан білімі
Инновационные процессы и инновационная деятельность в образовании.	Орыс тілінде	Изучение принципов управления системой послевузовского образования. Формирование коммуникативной компетентности магистрантов	Коммуникативтік қарым-қатынас саласынан білімі
Innovative educational and educational (upbringing) systems as an object of activity of an education manager	Ағылшын тілінде	Development of managerial abilities of undergraduates in the system of postgraduate education	Болжаушылық саласынан білімі

ПРИЛОЖЕНИЕ Е

Аңдатпа

Аннотация

Annotation

ПРИЛОЖЕНИЕ Ж

РЕФЕРАТ

Объем магистерского проекта
Количество использованных источников
Ключевые слова
Объект исследования
Предмет исследования
Цель работы
Методы исследования
Материал исследования
Новизна исследования

АО «Казахский университет международных отношений и мировых языков имени Абылай хана»	Дата: 29.08.2025	Версия 11
Академическая политика. Раздел II. Послевузовское образование	АП 10-2025	Страница 106 из 130

Полученные результаты

11 Политика научно-исследовательской и научно-экспериментальной работы магистрантов и докторантов

11.1 Научно-исследовательская работа магистранта (НИРМ) научно-педагогической магистратуры включает выполнение магистерской диссертации.

11.2 Требования к научно-исследовательской работе магистранта в научно-педагогической магистратуре:

- соответствует профилю образовательной программы магистратуры, по которой выполняется и защищается магистерская диссертация;
- актуальна и содержит научную новизну и практическую значимость;
- основывается на современных теоретических, методических и технологических достижениях науки и практики;
- выполняется с использованием современных методов научных исследований;
- содержит научно-исследовательские (методические, практические) разделы по основным защищаемым положениям;
- базируется на передовом международном опыте в соответствующей области знания.

11.3 Экспериментально-исследовательская работа магистранта (ЭИРМ) профильной магистратуры включает выполнение магистерского проекта.

11.4 Требования к экспериментально-исследовательской работе магистранта в профильной магистратуре:

- соответствует профилю образовательной программы магистратуры, по которой выполняется и защищается магистерский проект;
- основывается на современных достижениях науки, техники и производства и содержит конкретные практические рекомендации, самостоятельные решения управленческих задач;
- выполняется с применением передовых информационных технологий;
- содержит экспериментально-исследовательские (методические, практические) разделы по основным защищаемым положениям.

11.5 Научная составляющая образовательной программы докторантуры формируется из научно-исследовательской работы докторанта (далее – НИРД).

11.6 Требования к НИРД обучающегося по программе доктора философии (PhD):

- соответствие основной проблематике образовательной программы докторантуры, по которой защищается докторская диссертация;
- актуальна и содержит научную новизну и практическую значимость;
- основывается на современных теоретических, методических и технологических достижениях науки и практики;
- базируется на современных методах обработки и интерпретации данных с применением компьютерных технологий;
- выполняется с использованием современных методов научных исследований;
- содержит научно-исследовательские (методические, практические) разделы по основным защищаемым положениям.

11.7 Цель НИРМ – подготовить магистранта как к самостоятельной научно-исследовательской работе, основным результатом которой является написание и успешная защита магистерской диссертации, так и к проведению научных исследований на базе научно-исследовательских лабораторий, НИИ и иных научно-исследовательских учреждений.

АО «Казахский университет международных отношений и мировых языков имени Абылай хана»	Дата: 29.08.2025	Версия 11
Академическая политика. Раздел II. Послевузовское образование	АП 10-2025	Страница 107 из 130

Научно-исследовательская работа выполняется магистрантом под руководством научного руководителя. Направление НИРМ определяется в соответствии с избранной магистерской программой и темой магистерской диссертации.

Задачи научно-исследовательской работы, дать навыки выполнения научно-исследовательской работы и развить умения:

- вести библиографическую работу с привлечением современных информационных технологий;
- формулировать и решать задачи, возникающие в ходе выполнения научно-исследовательской работы;
- выбирать необходимые методы исследования (модифицировать существующие, разрабатывать новые методы), исходя из задач конкретного исследования (по теме магистерской диссертации или при выполнении заданий научного руководителя в рамках магистерской программы;
- применять современные информационные технологии при проведении научных исследований;
- обрабатывать и оформлять полученные результаты, анализировать и представлять их в виде законченных научно-исследовательских разработок (отчета по научно-исследовательской работе, тезисов докладов, научной статьи, курсовой работы, магистерской диссертации);
- давать другие навыки и умения, необходимые магистранту, обучающемуся по конкретной магистерской программе.

11.8 Научно-исследовательская работа на базе НИПЛ может осуществляться в следующих формах:

- выполнение заданий научного руководителя в соответствии с утвержденным планом научно-исследовательской работы;
- участие в межкафедральных семинарах, теоретических семинарах (по тематике исследования), а также в научной работе кафедры;
- выступление на конференциях молодых ученых, проводимых в Организации образования, в других вузах;
- подготовка и публикация тезисов докладов, научных статей;
- подготовка и защита научных отчетов по направлениям проводимых научных исследований;
- участие в реальном научно-исследовательском проекте, выполняемом на кафедре в рамках бюджетных и внебюджетных научно-исследовательских программ (или в рамках полученного гранта), или в организации партнере по реализации подготовки магистров;
- подготовка и защита магистерской диссертации.

11.9 Перечень форм научно-исследовательской работы на базе НИПЛ для магистрантов первого и второго года обучения может быть конкретизирован и дополнен, в зависимости от специфики магистерской программы. УПО устанавливает обязательный перечень форм научно-исследовательской работы, в том числе необходимых для прохождения аттестации по научно-исследовательской работе в семестре, и степень участия в научно-исследовательской работе магистрантов в течение всего периода обучения.

11.10 Результаты НИРМ.

Помимо указанных выше форм научно-исследовательской работы, результатом научно-исследовательской работы в первом семестре магистерской подготовки являются: утвержденная тема диссертации и план-график работы над диссертацией, с указанием основных мероприятий и сроков их реализации:

- постановка целей и задач диссертационного исследования;

АО «Казахский университет международных отношений и мировых языков имени Абылай хана»	Дата: 29.08.2025	Версия 11
Академическая политика. Раздел II. Послевузовское образование	АП 10-2025	Страница 108 из 130

- определение объекта и предмета исследования;
- обоснование актуальности выбранной темы и характеристика современного состояния изучаемой проблемы;
- характеристика методологического аппарата, который предполагается использовать.

Результатом научно-исследовательской работы во втором семестре является сбор фактического материала, включая разработку методологии сбора данных, методов обработки результатов и оценки их достоверности. Подробный обзор литературы по теме диссертационного исследования, который основывается на актуальных научно-исследовательских публикациях и содержит анализ основных результатов и положений, полученных ведущими специалистами в области проводимого исследования, оценку их применимости в рамках диссертационного исследования, а также предполагаемый личный вклад автора в разработку темы. Основу обзора литературы должны составлять источники, раскрывающие теоретические аспекты изучаемого вопроса, в первую очередь научные монографии и статьи в научных журналах.

Результатом научно-исследовательской работы в третьем семестре является сбор фактического материала для диссертационной работы, оценку их достоверности и достаточности для завершения работы над диссертацией. Подготовка научных статей для публикации.

Результатом научно-исследовательской работы в четвертом семестре является подготовка окончательного текста магистерской диссертации.

Для получения достоверных результатов по теме исследования магистранты научно-педагогического направления проводят опытно-экспериментальную работу в соответствии с темой магистерской диссертации и предоставляют в УПО план – программу проведения опытно-экспериментальной работы с указанием базы проведения эксперимента. Научный руководитель пишет рапорт для проведения опытно-экспериментальной проверки на имя начальника УПО за 1 месяц до проведения опытно-экспериментальной проверки в соответствии с академическим календарем Организации образования. Начальник УПО подает рапорт Проректору по учебной работе с утверждением базы для проведения опытно-экспериментальной работы магистранта. Назначение базы проведения эксперимента утверждается приказом.

11.11 Целью ЭИРМ является:

- получение новых результатов, имеющих важное значение для практики в данной области;
- освоение методологии научного творчества, получение навыков проведения экспериментальных исследований в составе творческого коллектива;
- освоение теоретических и экспериментальных методов исследования объектов (процессов, эффектов, явлений, конструкций, проектов) в данной области.

Задачами ЭИРМ являются:

- организация обучения магистранта теории и практике проведения экспериментальных исследований;
- развитие у магистранта творческого мышления и самостоятельности, углубление и закрепление полученных теоретических и практических знаний;
- выявление наиболее одаренных и талантливых магистрантов, использование их творческого и интеллектуального потенциала для решения актуальных задач науки и техники;
- формирование у магистранта интереса к научному творчеству, обучение их методике и способам самостоятельного решения исследовательских и практических задач.

11.12 Целью научно-исследовательской работы (НИРД) подготовка докторанта, владеющего методологией научного познания и способного применять научные методы в исследовании проблем современной науки и образования.

АО «Казахский университет международных отношений и мировых языков имени Абылай хана»	Дата: 29.08.2025	Версия 11
Академическая политика. Раздел II. Послевузовское образование	АП 10-2025	Страница 109 из 130

Задачи научно-исследовательской работы:

- подготовить высококвалифицированные кадры современной формации, обладающих широкими фундаментальными знаниями;
- развить способности и умения у докторантов критически анализировать и осваивать теоретические концепции с целью реализации их в практическую плоскость и с последующей апробацией на международном уровне;
- сформировать у докторантов способности к профессиональному росту и саморазвитию, навыков самостоятельного творческого овладения новыми знаниями в течение всей их активной жизнедеятельности;
- предоставить возможность выбора докторантам индивидуальной траектории образования по современным направлениям науки и образования.

В результате освоения докторской программы выпускники должны быть подготовлены к выполнению следующих видов и задач профессиональной научно-исследовательской работы:

- демонстрировать системное понимание области изучения, мастерство в части умений и методов исследования, используемых в данной области;
- планировать, разрабатывать, реализовывать и корректировать комплексный процесс научных исследований;
- вносить вклад собственными оригинальными исследованиями в расширение границ научной области, которые могут заслуживать публикации на национальном или международном уровне;
- критически анализировать, оценивать и синтезировать новые и сложные идеи;
- сообщать свои знания и достижения коллегам, научному сообществу и широкой общественности;
- содействовать развитию общества, основанного на знаниях.

11.13 Содержание НИРД определяется темой докторской диссертации.

Научно-исследовательская работа может осуществляться в следующих формах:

- выполнение заданий научного консультанта в соответствии с утвержденным планом научно-исследовательской работы;
- выполнение заданий зарубежного научного консультанта;
- участие в научно-исследовательской работе кафедр и УПО;
- участие в научных и научно-методических семинарах, проводимых Организацией образования, кафедрой;
- подготовка и публикация научных статей в изданиях, рекомендованных Комитетом;
- подготовка и публикация статей в международных научных изданиях, имеющих импакт-фактор по данным JCR (ЖСР) или индексируемых в базе данных Web of Science Core Collection (Вэб оф Сайнс Кор Коллекшн) (разделы Arts and Humanities Citation Index (Арт энд Хьюманитис Цитэйшэн Индекс), Science Citation Index Expanded (Сайенс Цитэйшэн Индекс Экспандид), Social Sciences Citation Index (Сошиал Сайенсиз Цитэйшэн Индекс) компании Clarivate Analytics (Кларивэйт Аналитикс), а также в изданиях, имеющих в базе данных Scopus (Скопус) определенный показатель процентиля по CiteScore (СайтСкор);
- подготовка и публикация статей в материалах международных, зарубежных конференций;
- использование современных методов обработки и интерпретации данных с применением компьютерных технологий;
- участие в разработке проектных документов и иных положений, связанных с предметной областью научного исследования;
- участие в общественных научных исследованиях, в том числе совместных научных

АО «Казахский университет международных отношений и мировых языков имени Абылай хана»	Дата: 29.08.2025	Версия 11
Академическая политика. Раздел II. Послевузовское образование	АП 10-2025	Страница 110 из 130

проектах и программах;

- подготовка и защита докторской диссертации.

11.14 Результаты научно-исследовательской работы докторанта.

Результатом научно-исследовательской работы докторанта в 1-м семестре является:

- утвержденная на Ученом совете Организации образования тема диссертации;
- план работы над диссертацией с указанием основных мероприятий и сроков их реализации;

- подбор и изучение основных литературных источников, которые будут использованы в качестве теоретической базы исследования;

- выбор методов обработки и интерпретации данных с применением компьютерных технологий;

- наличие не менее 1 научной публикации в материалах международной конференции;

- прохождение семестровой аттестации по результатам работы НИРД.

Результатом научно-исследовательской работы докторанта во 2-м семестре является:

- подробный анализ современной литературы по теме диссертации (концепций, мнений, теорий ведущих отечественных и зарубежных ученых; обзор действующих законодательных и нормативных документов; рассмотрение исторического аспекта проблемы; освещение мирового опыта по выбранной теме, а также личный вклад автора в разработку темы. Выполнение не менее 30%-го объема теоретической и экспериментальной работы по теме диссертационного исследования;

- наличие не менее 1 научной публикации в изданиях, рекомендованных Комитетом;

- подготовка к печати не менее 1 научной публикации по теме диссертации;

- прохождение годовой аттестации по результатам работы НИРД с выставлением баллов.

Результатом научно-исследовательской работы докторанта в 3-м семестре является:

- сбор фактического материала для диссертационной работы, включая разработку методологии сбора данных, методов обработки результатов, оценку их достоверности и достаточности для завершения работы над диссертацией. Выполнение не менее 50%-го объема теоретической и экспериментальной работы по теме диссертационного исследования;

- наличие не менее 1 научной публикации в изданиях, рекомендованных Комитетом;

- прохождение семестровой аттестации по результатам работы НИРД.

Результатом научно-исследовательской работы докторанта в 4-м семестре является:

- подготовка окончательного текста 1 и 2 главы докторской диссертации, при этом практическая часть обязательно должна включать глубокий и всесторонний анализ текущего состояния предмета исследования с использованием современных методов обработки и интерпретации данных с применением компьютерных технологий. Выполнение не менее 70%-го объема теоретической и экспериментальной работы по теме диссертационного исследования;

- наличие не менее 2 научных публикаций в изданиях, рекомендованных Комитетом;

- подготовка к печати не менее 1 научной публикации в международном научном издании, имеющий импакт-фактор по данным JCR (ЖСР) или индексируемых в базе данных Web of Science Core Collection (Вэб оф Сайнс Кор Коллекшн) (разделы Arts and Humanities Citation Index (Арт энд Хьюманитис Цитэйшэн Индекс), Science Citation Index Expanded (Сайенс Цитэйшэн Индекс Экспандид), Social Sciences Citation Index (Сошиал Сайенсиз Цитэйшэн Индекс) компании Clarivate Analytics (Кларивэйт Аналитикс), а также в изданиях, имеющих в базе данных Scopus (Скопус) определенный показатель процентиля по CiteScore (СайтСкор) по теме диссертации;

- прохождение годовой аттестации по результатам работы НИРД с выставлением

АО «Казахский университет международных отношений и мировых языков имени Абылай хана»	Дата: 29.08.2025	Версия 11
Академическая политика. Раздел II. Послевузовское образование	АП 10-2025	Страница 111 из 130

баллов.

Результатом научно-исследовательской работы докторанта в 5-м семестре является:

- выполнение значительного объема (не менее 90%) теоретической и экспериментальной работы по теме диссертационного исследования, при этом в заключительной части должен содержаться разработанный автором механизм решения изученной проблемы, прогнозные оценки и варианты развития объекта исследования, перспективные мероприятия, способствующие повышению эффективности его функционирования и т. п.;

- наличие не менее 1 статьи в международном научном издании, имеющем имеющий импакт-фактор по данным JCR (ЖСР) или индексируемых в базе данных Web of Science Core Collection (Вэб оф Сайнс Кор Коллекшн) (разделы Arts and Humanities Citation Index (Арт энд Хьюманитис Цитэйшэн Индекс), Science Citation Index Expanded (Сайенс Цитэйшэн Индекс Экспандид), Social Sciences Citation Index (Сошиал Сайенсиз Цитэйшэн Индекс) компании Clarivate Analytics (Кларивэйт Аналитикс), а также в изданиях, имеющих в базе данных Scopus (Скопус) определенный показатель процентиля по CiteScore (СайтСкор) по теме диссертации;

- прохождение семестровой аттестации по результатам работы НИРД.

Результатом научно-исследовательской работы докторанта в 6-м семестре является:

- подготовка окончательного текста докторской диссертации и оформление результатов научного исследования, при этом результаты проведенного диссертационного исследования должны быть опубликованы не менее чем в 3 научных публикациях в изданиях, рекомендованных Комитетом.

Результаты научно-исследовательской работы должны быть оформлены в письменном виде (отчет) и представлены для утверждения научному консультанту.

Отчет о научно-исследовательской работе докторанта с визой научного консультанта должен быть представлен на выпускающую кафедру.

Докторант обязан в конце каждого академического периода публично доложить о своей научно-исследовательской работе на заседании аттестационной комиссии Организации образования.

11.15 При выставлении оценки по текущему контролю научные консультанты (консультационная комиссия) докторантов оценивают следующие параметры:

- качество опытно-экспериментальной работы;
- количество и качество выступлений на научных/методических семинарах;
- количество и качество научных/методических публикаций по теме НИР докторантов.

Финальный контроль НИРД проводится в виде защиты исследовательской работы, исследовательского проекта, проекта докторской диссертации и др. При выставлении оценок за выполнение НИР докторантов оцениваются следующие параметры:

- полнота охвата литературных данных по исследуемой проблеме;
- адекватность выбора методов исследования;
- достоверность и качество проведенной опытно-экспериментальной работы;
- адекватность обработки полученных данных и глубина теоретического анализа;
- качество презентации.

Отрицательное заключение может быть принято в следующих случаях:

- непредставление докторантом необходимых отчетных материалов в установленный срок без уважительной причины;
- выполнение блоков НИР в неполном объеме;
- отсутствие значимых научных результатов (по заключению руководителей диссертации и ОП).

АО «Казахский университет международных отношений и мировых языков имени Абылай хана»	Дата: 29.08.2025	Версия 11
Академическая политика. Раздел II. Послевузовское образование	АП 10-2025	Страница 112 из 130

Заключительным итогом научно-исследовательской работы докторанта является докторская диссертация.

11.16 Содержание НИР в каждом семестре указывается в индивидуальном плане работы магистранта и докторанта. План НИРМ и НИРД разрабатывается научным руководителем, утверждается на заседании кафедры и фиксируется по каждому семестру в отчете по научно-исследовательской работе и индивидуальном плане магистерской подготовки, например, обязательная публикация двух тезисов докладов и одной научной статьи.

По результатам выполнения утвержденного плана НИРМ в семестре магистранту выставляется итоговая оценка («аттестован»/ «не аттестован»).

Результаты научно-исследовательской работы оформляются в письменном виде (отчет) и представляются для утверждения научному руководителю.

Отчет о научно-исследовательской работе магистранта с визой научного руководителя представляется на кафедру. Кроме этого, магистрант в конце каждого семестра публично докладывает о своей научно-исследовательской работе на заседании кафедры.

По результатам выполнения индивидуального плана научно-исследовательской работы докторанту в конце каждого семестра/учебного года научным руководителем, руководителем ОП, заведующими профильными кафедрами выставляется итоговая оценка («аттестация»/ «не аттестация» в случае аттестации каждый семестр или выставляется оценка по шкале 49-100 баллов в случае годовой аттестации).

Магистранты, не предоставившие в срок отчет о научно-исследовательской работе и не получившие аттестацию, к защите магистерской диссертации не допускаются.

11.17 Контроль за выполнением НИРМ

Планирование НИРМ в неделях определяется исходя из нормативного времени работы магистранта в течение недели. Количество кредитов, отводимых на выполнение НИРМ в конкретный академический период, определяется рабочим учебным планом профессиональной образовательной программы.

При выставлении оценки по текущему контролю научные консультанты (консультационная комиссия) магистрантов оценивают следующие параметры:

- качество опытно-экспериментальной работы;
- количество и качество выступлений на научных/методических семинарах;
- количество и качество научных/методических публикаций по теме НИР магистрантов.

Финальный контроль НИР магистрантов проводится в виде защиты исследовательской работы, исследовательского проекта, проекта магистерской диссертации и др. При выставлении оценок за выполнение НИР магистрантов оцениваются следующие параметры:

- полнота охвата литературных данных по исследуемой проблеме;
- адекватность выбора методов исследования;
- достоверность и качество проведенной опытно-экспериментальной работы;
- адекватность обработки полученных данных и глубина теоретического анализа;
- качество презентации.

Отрицательное заключение может быть принято в следующих случаях:

- непредставление магистрантом необходимых отчетных материалов в установленный срок без уважительной причины;
- выполнение блоков НИР в неполном объеме;
- отсутствие значимых научных результатов (по заключению выпускающей кафедры).

Итоговая оценка по НИР магистрантов не подлежит апелляции и пересмотру. Магистранты представляют в УПО копии семестровых отчетов о проделанной НИР, а также,

АО «Казахский университет международных отношений и мировых языков имени Абылай хана»	Дата: 29.08.2025	Версия 11
Академическая политика. Раздел II. Послевузовское образование	АП 10-2025	Страница 113 из 130

заверенные членами консультационной комиссии и годовые отчеты о проделанной учебной и научной работе по 1 экз.

11.18 Цели и задачи научно-исследовательской работы докторантов.

Цель научно-исследовательской работы – подготовить докторанта, владеющего методологией научного познания и способного применять научные методы в исследовании проблем современной науки и образования.

Задачи научно-исследовательской работы:

- подготовить высококвалифицированных специалистов современной формации, обладающих широкими фундаментальными знаниями;
- развить способности и умения у докторантов критически анализировать и осваивать теоретические концепции с целью реализации их в практическую плоскость и с последующей апробацией на международном уровне;
- сформировать у докторантов способности к профессиональному росту и саморазвитию, навыков самостоятельного творческого овладения новыми знаниями в течение всей их активной жизнедеятельности;
- предоставить возможность выбора докторантам индивидуальной траектории образования по современным направлениям науки и образования.

В результате освоения докторской программы выпускники должны быть подготовлены к выполнению следующих видов и задач профессиональной научно-исследовательской работы:

- демонстрировать системное понимание области изучения, мастерство в части умений и методов исследования, используемых в данной области;
- планировать, разрабатывать, реализовывать и корректировать комплексный процесс научных исследований;
- вносить вклад собственными оригинальными исследованиями в расширение границ научной области, которые могут заслуживать публикации на национальном или международном уровне;
- критически анализировать, оценивать и синтезировать новые и сложные идеи;
- сообщать свои знания и достижения коллегам, научному сообществу и широкой общественности;
- содействовать развитию общества, основанного на знаниях.

11.19 Требования к научно-исследовательской работе докторанта.

Научно-исследовательская работа докторанта должна:

- соответствовать основной проблематике специальности, по которой защищается докторская диссертация;
- быть актуальной, содержать научную новизну и практическую значимость;
- основываться на современных теоретических, методических и технологических достижениях науки и практики;
- базироваться на современных методах обработки и интерпретации данных с применением компьютерных технологий;
- выполняться с использованием современных методов научных исследований;
- содержать научно-исследовательские (методические, практические) разделы по основным защищаемым положениям.

11.20 Организация научно-исследовательской работы.

Непосредственное руководство научно-исследовательской работой докторантов осуществляют научные консультанты (не менее 2-х), закрепляемые приказом руководителя Организации образования в соответствии с представлениями кафедр из числа высококвалифицированных специалистов (доктора и кандидаты наук, имеющие разрешение

АО «Казахский университет международных отношений и мировых языков имени Абылай хана»	Дата: 29.08.2025	Версия 11
Академическая политика. Раздел II. Послевузовское образование	АП 10-2025	Страница 114 из 130

Комитета на руководство, доктора философии PhD), активно занимающихся научными исследованиями в данной отрасли наук (по профилю специальности) и имеющие опыт научного руководства по тематике докторских программ.

Научные консультанты докторантов должны создавать все необходимые условия для проведения исследовательской работы обучающихся: обеспечивать доступ к необходимым источникам и ресурсам; оказывать содействие и предоставлять консультации в процессе выполнения диссертационного исследования; давать обратную связь по представляемым обучающимися материалам; обеспечивать в случае необходимости проведение исследовательской работы обучающихся в сторонних организациях образования и науки, включая известные мировые зарубежные центры; содействовать подготовке к публикации результатов проводимого исследования; решать иные вопросы, возникающие в ходе освоения обучающимся образовательной программы.

Научные консультанты докторанта должны дать объективную оценку завершеному диссертационному исследованию обучающегося и подготовить его к процедуре публичной защиты диссертации.

11.21 Содержание НИРД.

Содержание НИРД определяется темой докторской диссертации.

Научно- исследовательская работа может осуществляться в следующих формах:

- выполнение заданий научного консультанта в соответствии с утвержденным планом научно-исследовательской работы;
- выполнение заданий зарубежного научного консультанта;
- участие в научно-исследовательской работе кафедры;
- участие в научных и научно-методических семинарах, проводимых Организацией образования, кафедрой;
- подготовка и публикация научных статей в изданиях, рекомендованных Комитетом;
- подготовка и публикация статей в международных научных изданиях, имеющих по данным информационной базы компании Эльзевир, Томсон Рейтерс (ISI Web of Knowledge, Thomson Reuters) ненулевой импакт-фактор или входящих в базу данных компании Scopus;
- подготовка и публикация статей в материалах международных, зарубежных конференций;
- использование современных методов обработки и интерпретации данных с применением компьютерных технологий;
- участие в разработке проектных документов и иных положений, связанных с предметной областью научного исследования;
- участие в общественных научных исследованиях, в том числе совместных научных проектах и программах;
- подготовка и защита докторской диссертации.

Отчет о научно-исследовательской работе докторанта с визой научного консультанта должен быть представлен на выпускающую кафедру.

Докторант обязан в конце каждого академического периода публично доложить о своей научно-исследовательской работе на заседании выпускающей кафедры Организации образования. По результатам выполнения индивидуального плана научно-исследовательской работы докторанту в конце каждого семестра/учебного года научным руководителем, ответственным по кафедре за НИР, заведующим кафедрой выставляется итоговая оценка («аттестация»/ «не аттестация» в случае аттестации каждый семестр или выставляется оценка по шкале 49-100 баллов в случае годовой аттестации).

Заключительным итогом научно-исследовательской работы докторанта является докторская диссертация.

АО «Казахский университет международных отношений и мировых языков имени Абылай хана»	Дата: 29.08.2025	Версия 11
Академическая политика. Раздел II. Послевузовское образование	АП 10-2025	Страница 115 из 130

Докторанты, не предоставившие в срок отчет о научно-исследовательской работе и не получившие аттестацию, к сдаче комплексных экзаменов и расширенному заседанию кафедры не допускаются.

11.22 Контроль за выполнением НИР докторантов.

Научно-исследовательская работа докторантов включает в себя:

- научно-исследовательскую работу;
- выездные научные командировки (в том числе участие в научных конференциях и семинарах, стажировку в базовом вузе зарубежного научного консультанта);
- научные публикации;
- написание докторской диссертации.

Планирование НИРД в неделях определяется исходя из нормативного времени работы докторанта в течение недели. Количество кредитов, отводимых на выполнение НИРД в конкретный академический период, определяется рабочим учебным планом профессиональной образовательной программы.

При выставлении оценки по текущему контролю научные консультанты (консультационная комиссия) докторантов оценивают следующие параметры:

- качество опытно-экспериментальной работы;
- количество и качество выступлений на научных/методических семинарах;
- количество и качество научных/методических публикаций по теме НИР докторантов.

Финальный контроль НИР докторантов проводится в виде защиты исследовательской работы, исследовательского проекта, проекта докторской диссертации и др. При выставлении оценок за выполнение НИР докторантов оцениваются следующие параметры:

- полнота охвата литературных данных по исследуемой проблеме;
- адекватность выбора методов исследования;
- достоверность и качество проведенной опытно-экспериментальной работы;
- адекватность обработки полученных данных и глубина теоретического анализа;
- качество презентации.

Отрицательное заключение может быть принято в следующих случаях:

- непредставление докторантом необходимых отчетных материалов в установленный срок без уважительной причины;
- выполнение блоков НИР в неполном объеме;
- отсутствие значимых научных результатов (по заключению выпускающей кафедры).

Итоговая оценка по НИР докторантов не подлежит апелляции и пересмотру. Докторанты представляют в управление послевузовского образования по одной копии каждого семестрового отчета о проделанной НИР, а также заверенные членами консультационной комиссии годовые отчеты о проделанной учебной и научной работе.

12 Процедура восстановления докторантов

12.1 После окончания образовательной программы докторантуры, УПО издает приказ об отчислении докторанта из контингента обучающихся Организации образования.

12.2 Докторант, освоивший полный курс теоретического обучения образовательной программы докторантуры, но, не выполнивший НИРД имеет право повторно освоить академические кредиты НИРД и защитить диссертацию в последующие годы на платной основе, в соответствии с нижеприведенными требованиями:

АО «Казахский университет международных отношений и мировых языков имени Абылай хана»	Дата: 29.08.2025	Версия 11
Академическая политика. Раздел II. Послевузовское образование	АП 10-2025	Страница 116 из 130

12.2.1 докторанту, освоившему полный курс теоретического обучения образовательной программы докторантуры, выполнившему НИРД, но, не защитившему докторскую диссертацию, результаты обучения и академические кредиты присваиваются, и предоставляется возможность защитить диссертацию в течение двух лет после выпуска на бесплатной основе, а в последующие годы на платной основе в объеме не менее 4 академических кредитов;

12.2.2 **восстановление в течение 2 (двух) лет после выпуска**, осуществляется на основании заявления о допуске для прохождения расширенного заседания выпускающей кафедры, поданного докторантом на имя Проректора по НИД. К заявлению прилагаются:

- список публикаций;
- ходатайство отечественного научного руководителя, в котором указывается степень готовности диссертационной работы (в %), актуальность темы и соответствие оформления диссертационной работы требованиям нормативного контроля согласно разделу 4 Академической политики.

Заявление должно быть подписано начальником УПО и руководителем образовательной программы.

Заявление регистрируется в УПО, и в срок не более 2 (двух) рабочих дней, исчисляемых со следующего рабочего дня после даты регистрации заявления, назначается дата предварительного обсуждения диссертационного исследования на заседании научного семинара кафедры, которое должно быть проведено в срок не более 30 (тридцати) календарных дней с даты регистрации заявления.

12.2.3 Заведующий выпускающей кафедры назначает: (1) дату проведения научного семинара кафедры (2) и двух рецензентов (внутреннего и внешнего), которые предоставляют письменные отзывы не позднее, чем за 1 (один) день до заседания на научном семинаре.

12.2.4 Научный семинар кафедры представляет собой форму предварительного экспертного рассмотрения диссертации на уровне выпускающей кафедры и служит обязательным этапом внутренней оценки качества научно-исследовательской работы докторанта.

Проведение научного семинара предшествует официальной процедуре предзащиты и направлено на выявление и устранение недостатков диссертации, что способствует повышению качества итогового документа.

12.2.5 В случае положительного решения о допуске на расширенное заседание выпускающей кафедры, докторант подает в УПО заявление, составленное на имя проректора по НИД, по форме, согласно Приложению 11.

УПО осуществляет регистрацию заявления, и в срок не более 2 (двух) рабочих дней, исчисляемых со следующего рабочего дня после даты регистрации заявления, начальник УПО, совместно с заведующим выпускающей кафедры, назначают дату расширенного заседания выпускающей кафедры соответствующей образовательной программы, которое должно быть проведено в срок не более 30 (тридцати) календарных дней с даты регистрации заявления.

12.2.6 В случае отрицательного решения, принятого на научном семинаре, докторанту надлежит в срок не более 3 (трех) месяцев с даты проведения научного семинара, провести процедуру устранения замечаний, и с приложением листа согласования, составленного по форме Приложения 12, после чего научный семинар проводится повторно, в соответствии с процедурой, приведенной в пп.12.2.2 - 12.2.5.

12.2.7 По итогам заседания, в срок не позднее 7 (семи) рабочих дней с даты проведения научного семинара, секретарь научного семинара оформляет протокол, который включается в пакет материалов, представляемых на расширенное заседание выпускающей кафедры (предзащиту).

АО «Казахский университет международных отношений и мировых языков имени Абылай хана»	Дата: 29.08.2025	Версия 11
Академическая политика. Раздел II. Послевузовское образование	АП 10-2025	Страница 117 из 130

12.2.8 За 1 (один) месяц до проведения расширенного заседания докторант направляет диссертацию не менее 2 (двум) специалистам с ученой степенью в области научных исследований докторанта на рецензирование. Рецензентов назначает председатель расширенного заседания кафедры. После обсуждения диссертации на расширенном заседании кафедры и положительном заключении о рекомендации к защите, докторант в течение 6 (шести) месяцев выходит на защиту. В случае превышения данного срока, докторант повторно проходит процедуру обсуждения диссертации на расширенном заседании кафедры.

12.2.9 В решении расширенного заседания выпускающей кафедры указывается одно из следующих решений:

1) рекомендовать диссертационную работу к предоставлению в диссертационный совет;

2) направить диссертацию к рассмотрению на повторном расширенном заседании выпускающей кафедры, если диссертация не соответствует пункту 4 и (или) 6 приказа Министра образования и науки Республики Казахстан от 31 марта 2011 года № 127 «Об утверждении Правил присуждения степеней» (далее – Правила) и (или) частично соответствует принципам (за исключением принципа академической честности), указанным в пункте 5 Правил, и (или) к ней имеются замечания, требующие исправления.

12.2.10 Расширенное заседание выпускающей кафедры оформляется протоколом с явочным листом и принятым решением, а также, при наличии замечаний оформляется лист согласования (Приложение 12), в срок не более 7 (семи) рабочих дней с даты принятия решения.

12.2.11 При положительном решении, принятом на расширенном заседании выпускающей кафедры, срок подачи заявления в диссертационный совет составляет не более 1 (одного) месяца, с даты его принятия.

12.2.12 **восстановление по истечении 2 (двух) лет после выпуска**, осуществляется на основании заявления о допуске для прохождения расширенного заседания выпускающей кафедры, поданного докторантом на имя Проректора по НИД, только после повторного утверждения научного обоснования диссертационного исследования (Research Proposal) на платной основе в объеме не менее 4 академических кредитов.

К заявлению прилагаются:

- список публикаций;
- ходатайство отечественного научного руководителя, в котором указывается степень готовности диссертационной работы (в %), актуальность темы и соответствие работы требованиям норм контроля.

12.2.13 Заявление должно быть подписано начальником УПО и руководителем образовательной программы, и зарегистрировано в УПО.

12.2.14 В течение 2 (двух) рабочих дней, с даты регистрации заявления (исчисляется со следующего рабочего дня с даты регистрации заявления), начальник УПО совместно с заведующим выпускающей кафедры соответствующей образовательной программы назначает дату прохождения Research Proposal. Срок прохождения Research Proposal не должен превышать 15 (пятнадцати) рабочих дней с даты регистрации заявления.

12.2.15 После прохождения Research Proposal, в течение 7 (семи) рабочих дней составляется протокол. С целью устранения замечаний и рекомендаций, докторант предоставляет в УПО заполненный лист согласования (Приложение 12).

12.2.16 Срок прохождения научного семинара не должен превышать 3 (три) календарных месяца с даты прохождения докторантом Research Proposal.

12.2.17 В случае выявления значительного количества замечаний, выявленных на научном семинаре, в протоколе научного семинара может быть указано требование об их устранении, корректировке темы, и его повторном обсуждении на заседании кафедры или

АО «Казахский университет международных отношений и мировых языков имени Абылай хана»	Дата: 29.08.2025	Версия 11
Академическая политика. Раздел II. Послевузовское образование	АП 10-2025	Страница 118 из 130

отправке работы на доработку. Корректировка темы возможна, если у докторанта имеются публикации, соответствующие новой теме.

Если в протоколе решения содержится рекомендация по корректировке темы, руководствуясь решением научного семинара, УПО направляет рапорт в Ученый Совет для рассмотрения и утверждения темы в новой редакции.

Сроки повторного обсуждения устанавливаются участниками научного семинара.

12.2.18 В случае положительного решения научного семинара, в срок не более 30 (тридцати) календарных дней докторант подает заявление на расширенное заседание выпускающей кафедры (предзащиту) в соответствии с пп.12.2.7 - 12.2.11.

12.2.19 Докторант из другого ОВПО вправе выбрать диссертационный совет Организации образования на платной основе, и произвести оплату 4 (четырёх) кредитов в соответствии с прейскурантом цен Организации образования.

До передачи документов докторанта, последний должен пройти процедуру расширенного заседания кафедры, на котором выносятся одно из следующих решений:

- 1) рекомендовать диссертационную работу к предоставлению в диссертационный совет
- 2) направить диссертацию к рассмотрению на повторном расширенном заседании выпускающей кафедры, если диссертация не соответствует пункту 4 и (или) 6 Правил и (или) частично соответствует принципам (за исключением принципа академической честности), указанным в пункте 5 Правил, и (или) к ней имеются замечания, требующие исправления.

При положительном заключении расширенного заседания выпускающей кафедры срок подачи заявления в диссертационный совет в течение 1 (одного) месяца.

12.2.20 Допуск докторанта к защите осуществляется на платной основе, в размере 8 (восьми) кредитов в соответствии с прейскурантом цен Организации образования.

12.2.21 Для докторантов, ранее обучавшихся в других ОВПО, срок защиты докторской диссертации в Диссертационном совете при Организации образования составляет не более 2 (двух) месяцев со дня зачисления в категорию слушателей.

ПРИЛОЖЕНИЕ 11

Проректору по научной и инновационной деятельности АО «Казахский университет международных отношений и мировых языков имени Абылай хана»
От научного консультанта

Заявление

Прошу принять к рассмотрению и допустить к обсуждению диссертационное исследование

_____ (ФИО)

на тему «_____», выполненную на соискание степени доктора философии (PhD) по образовательной программе/специальности: _____ шифр - название ОП «_____» на расширенном заседании кафедры _____.

Научные консультанты:

1. _____

2. _____

Диссертация выполнена на кафедре _____ АО «Казахский университет международных отношений и мировых языков имени Абылай хана».

АО «Казахский университет международных отношений и мировых языков имени Абылай хана»	Дата: 29.08.2025	Версия 11
Академическая политика. Раздел II. Послевузовское образование	АП 10-2025	Страница 119 из 130

Диссертационное исследование завершено согласно п.5, 6 Правил присуждения степеней, утвержденных приказом Министра образования и науки Республики Казахстан от 31 марта 2011 года № 127.

Прилагаются следующие документы:

- 1) оригиналы отзывов отечественного и зарубежного научных консультантов;
- 2) справка о прохождении проверки на плагиат;
- 3) заключение Этической комиссии ОВПО, в которой обучался докторант;
- 4) диссертация;
- 5) список научных трудов и их копии, заверенные Ученым секретарем;
- 6) краткая аннотация диссертации на казахском, русском и английском языках (общим объемом от 15 до 20 страниц);
- 7) копия транскрипта об освоении профессиональной учебной программы докторантуры;
- 8) выписки:
 - о зачислении;
 - об утверждении темы диссертации и научных консультантов;
 - об отчислении;
 - о восстановлении;
- 9) протокол Research Proposal (при необходимости);
- 10) копия удостоверения личности.

Научный консультант: _____ ФИО
(подпись)

СОГЛАСОВАНО:
Проректор по учебной работе _____ ФИО
(подпись)

Начальник УПО _____ Ахметова М.К.
(подпись)

ПРИЛОЖЕНИЕ 12

Лист согласования к протоколу № ____ от _____ расширенного заседания кафедры

ФИО докторанта:

ОП:

Тема:

№ п/п	Замечания/ Рекомендации	Ф.И.О. оппонента	Подпись оппонента	Исправление

Председатель расширенного заседания кафедры _____

Научный консультант _____

АО «Казахский университет международных отношений и мировых языков имени Абылай хана»	Дата: 29.08.2025	Версия 11
Академическая политика. Раздел II. Послевузовское образование	АП 10-2025	Страница 120 из 130



АО «Казахский университет международных отношений и мировых языков имени Абылай хана»	Дата: 29.08.2025	Версия 11
Академическая политика. Раздел II. Послевузовское образование	АП 10-2025	Страница 121 из 130

13 Политика академической аттестации магистрантов и докторантов

13.1 Ежегодно по завершении учебного года магистранты и докторанты проходят академическую аттестацию на предмет выполнения индивидуального плана работы.

13.2 Целью академической аттестации является анализ и мониторинг выполнения следующих разделов индивидуального плана работы магистрантов и докторантов:

- индивидуального учебного плана на предмет освоения ОП и успеваемости;
- научно-исследовательской (экспериментально-исследовательской) работы (тема, направление исследования, сроки и форма отчетности);
- профессиональной практики (программа, база, сроки и форма отчетности);
- темы магистерской диссертации (магистерского проекта), докторской диссертации с обоснованием и структурой;
- плана выполнения магистерской диссертации (магистерского проекта), докторской диссертации; плана научных публикаций, стажировок, в том числе зарубежных для докторантов.

13.3 Для проведения академической аттестации распоряжением проректора по УР Организации образования на основании представления начальника УПО создается Комиссия по академической аттестации магистрантов и докторантов из числа проректора НИД, начальника УПО, руководителей ОП, руководителей диссертации и проектов, заведующих выпускающих кафедр. Председателем комиссии назначается проректор по НИД. Секретарем комиссии назначается специалист УПО, не являющийся членом комиссии. Заседания Комиссии протоколируются.

13.4 Начальником УПО составляется расписание работы Комиссии по аттестации магистрантов и докторантов, утверждаемое проректором по УР.

13.5 На выпускном курсе академическая аттестация магистрантов проводится до издания приказа о допуске к итоговой аттестации, академическая аттестация докторантов выпускного курса проводится сразу по завершении последнего академического периода, до расширенного заседания кафедры. На всех остальных курсах итоговая аттестация проводится после завершения академического периода, сопровождающегося промежуточной аттестацией, до издания приказа о переводе с курса на курс.

13.6 На заседание Комиссии по академической аттестации магистранты и докторанты предоставляют следующие материалы: оригинал транскрипта; отчет о выполнении индивидуального плана работы магистранта, докторанта за учебный год, раскрывающий выполнение всех разделов плана и согласованный с научным руководителем с подтверждающими материалами: отписки научных статей, сертификаты и др .

13.7 На заседании Комиссии, обучающиеся презентуют отчет о выполнении индивидуального плана работы за учебный год.

13.8 Комиссия после заслушивания отчетов обучающихся о выполнении индивидуального плана работы за учебный год и изучения подтверждающих материалов, представленных обучающимися, принимает решение об аттестации или не аттестации.

13.9 Решение Комиссии оформляется протоколом, протокол комиссии и выписка из протокола передается в УПО для хранения в личном деле обучающегося.

13.10 На основании решения Комиссии, аттестованные обучающиеся, выполнившие индивидуальный план работы за учебный год, приказом руководителя Организации образования либо лица его замещающего переводятся с курса на курс, а на выпускном курсе магистранты допускаются до итоговой аттестации, а докторанты до расширенного заседания кафедры.

13.11 Обучающийся, не выполнивший индивидуальный план работы за учебный год и не аттестованный на основании решения Комиссии, имеет возможность на платной основе

АО «Казахский университет международных отношений и мировых языков имени Абылай хана»	Дата: 29.08.2025	Версия 11
Академическая политика. Раздел II. Послевузовское образование	АП 10-2025	Страница 122 из 130

в летнем семестре освоить дисциплины или другие виды учебной работы.

13.12 Обучающийся, ликвидировавший академическую задолженность и выполнивший индивидуальный план работы за учебный год в летнем семестре, проходит повторно академическую аттестацию после летнего семестра до 25 августа, до издания приказа руководителя Организации образования либо лица его замещающего о переводе с курса на курс.

13.13 Обучающийся, повторно не прошедший аттестацию, остается на повторный курс обучения.

13.14 Итоги академической аттестации магистрантов и докторантов оцениваются по установленной шкале оценивания в Организации образования, оформляется ведомостью и передается офис-регистратору.

13.15 На выпускном курсе в магистратуре и докторантуре проводится итоговая аттестация.

13.16 Целью итоговой аттестации является оценка достигнутых результатов обучения и освоенных компетенций по завершению изучения образовательной программы магистратуры.

13.17 Итоговая аттестация составляет не менее 8 академических кредитов в общем объеме образовательной программы магистратуры научно-педагогического и профильного направлений и проводится в форме написания и защиты магистерской диссертации (проекта).

13.18 Защита магистерской диссертации (проекта) регламентируется разделом 9 «Политика по написанию магистерской диссертации» настоящей Академической политикой.

13.19 Итоговая аттестация составляет не менее 12 академических кредитов в общем объеме образовательной программы докторантуры и проводится в форме написания и защиты докторской диссертации.

13.20 Защиты докторской диссертации регламентируется Положением о Диссертационном Совете при Организации образования.

14 Политика по целевой подготовке научно-педагогических кадров Организации образования

Общие положения

14.1 Настоящий раздел академической политики по целевой подготовке научно-педагогических кадров определяет механизм подготовки магистров и PhD докторов в рамках программ послевузовского образования.

14.2 Основной задачей целевой подготовки магистров и докторов PhD являются удовлетворение потребности в высококвалифицированных научных и научно-педагогических кадрах Организации образования, достижение конкурентоспособности и сбалансированности системы послевузовского образования, обеспечивающего получение, генерирование и передачу знаний, востребованных для устойчивого инновационного развития Организации образования.

14.3 Целевая подготовка магистров и докторов PhD - это система мер и действий Организации образования, осуществляемая за счет государственного образовательного заказа по подготовке высококвалифицированных научных и научно-педагогических кадров и на основе соглашения заинтересованных сторон.

14.4 Целевая подготовка магистров и докторов PhD осуществляется на кафедрах Организации образования.

14.5 Общее руководство над целевой подготовкой осуществляется УПО.

14.6 Запрос на целевую подготовку магистров и докторов PhD – кафедры и научные

АО «Казахский университет международных отношений и мировых языков имени Абылай хана»	Дата: 29.08.2025	Версия 11
Академическая политика. Раздел II. Послевузовское образование	АП 10-2025	Страница 123 из 130

центры иные структуры Организации образования, участвующие в процессе подготовки научных и научно-педагогических кадров.

14.7 Обучающиеся по программам целевой подготовки - магистранты и докторанты PhD, обучающиеся на основе государственного образовательного заказа и договора оказания образовательных услуг в Организации образования на платной основе для освоения образовательных программ послевузовского образования.

Требования к содержанию целевой подготовки научно-педагогических кадров

14.8 Магистратура по научно-педагогическому направлению реализовывает образовательные программы послевузовского образования по подготовке научных и научно-педагогических кадров для Организации образования и научных центров, иных структур Организации образования, и, обладающих углубленной научно-педагогической и исследовательской подготовкой.

14.9 Образовательная программа научно-педагогической магистратуры включает два вида практик, которые проводятся параллельно с теоретическим обучением или в отдельный период:

А. педагогическую в цикле БД– в ОВПО в объеме 3-ех академических кредитов;

В. исследовательскую в цикле ПД – по месту выполнения диссертации: на кафедрах, НИПЛ Организации образования, НИИ РК в объеме -10 академических кредитов.

14.10 Педагогическая практика проводится с целью формирования практических навыков методики преподавания и обучения. При этом, магистранты привлекаются к проведению занятий в бакалавриате по усмотрению Организации образования.

14.11 Исследовательская практика магистранта проводится с целью ознакомления с новейшими теоретическими, методологическими и технологическими достижениями отечественной и зарубежной науки, современными методами научных исследований, обработки и интерпретации экспериментальных данных.

14.12 В рамках научно-исследовательских работ магистранта (далее – НИРМ – в объеме 24 академических кредитов) индивидуальным планом работы магистранта для ознакомления с инновационными технологиями и новыми видами производств предусматривается обязательное прохождение научной стажировки в НИПЛ при кафедрах Организации образования, НИИ РК.

14.13 НИРМ планируется параллельно с другими видами учебной работы или в отдельный период.

14.14 Образовательная программа подготовки доктора философии (PhD) имеет научно-педагогическую направленность и предполагает фундаментальную образовательную, методологическую и исследовательскую подготовку и углубленное изучение дисциплин по соответствующим направлениям наук для системы высшего и послевузовского образования и научной сферы.

14.15 Образовательная программа докторантуры включает:

А. педагогическую в цикле БД– в ОВПО в объеме 10 академических кредитов;

В. исследовательскую в цикле ПД – по месту выполнения диссертации: на кафедрах, НИПЛ Организации образования, НИИ РК в объеме -10 академических кредитов.

14.16 Практика проводится с целью формирования практических навыков научной, научно-педагогической и профессиональной деятельности.

14.17 В период педагогической практики докторанты при необходимости привлекаются к проведению занятий в бакалавриате и магистратуре.

14.18 Исследовательская практика докторанта проводится с целью изучения новейших теоретических, методологических и технологических достижений отечественной и зарубежной науки, а также закрепления практических навыков, применения современных методов научных исследований, обработки и интерпретации экспериментальных данных в

АО «Казахский университет международных отношений и мировых языков имени Абылай хана»	Дата: 29.08.2025	Версия 11
Академическая политика. Раздел II. Послевузовское образование	АП 10-2025	Страница 124 из 130

диссертационном исследовании.

14.19 Научная составляющая образовательной программы докторантуры формируется из научно-исследовательской (далее – НИРД), научных публикаций, написания и защиты докторской диссертации.

14.20 Объем научно-исследовательской (экспериментально-исследовательской) работы докторанта составляет 123 академических кредита в общем объеме образовательной программы докторантуры.

Требования к условиям целевой подготовки научно-педагогических кадров

14.21 Консультация научного руководителя и самостоятельная работа обучающихся послевузовского образования регламентируются согласно следующих нормативно-управляющих документов:

- 1) ИУП;
- 2) Политика реализации послевузовского образования;
- 3) Положение о квалификационных требованиях к научным консультантам PhD докторантов и др.

14.22 Для плодотворной организации работ по целевой подготовке научно-педагогических кадров (докторантов и магистрантов) для Организации образования заведующие кафедрами обеспечивают пакетом методически-управляющей документации и условиями труда.

14.23 Заведующие кафедрами в конце учебного года проводят анализ потребности в научно-педагогических кадрах и формируют заявку в УПО.

14.24 Заведующие кафедрами систематически занимаются мониторингом учебных курсов, проводят санацию ОП с учетом потребности рынка труда, образования и науки.

14.25 Заведующие кафедрами на основе анализа модифицируют базовые образовательные программы и новые учебные курсы, в том числе майноры.

14.26 Заведующие кафедрами тесно сотрудничают с магистрантами и докторантами, нацеливая их на разработку новых программ дисциплин и модулей, имеющие междисциплинарный и мультидисциплинарный характер, обеспечивающий подготовку кадров на стыке ряда областей знаний.

14.27 Заведующие кафедрами непосредственно участвуют в формировании целевого заказа в докторантах и магистрах.

14.28 На кафедрах за обучающимся прикрепляется наставник/руководитель из числа опытных преподавателей.

14.29 В обязанности наставника/руководителя входят:

- проводить консультации по организации педагогической деятельности магистрантов и докторантов в период их обучения;
- анализировать проводимые докторантом и магистрантом мероприятия;
- дать письменный отзыв с оценкой о готовности докторанта и магистранта к педагогической деятельности.

14.30 Деятельность обучающихся на прикрепленных кафедрах осуществляется по следующим направлениям:

- изучение деятельности кафедр по всем аспектам;
- изучение учебных дисциплин, модулей и всех образовательных программ бакалавриата, магистратуры и докторантуры;
- анализ лекции, семинаров, групповых занятий, групповых упражнений, практических и лабораторных работ;
- анализ студийных занятий, практик на производстве, научной стажировки, научно-исследовательских работ ППС и обучающихся;
- анализ электронных учебных материалов;

АО «Казахский университет международных отношений и мировых языков имени Абылай хана»	Дата: 29.08.2025	Версия 11
Академическая политика. Раздел II. Послевузовское образование	АП 10-2025	Страница 125 из 130

- мониторинг работы с порталом, работы в онлайн и дистанционном режиме;
- разработку новых теоретических курсов в рамках диссертационного исследования;
- мониторинг внедрения модификации базовых образовательных программ и новых учебных курсов, в том числе майноров.

15 Изменения

15.1 Изменения и дополнения в Академическую политику утверждаются и вводятся в действие на основании решения Ученого совета Организации образования.

15.2 Изменения и дополнения вносятся в соответствии с ДП 01 «Управление документацией».

16 Согласование, хранение, рассылка

16.1 Настоящая Академическая политика утверждается и вводится в действие с момента ее письменного утверждения решением Ученого совета Организации образования.

16.2 Настоящая Академическая политика согласовывается с:

- проректором по учебной работе;
- проректором по стратегическому развитию;
- проректором по научной и инновационной деятельности;
- проректором по международным связям;
- проректором по учебно-методической работе;
- проректором по социальным вопросам и воспитательной работе;
- начальником управления послевузовского образования;
- начальником нормативно-контрольного управления;
- начальником финансово-экономического управления;
- руководителем центра обслуживания студентов;
- начальником административного управления;
- юристом и оформляется в Листе согласования.

16.3 УСРМ размещает электронный вариант утвержденной Академической политики в электронной базе внутренних нормативных документов Организации образования.

16.4 Оригинал Академической политики хранится в АУ.

АО «Казахский университет международных отношений и мировых языков имени Абылай хана»	Дата: 29.08.2025	Версия 11
Академическая политика. Раздел II. Послевузовское образование	АП 10-2025	Страница 126 из 130









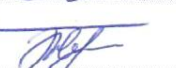

Требования к максимальному объему нагрузки магистранта и докторанта по целевой подготовке на базе Организации образования

Уровень подготовки кадров	Педагогическая практика		НИРМ, в том числе научная стажировка (24 ак.кредитов 720 часов) НИРД, в том числе научная стажировка (123 ак.кредитов 3690 часов)				
	Объем (в акад.кр)	Недельная нагрузка обучающегося (в акад.кр)	Объем (в акад.кр и часах)			Недельная нагрузка обучающегося (в часах, из расчета 15 недель)	
			Всего	по семестрам		Консультация научного руководителя, самостоятельная работа	Работа на прикрепленных кафедрах
Докторантура			1 -семестр	5	150	5	5
			2 -семестр	30	900	30	30
			3 -семестр	30	900	30	30
	10		4-семестр	20	600	20	20
			5-семестр	20	600	20	20
			6-семестр	18	540	18	18
Магистратура			1-семестр	4	120	2	2
			2- семестр	2	60	1	1
	3		3-семестр	10	300	5	5
			4 -семестр	8	240	4	4

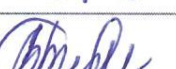
АО «Казахский университет международных отношений и мировых языков имени Абылай хана»	Дата: 29.08.2025	Версия 11
Академическая политика. Раздел II. Послевузовское образование	АП 10-2025	Страница 127 из 130

Приложение А
(обязательное)
Ф.2.01-01

Лист согласования

Должность	ФИО	Дата	Подпись
Проректор по учебной работе	Чакликова А.Т.	29.08.2025	
Проректор по стратегическому развитию	Кунанбаева Д.А.	29.08.2025	
Проректор по научной и инновационной деятельности	Успанова М.У.	29.08.2025	
Проректор по международным связям	Жылтырова Ж.Т.	29.08.2025	
Проректор по учебно-методической работе	Кульгильдинова Т.А.	29.08.2025	
Проректор по социальным вопросам и воспитательной работе	Сережкина Т.В.	29.08.2025	
Начальник управления послевузовского образования	Ахметова М.К.	29.08.2025	
Начальник нормативно-контрольного управления	Темиргалиева С.З.	29.08.2025	
Начальник финансово-экономического управления	Азимбаева А.М.	29.08.2025	
Руководитель центра обслуживания студентов	Жолдасова В.М.	29.08.2025	
Начальник административного управления	Жанбагысова Ж.Ш.	29.08.2025	
Юрист	Рабцун И.Г.	29.08.2025	